

# LEX

## *files '96*

*demonstratieversie*

MAVO

HAVO

VWO

verantwoording

# MAVO

Engels

Wiskunde

Handelskennis & Economie

HAVO

VWO

verantwoording

# MAVO Engels

1995

MAVO

HAVO

VWO

verantwoording

# Engels

MAVO-C & VBO

Vrijdag 19 mei 1995

13.30–15.30 uur

toelichting

vragen

antwoorden

teksten

vragen

antwoorden

sleutel

MAVO

# Toelichting

Dit examen bestaat uit 50 vragen.

Elk goed antwoord levert 1 punt op.

**examen**

**vragen**

**antwoorden**

**MAVO**

# Vragen

- Artikelvragen
- China girl in a billion
- Radio phone-ins
- Shannen Doherty, a star at 20
- Leaving school

examen

toelichting

antwoorden

MAVO



London Coaches

# LONDON PLUS

*Leisure  
Passport*

Every passenger who rides LONDON PLUS will receive a unique and exclusive LEISURE PASSPORT.

This book contains vouchers entitling the holder to discounts and special offers from major London attractions, catering and entertainment venues. These may vary from time to time. LEISURE PASSPORTS are obtained on the bus.



For more information, please contact

IN & AROUND PUBLICATIONS LIMITED  
8 Temple Square, Aylesbury, Bucks. HP20 2QH  
Telephone (0296) 25423 or Fax (0296) 25806

- 1 Wat krijgen alle buspassagiers van London Plus volgens de hierboven advertentie?
  - a Een aantal aanbiedingen op uitgaansgebied.
  - b Een gratis dienstregeling.
  - c Een informatieboekje over goedkope bustochten.
  - d Een kortingskaart voor de London Plus bus.

examen

toelichting

vragen

antwoorden

antwoord

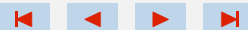

# Did you know?

**Nº1**

## **TROPICAL RAINFORESTS – The Facts**

It has been said that McDonald's is involved with the destruction of rainforests of Central and South America in order to raise cattle for hamburgers.

LET'S PUT THE RECORD STRAIGHT. NOWHERE IN THE WORLD DOES McDONALD'S USE OF BEEF THREATEN OR REMOTELY INVOLVE THE TROPICAL RAINFORESTS.

In the UK McDonald's use 100% EEC produced beef, in Canada they use 100% Canadian beef, in the United States they use 100% US beef.

McDonald's restaurants in Central and South America (Argentina, Brazil, Costa Rica, Guatemala, Mexico, Panama and Venezuela) only use suppliers who document that their beef has come from long established cattle ranches — not rainforest land.

It is known that rainforest destruction threatens the well-being of the environment.

McDONALD'S HAS NO PART OF IT.

The Company will continue to monitor and adapt policies and practices as necessary to protect the global environment on which we all depend.

For further information, please write to:  
The Public Relations Department  
McDonald's Restaurants Limited  
11-59 High Road  
East Finchley  
London N2 8AW



- 2 Wat wil McDonald's met de onderstaande informatiekaart duidelijk maken?
- a Dat er voor de vleesproductie voor McDonald's geen regenwoud verdwijnt.
  - b Dat McDonald's alleen vlees gebruikt van koeien die een goed leven hebben gehad.
  - c Dat McDonald's een actie start om het tropische regenwoud te redden.
  - d Dat veel mensen in Midden- en Zuid-Amerika dankzij McDonald's een baan hebben.

examen

toelichting

vragen

antwoorden

antwoord





# HUMAN TELEGRAPH POLE SAVES TOWN

EXCLUSIVE by MARTYN SHARPE

**A GOOD Samaritan turned himself into a human telegraph pole to save a town from grinding to a halt – and nobody noticed.**

Quick-thinking Steve Escreet went into action when a lorry pulled down a phone cable which threatened to cause a huge traffic jam.

He leapt from his car, grabbed the wire and scrambled on to a wall to hold it clear of the road.

With his arms aching, he waited in pouring rain for help to arrive.

And he went on waiting for 1½ hours as hundreds of cars, trucks and buses sped by.

A police patrol and two British Telecom workers even waved cheerily as they passed on the busy A635 in Wath upon Dearne, South Yorks.

## Steve holds line off road

Finally Steve snapped when a householder, mistaking him for a BT worker, demanded: "Why have you cut off my phone?" He whipped out his



Steve . . . 'felt a bit of a fool'

penknife and chopped through the cable so both ends trailed either side of the road.

3 Waarom is het hierboven artikel over Steve Escreet geschreven?

- a Omdat hij bijna een ongeluk heeft gehad bij het repareren van een gebroken telefoonkabel.
- b Omdat hij een methode heeft ontwikkeld om telefoonkabels over drukke wegen aan te leggen.
- c Omdat hij een verkeersopstopping heeft weten te voorkomen, nadat een telefoonkabel naar beneden was gekomen.

examen

toelichting

vragen

antwoorden

antwoord



examen

toelichting

vragen

antwoorden

**VULCAN** THE RAF's ATOM BOMBER

**VULCAN** A FAREWELL TO ARMS

**THE COMMEMORATIVE VIDEO**

The Vulcan bomber is one of the world's most spectacular aircraft and for many years played a vital role as part of Britain's independent nuclear deterrent.

When, on September 20th 1992, the Vulcan flew for the very last time, it was the end of a glorious era for the RAF and for British aviation.

Now, to mark the 40th anniversary of the Vulcan bomber, D.D. Video are proud to present **VULCAN: A FAREWELL TO ARMS**.

**VULCAN: A FAREWELL TO ARMS** puts you in the cockpit of Britain's atom bomber and includes rare, behind the scenes film of the V Force at RAF Waddington, practice 'nuclear alert' squadron scrambles and early footage of the Vulcan on display at Farnborough in the 1950s, as well as a graphic account of a Vulcan raid in The Falklands.

This unique video also includes the Vulcan's thrilling final public display at RAF Cranfield, escorted by the Red Arrows and filmed from the ground and the air.

**DD VULCAN: A FAREWELL TO ARMS** is priced just £12.99, plus £1 per tape towards postage and packing. To order your copy, complete the coupon below today and return it to:

D.D. Video, 5 Churchill Court, 58 Station Road, North Harrow, Middlesex, HA2 7SA, or call our 24-hour credit card hotline.

**ALL ORDERS DESPATCHED IN 10 DAYS**

Please send me  1 copy of **VULCAN: A FAREWELL TO ARMS** to £12.99 plus £1 post & packing per cassette. I enclose cheque/PO/ST order.  No £  Please debit my Access/Visa Card.

Name: \_\_\_\_\_ Address: \_\_\_\_\_  
Post Code: \_\_\_\_\_

Card No: \_\_\_\_\_ Signature: \_\_\_\_\_

**WHEN ORDERING BY PHONE PLEASE QUOTE BRO 081 863 8819**

**24hr CREDIT CARD HOTLINE: 081 863 8819**

4 Wat voor videofilm is 'VULCAN: A FAREWELL TO ARMS' volgens de hierboven advertentie?

- a Een documentaire over een historisch Engels vliegtuig.
- b Een instructiefilm voor piloten van de Engelse luchtmacht.
- c Een speelfilm over allerlei beroemde Engelse vliegtuigen.

antwoord



### EAT TO THE BEAT

It goes without saying that Metallica doesn't complement a romantic dinner in quite the same way as Mozart, but for those who know nothing about cooking or classical music, help is at hand.

Coming soon to a supermarket near you are Sony CDs (around £8) and cassettes (around £5) specially tailored to fit the meal and the music. Instead of a normal track listing, each album includes a suggested menu and recipes, both by masterchef Keith Floyd, and a selection of symphonies to match the occasion.

With gourmet starters like *The Sunday Brunch Album* (kedgeree and Vivaldi) and the *Dinner For Two* album (*Romeo and Juliet* with lashings of Liszt), how will you possibly be able to resist?

SF



5 Wat kun je volgens de hierboven tekst binnenkort bij de supermarkt kopen?

CD's en cassettes met

- a liedjes die allemaal over eten gaan.
- b muziek die hoort bij beroemde eetscènes uit de filmgeschiedenis.
- c sfeervolle muziek en bijpassende menutips.

examen

toelichting

vragen

antwoorden

antwoord



# I BLEW WHISTLE ON SOCCER MISS

☆ I WAS refereeing a football match between two teams of boys when one of the players got hit hard by the ball.

He collapsed in agony and I rushed over to make sure he was okay. As I checked out his injuries I got the shock of my life—the handsome 'lad' was a girl with a short haircut! Another player on the same side then admitted she too was a girl. Even though it was only a small-time league match, all the players were supposed to be boys and I had to order a replay at a later date.

Luckily everyone saw the funny side—perhaps one day girl players will be playing in the Premier League too!

R. H. Hampshire



- 6 Wat vertelt R.H. Hampshire in hierboven brief?
- a Dat hij een voetbalwedstrijd definitief moest staken wegens een ernstige blessure.
  - b Dat hij liever scheidsrechter is bij voetbalwedstrijden voor heren dan voor dames.
  - c Dat tijdens een voetbalwedstrijd een meisje voor een geblesseerde jongen moest invallen.
  - d Hoe hij als scheidsrechter verrast werd door het meespelen van meisjes tijdens een voetbalwedstrijd voor jongens.

examen

toelichting

vragen

antwoorden

antwoord



**SOMETHING OLD...**

*A few months ago my father-in-law died aged 86 years, and while clearing out his flat we came across three lovely dinner plates. They are white with an old-fashioned blue leaf design on the rim.*

*My husband had never seen them before and thought perhaps they may have been part of a dinner service belonging to his grandmother which had been shared out when she died.*

*I gave one to my daughter-in-law, one to my daughter and kept one for myself. Then I looked underneath and read, "dishwasher safe"!*

*I may never make an antique dealer, but we still like our plates and have them up on our walls.*

*-Mrs J. B., York*

- 7 Wat zegt mevrouw J.B. in haar ingezonden brief over de borden die ze van haar schoonvader heeft geërfd?
- a Ze behoren tot een servies dat al heel lang in de familie is.
  - b Ze blijken niet zo oud te zijn als ze eerst dacht.
  - c Ze zijn erg kostbaar gebleken en dus gebruikt ze ze niet meer.
  - d Ze zijn niet geschikt voor de afwasmachine, zoals de instructie beweert.

examen

toelichting

vragen

antwoorden

antwoord



# WALLY...

**Wally is one in a million. A human needle-in-a-haystack. He can usually be found lurking on the beach, at the station, at a football match - any place where big crowds congregate. You'll know it's him because he's always discreetly camouflaged in a red and white striped bobble hat. Your task is to find Wally. This is easier said than done. Martin Handford's intricate illustrations provide hours of eye-boggling entertainment, especially in the new miniature edition of Where's Wally? You'll need a magnifying glass and lots of patience!**



- 8 Wat voor boek wordt in het hierboven artikel besproken?
- a Een boek met een getekend verhaal over de avonturen van de hoofdpersoon Wally.
  - b Een boek met leuke platen waarop je de figuur Wally moet proberen te ontdekken.
  - c Een boek waarin de figuur Wally mogelijkheden voor vrijetijdsbesteding uitbeeldt.

examen

toelichting

vragen

antwoorden

antwoord



# IT'S SHEDDIE MURPHY

EDDIE MURPHY has lost two stones in four months by giving up booze and junk food.

He decided to clean up his life after the success of his new movie *Boomerang In America*.

Eddie now weighs just over 12st—and is in bed before midnight during the week. A friend says:

“He’s stopped going to nightclubs because he says it’s not much fun when everyone is on beer and you’re on water.

“He doesn’t eat hamburgers or pizzas anymore—he prefers salads.

“Eddie feels and looks much better. It’s completely changed him—

and everyone agrees it’s not before time.”



examen

toelichting

vragen

antwoorden

- 9 Wat is de kern van het hierboven artikel over Eddie Murphy?
- a Hij heeft veel gewicht verloren dankzij zijn veranderde eet- en drinkgewoonten.
  - b Hij is een voorbeeld voor velen wat zijn eet- en leefgewoonten betreft.
  - c Hij is niet erg gezellig meer sinds hij zijn eet- en leefgewoonten heeft veranderd.
  - d Hij moest op dieet om in goede conditie te zijn voor een nieuwe filmrol.

antwoord



# QUICK FIX FOR KIDS' CUTS

Bubbles



If yours are the sort of kids who are forever into mischief, you're probably dreading the Easter holidays, which start in most areas at the end of this week. Now that the days are longer, there's even more time for them to crash their mountain bikes, fall out of trees or devise yet more novel ways of ending up in the casualty department.

Now, following the development of a medical glue which could make stitches for minor injuries unnecessary, accidents like these may no longer need to be treated in hospital.

Histoacryl holds the wound together as efficiently as stitches and can be used by a GP or practice nurse. It will also mean stitches may not be necessary after minor operations.

10 Waarover gaat het hierboven artikel?

Over een nieuw middel

- a dat bij minder ernstige verwondingen de pijn verzacht.
- b om schaafwonden tijdelijk af te dekken.
- c om wonden te ontsmetten.
- d waarmee niet al te grote wonden kunnen worden dichtgeplakt.

examen

toelichting

vragen

antwoorden

antwoord



# China girl in a billion

*from the 'Sunday Express', May 23 1993*

- 1 1 She is the face of change in a country with more than a thousand million people. Millions of girls  
2 idolise her and see her as their role model as they throw away their dull dresses and take the great  
3 leap forward into Western fashion.
- 2 4 Jeni Chen has become China's supermodel and a symbol of the youthquake shaking the country.  
5 Everywhere young people are getting rid of boring Cultural Revolution-style uniforms and buying  
6 Western-style clothes. Before, they wore clothes in just three basic colours: peasant black, army  
7 green and Mao blue. Now, in a fashion revolution, there are splashes of colour everywhere. Office  
8 girls wearing bright blouses, mini-skirts and high heels ride bicycles to and from work.
- 3 9 In the past, China's fashions were out of date and the clothes poorly made. But by bringing in  
10 foreign designers and quality control, China is creating a worldwide demand for its clothes.
- 4 11 It has one huge advantage: the cheapest mass labour force of any industrialised nation on earth.  
12 Factory workers earn just over £3 a day — compared with about £10 a day in neighbouring Hong  
13 Kong.
- 5 14 One of the main reasons for the rapid development is that thousands of Chinese who have become  
15 multi-millionaires in places like Taiwan, Hong Kong, the United States, Australia, Malaysia,  
16 Singapore, Indonesia, Canada and Britain are now investing billions in their 'homeland'.
- 6 17 The people do not seem to care that there is little or no democracy. They simply want more pay  
18 and a higher standard of living — and they are willing to work hard. In the shops of Shanghai and  
19 Peking they can now buy anything: TV sets, washing machines, cameras, videos, an abundance  
20 of food — and Western-style clothes.
- 7 21 It was in this atmosphere that Jeni, 24, shot to stardom. China, wanting a supermodel to display  
22 the nation's new fashions to the world, launched a contest — and tens of thousands of girls from  
23 cities, towns and villages entered.

examen

toelichting

vragen

antwoorden



- 8 24 The winner of the contest was a sewing-machine worker earning £12 a week at the No. 7 Wool and  
25 Textile factory in Gongsheng, a country town. She changed her name from the easily-forgotten  
26 Chen luan-Hong to the more stylish Jeni Chen — and is quickly becoming the most-recognised  
27 face in China.
- 9 28 “I used to work 12 hours a day, six days a week in the factory,” Jeni told me in the luxury of  
29 the Palace Hotel, Peking. “Two years ago I had never ridden in a car. I used to ride my bicycle  
30 to work and the only clothes I had were badly-fitting denims.” Now Jeni works in glamorous  
31 surroundings, often going from one modelling assignment to another in a Rolls-Royce.
- 10 32 According to Sophie Wood of top model agency Elite Premier, Jeni could make an equal impact in  
33 the West. Sophie said: “She obviously moves very well and has a great body for haute couture.”
- 11 34 Jeni’s pay from the State-run International Exhibition Centre, which looks after foreign clothes  
35 buyers, has ‘shot up’ to £52 a week. That is more than many of China’s managers, professors and  
36 politicians earn but still a fraction of what the West’s supermodels can make in a day — some  
37 £10,000 in the case of Linda Evangelista, Cindy Crawford or Christy Turlington.
- 12 38 Jeni has just returned from a fashion show in Moscow — but dreams of modelling in London,  
39 Paris, Rome and New York with Western supermodels.

examen

toelichting

vragen

antwoorden



1 1 She is the face of change in a country with more than a thousand million people. Millions of girls  
2 idolise her and see her as their role model as they throw away their dull dresses and take the great  
3 leap forward into Western fashion.

2 4 Jeni Chen has become China's supermodel and a symbol of the youthquake shaking the country.  
5 Everywhere young people are getting rid of boring Cultural Revolution-style uniforms and buying  
6 Western-style clothes. Before, they wore clothes in just three basic colours: peasant black, army  
7 green and Mao blue. Now, in a fashion revolution, there are splashes of colour everywhere. Office  
8 girls wearing bright blouses, mini-skirts and high heels ride bicycles to and from work.

11 What becomes clear about Jeni from paragraphs 1 and 2?

- a She has designed Western-style clothes which have become very popular in China.
- b She is an example to all the girls in China who want to dress in a Western style.
- c She was the first Chinese girl who wore Western-style cloths.

examen

toelichting

vragen

antwoorden

antwoord



2 4 Jeni Chen has become China's supermodel and a symbol of the youthquake shaking the country.  
5 Everywhere young people are getting rid of boring Cultural Revolution–style uniforms and buying  
6 Western–style clothes. Before, they wore clothes in just three basic colours: peasant black, army  
7 green and Mao blue. Now, in a fashion revolution, there are splashes of colour everywhere. Office  
8 girls wearing bright blouses, mini–skirts and high heels ride bicycles to and from work.

12 What is meant by *the youthquake shaking ...* (regel 4)?

Young people in China

- a are fighting to get more freedom in choosing their own working clothes.
- b are starting to play a very important role as fashion designers.
- c are suddenly wearing much more varied and colourful clothes.

examen

toelichting

vragen

antwoorden

antwoord



3 9 In the past, China's fashions were out of date and the clothes poorly made. But by bringing in  
10 foreign designers and quality control, China is creating a worldwide demand for its clothes.

**13** What is said about China's modern fashions in paragraph 3?

- a Most of them are for rich people only.
- b Most of them have come from outside China.
- c They are now so good that people from other countries are showing interest in them.
- d They are still based on the traditional Chinese style of clothing.

examen

toelichting

vragen

antwoorden

antwoord



4 11 It has one huge advantage: the cheapest mass labour force of any industrialised nation on earth.  
12 Factory workers earn just over £3 a day — compared with about £10 a day in neighbouring Hong  
13 Kong.

14 What is the *huge advantage* (**regel 11**) that China has?

- a Cheap Hong Kong labourers come over to China daily.
- b It can produce lots of clothes in a short time.
- c People in Hong Kong earn enough to buy many Chinese products.
- d The costs of producing clothes are very low there.

examen

toelichting

vragen

antwoorden

antwoord



5 14 One of the main reasons for the rapid development is that thousands of Chinese who have become  
15 multi-millionaires in places like Taiwan, Hong Kong, the United States, Australia, Malaysia,  
16 Singapore, Indonesia, Canada and Britain are now investing billions in their 'homeland'.

15 What becomes clear from paragraph 5?

- a A lot of countries have helped the Chinese fashion industry financially.
- b Many rich people in China now use their money to start a business abroad.
- c Rich Chinese people are supporting Chinese industry with money that they have earned abroad.
- d Some Chinese people have become rich by paying their workers low salaries.

examen

toelichting

vragen

antwoorden

antwoord



6 17 The people do not seem to care that there is little or no democracy. They simply want more pay  
18 and a higher standard of living — and they are willing to work hard. In the shops of Shanghai and  
19 Peking they can now buy anything: TV sets, washing machines, cameras, videos, an abundance  
20 of food — and Western-style clothes.

16 What does paragraph 6 make clear about the Chinese people?

- a They are especially good at making household products.
- b They are first of all interested in a better and more modern way of life.
- c They cannot buy any Western goods outside the big cities.
- d They think that having a job is more important than anything else.

examen

toelichting

vragen

antwoorden

antwoord



7 21 It was in this atmosphere that Jeni, 24, shot to stardom. China, wanting a supermodel to display  
22 the nation's new fashions to the world, launched a contest — and tens of thousands of girls from  
23 cities, towns and villages entered.

8 24 The winner of the contest was a sewing-machine worker earning £12 a week at the No. 7 Wool and  
25 Textile factory in Gongsheng, a country town. She changed her name from the easily-forgotten  
26 Chen luan-Hong to the more stylish Jeni Chen — and is quickly becoming the most-recognised  
27 face in China.

17 What is described in paragraphs 7 and 8?

- a How a lot of Chinese girls try to follow Jeni's example.
- b How an ordinary factory girl has become very famous as Jeni Chen.
- c Why it was so difficult for Jeni to become a real top model in China.
- d Why Jeni is still working in a factory, although she is very famous now.

examen

toelichting

vragen

antwoorden

antwoord



9 28 “I used to work 12 hours a day, six days a week in the factory,” Jeni told me in the luxury of  
29 the Palace Hotel, Peking. “Two years ago I had never ridden in a car. I used to ride my bicycle  
30 to work and the only clothes I had were badly-fitting denims.” Now Jeni works in glamorous  
31 surroundings, often going from one modelling assignment to another in a Rolls-Royce.

18 What becomes clear about Jeni from paragraph 9?

- a Her life has changed enormously in a short period of time.
- b It is difficult for her to get used to her new life-style.
- c She has become too busy to go everywhere by bike.
- d She is still an ordinary girl, although she is very rich.

examen

toelichting

vragen

antwoorden

antwoord



10 32 According to Sophie Wood of top model agency Elite Premier, Jeni could make an equal impact in  
33 the West. Sophie said: “She obviously moves very well and has a great body for haute couture.”

19 What does Sophie Wood say about Jeni, according to paragraph 10?

- a Jeni has the right qualities to become famous as a model in Western countries.
- b Jeni is not good enough yet to become a top model in the West.
- c Jeni is the best non–Western model that is working for her agency.

examen

toelichting

vragen

antwoorden

antwoord



11 34 Jeni's pay from the State-run International Exhibition Centre, which looks after foreign clothes  
35 buyers, has 'shot up' to £52 a week. That is more than many of China's managers, professors and  
36 politicians earn but still a fraction of what the West's supermodels can make in a day — some  
37 £10,000 in the case of Linda Evangelista, Cindy Crawford or Christy Turlington.

20 What is said about Jeni's pay in paragraph 11?

- a If she could choose a different job in China, she would earn more.
- b It is high for China, but very low compared to Western standards.
- c Many people think she earns too much for the work she does.
- d Some of the money she earns goes to the company she works for.

examen

toelichting

vragen

antwoorden

antwoord



# Instructie

Kies bij iedere open plek het juiste antwoord uit de gegeven mogelijkheden.

examen

toelichting

vragen

antwoorden

# Radio phone-ins

from 'The Independent', June 19, 1992

In the following text two presenters of radio phone-in shows talk about their experiences.

- 1 1 Alan Robson, 36, presents the 10 p.m. to 2 a.m. *Night Owls* slot on Newcastle's Metro Radio.  
2 After stints as a dustman, electrician, comedian and disc jockey in clubs, he 21 a local phone-  
3 in radio show.
- 2 4 "We try and change people's lives. It sounds pompous but really it's social common sense. Last  
5 Thursday we had a businessman from the Midlands whose Citroën had developed a mechanical  
6 fault and he couldn't get it repaired until the next morning. One of the listeners who owns a  
7 22 picked up his tools and sent the guy on his way.
- 3 8 We spend about 70 per cent of the programme laughing but the other 30 per cent helping people,  
9 talking about 23. One woman said that I had a plaster for every injury — a terrible phrase  
10 but if you have the numbers listening it's surprising the powers you've got. 24 one girl phoned  
11 in, said she'd taken an overdose and she was there in a phone box with her two children. She  
12 refused to tell me where she was. So I said, on air: "Have a look out your windows and if you can  
13 spot this girl in a phone box near you, contact the police at once." The police were there within  
14 four minutes and she was 25.
- 4 15 This sort of show wouldn't work in the day, partly because we discuss subjects that might not be  
16 suitable at other times. During the day, radio is wallpaper: people are just dipping in. At night  
17 they're 26. If I get a historical fact wrong, the switchboard jams with people ringing in to  
18 correct me. That couldn't happen except at night when the television's rubbish, it's quiet and  
19 there's not a lot of people around. Daytime radio you're talking at people. 27 you're talking  
20 to them."
- 5 21 Stewart McFarlane, 52, presents *The Late Night Phone-In*, broadcast between 10 p.m. and 2 a.m.  
22 on Cleveland's TFM. Thirty per cent of local listeners tune into his programme, which runs for six  
23 nights a week. He is a trained counsellor and works with young prisoners.

examen

toelichting

vragen

antwoorden



6 24 “People can 28 with anything. It could be a joke, it could be a question about their unem-  
25 ployment benefit, it could be the fact that their wife’s just had a baby, or that their wife’s just  
26 left them. Why they want to talk to me on a night-time with thousands of people to hear them,  
27 I just don’t know. But I understand the people who 29. How many times have *you* sat on a  
28 bus and heard a little piece of information, and you’ve tried to overhear what was being said?

7 29 Very often I don’t know what callers want or what mood they’re in. If they come on dead bright,  
30 I’ll react accordingly. If they sound sad, I’ll say: “It sounds as if you’ve got a few problems,  
31 anything we can help with?”

8 32 I absolutely 30 regular callers. They get possessive about you, they feel they own you and  
33 they own the programme. Sometimes callers say: “You’re going back home tonight, why don’t  
34 you come in for coffee?” Well, I 31 things like that. They know roughly how old I am, that I  
35 was married, that I’ve got a beard and some grandchildren. But that’s as far as it goes.”

examen

toelichting

vragen

antwoorden

- 1 1 *Alan Robson*, 36, presents the 10 p.m. to 2 a.m. *Night Owls* slot on Newcastle's Metro Radio.  
2 After stints as a dustman, electrician, comedian and disc jockey in clubs, he 21 a local phone-  
3 in radio show.

- 21 a listened to  
b rang up  
c started doing  
d was fired by

examen

toelichting

vragen

antwoorden

instructie

antwoord





2 4 “We try and change people’s lives. It sounds pompous but really it’s social common sense. Last  
5 Thursday we had a businessman from the Midlands whose Citroën had developed a mechanical  
6 fault and he couldn’t get it repaired until the next morning. One of the listeners who owns a  
7 22 picked up his tools and sent the guy on his way.

- 22** a car phone  
b garage  
c motel  
d taxi company

examen

toelichting

vragen

antwoorden

instructie

antwoord



3 8 We spend about 70 per cent of the programme laughing but the other 30 per cent helping people,  
9 talking about 23. One woman said that I had a plaster for every injury — a terrible phrase  
10 but if you have the numbers listening it's surprising the powers you've got. 24 one girl phoned  
11 in, said she'd taken an overdose and she was there in a phone box with her two children. She  
12 refused to tell me where she was. So I said, on air: "Have a look out your windows and if you can  
13 spot this girl in a phone box near you, contact the police at once." The police were there within  
14 four minutes and she was 25.

- 23 a funny things  
b their favourite music  
c their problems  
d the show

examen

toelichting

vragen

antwoorden

instructie

antwoord



3 8 We spend about 70 per cent of the programme laughing but the other 30 per cent helping people,  
9 talking about 23. One woman said that I had a plaster for every injury — a terrible phrase  
10 but if you have the numbers listening it's surprising the powers you've got. 24 one girl phoned  
11 in, said she'd taken an overdose and she was there in a phone box with her two children. She  
12 refused to tell me where she was. So I said, on air: "Have a look out your windows and if you can  
13 spot this girl in a phone box near you, contact the police at once." The police were there within  
14 four minutes and she was 25.

- 24 a But  
b For  
c For instance,  
d Of course,

examen

toelichting

vragen

antwoorden

instructie

antwoord

3 8 We spend about 70 per cent of the programme laughing but the other 30 per cent helping people,  
9 talking about 23. One woman said that I had a plaster for every injury — a terrible phrase  
10 but if you have the numbers listening it's surprising the powers you've got. 24 one girl phoned  
11 in, said she'd taken an overdose and she was there in a phone box with her two children. She  
12 refused to tell me where she was. So I said, on air: "Have a look out your windows and if you can  
13 spot this girl in a phone box near you, contact the police at once." The police were there within  
14 four minutes and she was 25.

- 25 a arrested  
b gone  
c saved  
d woken up

examen

toelichting

vragen

antwoorden

instructie

antwoord

4 15 This sort of show wouldn't work in the day, partly because we discuss subjects that might not be  
16 suitable at other times. During the day, radio is wallpaper: people are just dipping in. At night  
17 they're 26. If I get a historical fact wrong, the switchboard jams with people ringing in to  
18 correct me. That couldn't happen except at night when the television's rubbish, it's quiet and  
19 there's not a lot of people around. Daytime radio you're talking at people. 27 you're talking  
20 to them."

- 26 a more sentimental  
b paying attention  
c prepared to be amused  
d too sleepy

examen

toelichting

vragen

antwoorden

instructie

antwoord



4 15 This sort of show wouldn't work in the day, partly because we discuss subjects that might not be  
16 suitable at other times. During the day, radio is wallpaper: people are just dipping in. At night  
17 they're 26. If I get a historical fact wrong, the switchboard jams with people ringing in to  
18 correct me. That couldn't happen except at night when the television's rubbish, it's quiet and  
19 there's not a lot of people around. Daytime radio you're talking at people. 27 you're talking  
20 to them."

- 27 a All day  
b At night  
c Most of the time  
d Sometimes

examen

toelichting

vragen

antwoorden

instructie

antwoord



5 21 *Stewart McFarlane*, 52, presents *The Late Night Phone-In*, broadcast between 10 p.m. and 2 a.m.  
22 on Cleveland's TFM. Thirty per cent of local listeners tune into his programme, which runs for six  
23 nights a week. He is a trained counsellor and works with young prisoners.

6 24 "People can 28 with anything. It could be a joke, it could be a question about their unem-  
25 ployment benefit, it could be the fact that their wife's just had a baby, or that their wife's just  
26 left them. Why they want to talk to me on a night-time with thousands of people to hear them,  
27 I just don't know. But I understand the people who 29. How many times have *you* sat on a  
28 bus and heard a little piece of information, and you've tried to overhear what was being said?

28 a agree

b help

c ring

examen

toelichting

vragen

antwoorden

instructie

antwoord

6 24 “People can 28 with anything. It could be a joke, it could be a question about their unem-  
25 ployment benefit, it could be the fact that their wife’s just had a baby, or that their wife’s just  
26 left them. Why they want to talk to me on a night-time with thousands of people to hear them,  
27 I just don’t know. But I understand the people who 29. How many times have *you* sat on a  
28 bus and heard a little piece of information, and you’ve tried to overhear what was being said?

- 29 a get irritated  
b listen  
c need assistance  
d tell all their secrets

examen

toelichting

vragen

antwoorden

instructie

antwoord



7 29 Very often I don't know what callers want or what mood they're in. If they come on dead bright,  
30 I'll react accordingly. If they sound sad, I'll say: "It sounds as if you've got a few problems,  
31 anything we can help with?"

8 32 I absolutely 30 regular callers. They get possessive about you, they feel they own you and  
33 they own the programme. Sometimes callers say: "You're going back home tonight, why don't  
34 you come in for coffee?" Well, I 31 things like that. They know roughly how old I am, that I  
35 was married, that I've got a beard and some grandchildren. But that's as far as it goes."

- 30 a dislike  
b miss  
c pity  
d stimulate

examen

toelichting

vragen

antwoorden

instructie

antwoord



8 32 I absolutely 30 regular callers. They get possessive about you, they feel they own you and  
33 they own the programme. Sometimes callers say: "You're going back home tonight, why don't  
34 you come in for coffee?" Well, I 31 things like that. They know roughly how old I am, that I  
35 was married, that I've got a beard and some grandchildren. But that's as far as it goes."

- 31** a always accept  
b don't believe  
c keep away from

examen

toelichting

vragen

antwoorden

antwoord



# Shannen Doherty, a star at 20

from 'Woman', February 24, 1992

- 1 1 The pressure of being one of television's most recognisable faces is beginning to tell on actress Shannen Doherty, star of *Beverly Hills 90210*. In the programme she's typical all-American teenager  
2 n Doherty, star of *Beverly Hills 90210*. In the programme she's typical all-American teenager  
3 Brenda Walsh, with few visible shortcomings. But off-screen she is different. She's been known  
4 to be difficult on the film set and even been called a 'spoilt brat' by one U.S. popular newspaper.
- 2 5 Does the pretty 20-year-old deserve that unflattering description? There's talk among the other  
6 actors about her sudden mood swings, and her anti-social habit of slamming her dressing-room  
7 door between scenes and playing rock music at a deafening level. Even the show's producer has to  
8 admit: "She does some strange things."
- 3 9 Shannen denies it loud and clear. "Everybody gets in a bad mood sometimes," she explains. "You  
10 don't work 16 hours a day without starting to feel it. I have got upset on the set, but it's never  
11 been just to annoy people. You have to stand up for yourself in this business," she says firmly.
- 4 12 The most recent example of such an upset had happened just 24 hours earlier. Shannen had fled  
13 off the set after saying the same lines wrong six times. "When I mess things up I get really mad at  
14 myself I worry about my work — I feel a lot of pressure every day to put out really quality stuff."
- 5 15 The surprise success of *Beverly Hills 90210* has brought Shannen fame. But with it has also come  
16 more stress — in the form of fan worship. "I can't go out anywhere now without somebody  
17 recognising me," she complains.
- 6 18 Then there are the letters — up to 800 a week —, some praising her performance, but others asking  
19 her for advice on every aspect of teenage life. "My fans don't separate me from the character I  
20 play, so I feel a special responsibility as Brenda," she says.
- 7 21 Because she's constantly reminded of Brenda's influence on millions of teenagers, Shannen has had  
22 several quarrels with the writers of the show. She explains: "There was once a scene where Brenda  
23 kept saying: "I've got to lose five pounds." But I'm a very thin person. So if girls hear Brenda say  
24 she can't go to the beach unless she loses weight, they're going to try and get unhealthily skinny."

examen

toelichting

vragen

antwoorden



- 8 25 The success of *Beverly Hills 90210* took everyone by surprise. When it was first launched in  
26 America, in September 1990, it was criticised as being a superficial teenage series. But by June  
27 1991 it was in the US Top 20. Although the pressures hit Shannen hard, she's escaped some of  
28 the problems of sudden stardom. "I've been very lucky", she says modestly. "I have great parents  
29 and I've enjoyed a balanced family life away from the many superficial people in Hollywood."
- 9 30 As she leaves for home, Shannen says: "I know I can't just go out and do anything I want now  
31 because I'm a bit famous. I just hope the show's popularity doesn't change me in any way."

examen

toelichting

vragen

antwoorden

1 1 The pressure of being one of television's most recognisable faces is beginning to tell on actress Shannen Doherty, star of *Beverly Hills 90210*. In the programme she's typical all-American teenager  
2 Brenda Walsh, with few visible shortcomings. But off-screen she is different. She's been known  
3 to be difficult on the film set and even been called a 'spoilt brat' by one U.S. popular newspaper.  
4

32 What becomes clear about Shannen Doherty from paragraph 1?

- a She does not like the way in which her role in *Beverly Hills 90210* has changed.
- b She has some difficulty in playing Brenda because she is not at all like her.
- c She hates the American press for writing so negatively about *Beverly Hills 90210*.
- d She is under a lot of stress as a result of her role in *Beverly Hills 90210*.
- e She will soon be too old to play the role of a teenage girl.

examen

toelichting

vragen

antwoorden

antwoord



2 5 Does the pretty 20-year-old deserve that unflattering description? There's talk among the other  
6 actors about her sudden mood swings, and her anti-social habit of slamming her dressing-room  
7 door between scenes and playing rock music at a deafening level. Even the show's producer has to  
8 admit: "She does some strange things."

**33** What is paragraph 2 meant to make clear?

- a It is impossible for Shannen to relax during breaks at work.
- b Shannen's colleagues think that she plays her role in a very realistic way.
- c Stories about Shannen's bad behaviour at work seem to be true.
- d The stories that fellow actors tell about Shannen are lies.

examen

toelichting

vragen

antwoorden

antwoord



3 9 Shannen denies it loud and clear. “Everybody gets in a bad mood sometimes,” she explains. “You  
10 don’t work 16 hours a day without starting to feel it. I have got upset on the set, but it’s never  
11 been just to annoy people. You have to stand up for yourself in this business,” she says firmly.

**34** What can be concluded from Shannen’s words in paragraph 3?

- a It makes her feel lonely that so few people like her.
- b She realises that she gets angry too often.
- c She sees her outbursts as a normal consequence of her work.
- d The other actors irritate her sometimes.

examen

toelichting

vragen

antwoorden

antwoord



4 12 The most recent example of such an upset had happened just 24 hours earlier. Shannen had fled  
13 off the set after saying the same lines wrong six times. “When I mess things up I get really mad at  
14 myself I worry about my work — I feel a lot of pressure every day to put out really quality stuff.”

**35** What do **regels 13–14** (*“When I mess ...”*) tell us about Shannen?

- a She feels that people expect too much from her.
- b She often cannot remember her text correctly.
- c She takes her work very seriously.
- d She thinks that she gives up too easily.

examen

toelichting

vragen

antwoorden

antwoord





5 15 The surprise success of *Beverly Hills 90210* has brought Shannen fame. But with it has also come  
16 more stress — in the form of fan worship. “I can’t go out anywhere now without somebody  
17 recognising me,” she complains.

**36** What does paragraph 5 make clear?

- a Shannen cannot believe that *Beverly Hills 90210* is doing so well.
- b Shannen has experienced that being a star has its negative sides.
- c Shannen is really proud of the popularity that her TV role has brought her.

examen

toelichting

vragen

antwoorden

antwoord



6 18 Then there are the letters — up to 800 a week —, some praising her performance, but others asking  
19 her for advice on every aspect of teenage life. “My fans don’t separate me from the character I  
20 play, so I feel a special responsibility as Brenda,” she says.

**37** What is one reason why Shannen’s fans write to her, according to paragraph 6?

They want to

- a ask her whether she has the same character as Brenda.
- b criticise her for mistakes that she has made in her role of Brenda.
- c know her views on things that are important to them.
- d suggest ideas that can be used in *Beverly Hills 90210*.

examen

toelichting

vragen

antwoorden

antwoord

7 21 Because she's constantly reminded of Brenda's influence on millions of teenagers, Shannen has had  
22 several quarrels with the writers of the show. She explains: "There was once a scene where Brenda  
23 kept saying: "I've got to lose five pounds." But I'm a very thin person. So if girls hear Brenda say  
24 she can't go to the beach unless she loses weight, they're going to try and get unhealthily skinny."

**38** Why does Shannen give the example in **regels 23–24** (*"I've got to ..."*)?

To illustrate that

- a Brenda can do things that she herself could never do.
- b playing the role of Brenda brings all kinds of practical problems.
- c she realises how much effect Brenda's behaviour can have on young viewers.
- d the writers of *Beverly Hills 90210* put a lot of her ideas into the role of Brenda.

examen

toelichting

vragen

antwoorden

antwoord

8 25 The success of *Beverly Hills 90210* took everyone by surprise. When it was first launched in  
26 America, in September 1990, it was criticised as being a superficial teenage series. But by June  
27 1991 it was in the US Top 20. Although the pressures hit Shannen hard, she's escaped some of the  
28 problems of sudden stardom. "I've been very lucky", she says modestly. "I have great parents and  
29 I've enjoyed a balanced family life away from the many superficial people in Hollywood."

**39** What does Shannen explain in **regels 28–29** (*"I've been very ..."*)?

- a Her home life has helped her to deal with being so famous.
- b Her life has changed greatly since she has become a star.
- c Her mother and father are very proud of her being a star.
- d She has had to move out of Hollywood after she became a star.
- e She is very happy with the success of *Beverly Hills 90210*.

examen

toelichting

vragen

antwoorden

antwoord



9 30 As she leaves for home, Shannen says: “I know I can’t just go out and do anything I want now  
31 because I’m a bit famous. I just hope the show’s popularity doesn’t change me in any way.”

40 Which of the following can be concluded about Shannen from paragraph 9?

- a She is sorry that she has not got as much spare time as she used to.
- b She knows that she has a lot to be thankful for.
- c She realises that she has to be strong to deal with her success.
- d She realises that she might not be a star for long.

examen

toelichting

vragen

antwoorden

antwoord



# Leaving school

from 'Just Seventeen', July 10, 1991

- 1 1 Most of us leave school like a bullet out of a gun. No more teachers breathing down your neck,  
2 and ultimately, total freedom. But as Yasmin Boland discovered when talking to two girls that left  
3 school one year ago, your choices are basically another school, work or unemployment. Whichever  
4 you choose, it's time to prepare for the rest of your life.
- 2 5 All through school Keely McLaren, 17, of London, had her heart set on a career in travel. Now,  
6 in her first year out, she's working in a travel agent's in London's West End.
- 3 7 "I'm doing this job as part of a travel agents' training scheme, and so I also go to college. It's  
8 only 22 days a year but I have self-study packs which I have to work on for an hour at work every  
9 day. My final exams are in December and hopefully I'll do OK. When I complete the course, I'll  
10 basically be trained to do exactly what I'm doing now — but the difference is that I'll have the  
11 piece of paper which says I'm qualified.
- 4 12 The biggest difference between school and work was that I ran out of energy. My school was just  
13 across the road from my house but for work I have to get up at 5.30 a.m. and get the train into  
14 London. Then it's a full day in the office and home again. I'm getting used to it now, but it's  
15 taken all year.
- 5 16 The hardest thing to get used to was being nervous. When I started, I thought "Oh Lord! What  
17 if I can't do it?" It's amazing to think I'm actually organising people's annual holidays and it's up  
18 to me if they have a good time or not, at least as far as the organisation is concerned. I've taken  
19 it slowly and I still check everything over and over before finishing it.
- 6 20 In the past year I've enjoyed everything a lot more than I thought I would. One of the best things  
21 overall, though, has been learning to talk to older people on their level. At school, I never would  
22 have had the confidence to talk to businessmen or other people much older than me. But in my  
23 work I've learned that at last."
- 7 24 Sarah Blunt, 17, of North London, left school last year. The past 12 months haven't exactly gone  
25 to plan, and for a large part of this period she's been unemployed. "When I left school I enrolled at

examen

toelichting

vragen

antwoorden



26 college to do journalism. I really thought it was what I wanted to do — the course was excellent,  
27 with radio, TV, print and so on. I started, but the same thing happened to me that had happened  
28 at school. I just didn't want to be there, I couldn't concentrate, I didn't want to know anyone  
29 there.

8 30 I didn't find work straight away. Throughout, Mum was great in helping me. She didn't charge  
31 me for food or board or anything. I couldn't afford to go out after a while, though, and when the  
32 money ran out, she put her foot down. She said she'd be happy to give me money if I was studying  
33 but she didn't think it was right for me to get it when I wasn't even working. Eventually, I got a  
34 job as a telephone researcher.

9 35 In some ways, I guess my first year out of school has been a waste. I've wasted myself emotionally  
36 and physically. But I think I needed the year off to clear my mind. Next year I'm determined to  
37 make a go of things. I still don't know what I want to do — but whatever it is, I'll be qualified  
38 for it. I've realised I need an education if I'm going to get anywhere in life.”

examen

toelichting

vragen

antwoorden

1 1 Most of us leave school like a bullet out of a gun. No more teachers breathing down your neck,  
2 and ultimately, total freedom. But as Yasmin Boland discovered when talking to two girls that left  
3 school one year ago, your choices are basically another school, work or unemployment. Whichever  
4 you choose, it's time to prepare for the rest of your life.

41 What did Yasmin Boland discover, according to paragraph 1?

After students have left school, they

- a are not really free to go and do what they like.
- b do not have to start worrying about the future immediately.
- c find it difficult to decide about their future themselves.
- d have to try and find a job as quickly as possible.
- e often do not know whether they should find a job or go on studying.

examen

toelichting

vragen

antwoorden

antwoord





2 5 All through school Keely McLaren, 17, of London, had her heart set on a career in travel. Now,  
6 in her first year out, she's working in a travel agent's in London's West End.

3 7 "I'm doing this job as part of a travel agents' training scheme, and so I also go to college. It's  
8 only 22 days a year but I have self-study packs which I have to work on for an hour at work every  
9 day. My final exams are in December and hopefully I'll do OK. When I complete the course, I'll  
10 basically be trained to do exactly what I'm doing now — but the difference is that I'll have the  
11 piece of paper which says I'm qualified.

42 What is said about Keely McLaren's career in paragraphs 2 and 3?

- a She goes to school every day and does some practical work as well.
- b She got her job because she had taken the right subjects at school.
- c She had a job for a while but is a college student now.
- d She is learning her job by doing it and taking lessons too.

examen

toelichting

vragen

antwoorden

antwoord



3 7 “I’m doing this job as part of a travel agents’ training scheme, and so I also go to college. It’s  
8 only 22 days a year but I have self–study packs which I have to work on for an hour at work every  
9 day. My final exams are in December and hopefully I’ll do OK. When I complete the course, I’ll  
10 basically be trained to do exactly what I’m doing now — but the difference is that I’ll have the  
11 piece of paper which says I’m qualified.

43 What does Keely make clear in **regels 9–11** (*My final exams ...*)?

- a After finishing her education, she can start her own travel agency.
- b Her work will not really change when she gets her diploma.
- c If she passes her exams, she will get paid for her job.
- d She has to get a certificate in order to keep her job.

examen

toelichting

vragen

antwoorden

antwoord



4 12 The biggest difference between school and work was that I ran out of energy. My school was just  
13 across the road from my house but for work I have to get up at 5.30 a.m. and get the train into  
14 London. Then it's a full day in the office and home again. I'm getting used to it now, but it's  
15 taken all year.

44 *I'm getting used ...* (regel 14)

What is Keely getting used to, according to paragraph 4?

- a Being away from home all day.
- b Having such long and tiring days.
- c Having to combine work and study.
- d Travelling by train.

examen

toelichting

vragen

antwoorden

antwoord



5 16 The hardest thing to get used to was being nervous. When I started, I thought “Oh Lord! What  
17 if I can’t do it?” It’s amazing to think I’m actually organising people’s annual holidays and it’s up  
18 to me if they have a good time or not, at least as far as the organisation is concerned. I’ve taken  
19 it slowly and I still check everything over and over before finishing it.

45 Why was Keely *nervous* (**regel 16**) according to paragraph 5?

- a She had a lot of customers who were very critical.
- b She knew that she was not very good at organising things.
- c She was afraid that she could not work fast enough.
- d She was not sure of herself because she felt very responsible.

examen

toelichting

vragen

antwoorden

antwoord



6 20 In the past year I've enjoyed everything a lot more than I thought I would. One of the best things  
21 overall, though, has been learning to talk to older people on their level. At school, I never would  
22 have had the confidence to talk to businessmen or other people much older than me. But in my  
23 work I've learned that at last."

46 What, according to Keely, has been *One of the ...* (regel 20)?

The fact that she

- a has discovered that having a job can be great fun.
- b has found out that you pick up a lot more in a job than at school.
- c has gained experience in communicating with older people.
- d has worked with all sorts of different colleagues.

examen

toelichting

vragen

antwoorden

antwoord



7 24 Sarah Blunt, 17, of North London, left school last year. The past 12 months haven't exactly gone  
25 to plan, and for a large part of this period she's been unemployed. "When I left school I enrolled at  
26 college to do journalism. I really thought it was what I wanted to do — the course was excellent,  
27 with radio, TV, print and so on. I started, but the same thing happened to me that had happened  
28 at school. I just didn't want to be there, I couldn't concentrate, I didn't want to know anyone  
29 there.

47 What becomes clear about Sarah Blunt in paragraph 7?

- a She did not at all enjoy her job as a journalist.
- b She discovered that there were no attractive jobs for her
- c She felt that her fellow students did not accept her.
- d She found out that she did not like being a student.
- e She was disappointed with the quality of the school of journalism.

examen

toelichting

vragen

antwoorden

antwoord



8 30 I didn't find work straight away. Throughout, Mum was great in helping me. She didn't charge  
31 me for food or board or anything. I couldn't afford to go out after a while, though, and when the  
32 money ran out, she put her foot down. She said she'd be happy to give me money if I was studying  
33 but she didn't think it was right for me to get it when I wasn't even working. Eventually, I got a  
34 job as a telephone researcher.

48 Sarah says that her mother *she put her ...* (**regel 32**). What does Sarah mean?

Her mother told her that

- a Sarah would have to work harder to succeed at school.
- b Sarah would not get any more money if she spent it all on going out.
- c she did not earn enough to pay for Sarah's education.
- d she would no longer pay Sarah if Sarah just stayed at home doing nothing.

examen

toelichting

vragen

antwoorden

antwoord

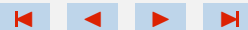

9 35 In some ways, I guess my first year out of school has been a waste. I've wasted myself emotionally  
36 and physically. But I think I needed the year off to clear my mind. Next year I'm determined to  
37 make a go of things. I still don't know what I want to do — but whatever it is, I'll be qualified  
38 for it. I've realised I need an education if I'm going to get anywhere in life.”

49 What does Sarah say about her first year out of school in **regels 35–36** (*In some ways, ...*)?

- a It has been a year that seemed to last a very long time.
- b It has brought her a lot of positive new experiences.
- c It has partly been lost time but it has also been useful.

examen

toelichting

vragen

antwoorden

antwoord





- 9 35 In some ways, I guess my first year out of school has been a waste. I've wasted myself emotionally  
36 and physically. But I think I needed the year off to clear my mind. Next year I'm determined to  
37 make a go of things. I still don't know what I want to do — but whatever it is, I'll be qualified  
38 for it. I've realised I need an education if I'm going to get anywhere in life.”

**50** *Next year I'm ... (regel 36)*

What does Sarah mean by this?

She has decided

- a to find a job as soon as possible.
- b to look for a job for which no special training is needed.
- c to start training for a job.
- d to stop doing anything for a whole year.

examen

toelichting

vragen

antwoorden

antwoord

# Antwoorden

- Artikelvragen
- China girl in a billion
- Radio phone-ins
- Shannen Doherty, a star at 20
- Leaving school

examen

toelichting

vragen

MAVO



1 1 a Een aantal aanbiedingen op uitgaansgebied.

b Een gratis dienstregeling.

c Een informatieboekje over goedkope bustochten.

d Een kortingskaart voor de London Plus bus.

examen

toelichting

vragen

antwoorden

vraag



1 2 a Dat er voor de vleesproduktie voor McDonald's geen regenwoud verdwijnt.

b Dat McDonald's alleen vlees gebruikt van koeien die een goed leven hebben gehad.

c Dat McDonald's een actie start om het tropische regenwoud te redden.

d Dat veel mensen in Midden- en Zuid-Amerika dankzij McDonald's een baan hebben.

examen

toelichting

vragen

antwoorden

vraag



- 1 3 a Omdat hij bijna een ongeluk heeft gehad bij het repareren van een gebroken telefoonkabel.
- b Omdat hij een methode heeft ontwikkeld om telefoonkabels over drukke wegen aan te leggen.
- c Omdat hij een verkeersopstopping heeft weten te voorkomen, nadat een telefoonkabel naar beneden was gekomen.

examen

toelichting

vragen

antwoorden

vraag



1 4 a Een documentaire over een historisch Engels vliegtuig.

b Een instructiefilm voor piloten van de Engelse luchtmacht.

c Een speelfilm over allerlei beroemde Engelse vliegtuigen.

examen

toelichting

vragen

antwoorden

vraag



- 1 5 a liedjes die allemaal over eten gaan.  
b muziek die hoort bij beroemde eetscènes uit de filmgeschiedenis.  
c **sfeervolle muziek en bijpassende menutips.**

examen

toelichting

vragen

antwoorden

vraag



- 1 6 a Dat hij een voetbalwedstrijd definitief moest staken wegens een ernstige blessure.
- b Dat hij liever scheidsrechter is bij voetbalwedstrijden voor heren dan voor dames.
- c Dat tijdens een voetbalwedstrijd een meisje voor een geblesseerde jongen moest invallen.
- d **Hoe hij als scheidsrechter verrast werd door het meespelen van meisjes tijdens een voetbalwedstrijd voor jongens.**

examen

toelichting

vragen

antwoorden

vraag





- 1 7 a Ze behoren tot een servies dat al heel lang in de familie is.
- b **Ze blijken niet zo oud te zijn als ze eerst dacht.**
- c Ze zijn erg kostbaar gebleken en dus gebruikt ze ze niet meer.
- d Ze zijn niet geschikt voor de afwasmachine, zoals de instructie beweert.

examen

toelichting

vragen

antwoorden

vraag



- 1 8 a Een boek met een getekend verhaal over de avonturen van de hoofdpersoon Wally.
- b Een boek met leuke platen waarop je de figuur Wally moet proberen te ontdekken.
- c Een boek waarin de figuur Wally mogelijkheden voor vrijetijdsbesteding uitbeeldt.

examen

toelichting

vragen

antwoorden

vraag



1 9 a Hij heeft veel gewicht verloren dankzij zijn veranderde eet- en drinkgewoonten.

b Hij is een voorbeeld voor velen wat zijn eet- en leefgewoonten betreft.

c Hij is niet erg gezellig meer sinds hij zijn eet- en leefgewoonten heeft veranderd.

d Hij moest op dieet om in goede conditie te zijn voor een nieuwe filmrol.

examen

toelichting

vragen

antwoorden

vraag



- 1 10 a dat bij minder ernstige verwondingen de pijn verzacht.
- b om schaafwonden tijdelijk af te dekken.
- c om wonden te ontsmetten.
- d waarmee niet al te grote wonden kunnen worden dichtgeplakt.

examen

toelichting

vragen

antwoorden

vraag



- 1 11 a She has designed Western-style clothes which have become very popular in China.
- b **She is an example to all the girls in China who want to dress in a Western style.**
- c She was the first Chinese girl who wore Western-style cloths.

examen

toelichting

vragen

antwoorden

vraag



- 1 12 a are fighting to get more freedom in choosing their own working clothes.  
b are starting to play a very important role as fashion designers.  
c are suddenly wearing much more varied and colourful clothes.

examen

toelichting

vragen

antwoorden

vraag



- 1 13 a Most of them are for rich people only.
- b Most of them have come from outside China.
- c **They are now so good that people from other countries are showing interest in them.**
- d They are still based on the traditional Chinese style of clothing.

examen

toelichting

vragen

antwoorden

vraag



- 1 14 a Cheap Hong Kong labourers come over to China daily.
- b It can produce lots of clothes in a short time.
- c People in Hong Kong earn enough to buy many Chinese products.
- d **The costs of producing clothes are very low there.**

examen

toelichting

vragen

antwoorden

vraag





- 1 15 a A lot of countries have helped the Chinese fashion industry financially.
- b Many rich people in China now use their money to start a business abroad.
- c **Rich Chinese people are supporting Chinese industry with money that they have earned abroad.**
- d Some Chinese people have become rich by paying their workers low salaries.

examen

toelichting

vragen

antwoorden

vraag



- 1 16 a They are especially good at making household products.
- b **They are first of all interested in a better and more modern way of life.**
- c They cannot buy any Western goods outside the big cities.
- d They think that having a job is more important than anything else.

examen

toelichting

vragen

antwoorden

vraag



- 1 17 a How a lot of Chinese girls try to follow Jeni's example.
- b **How an ordinary factory girl has become very famous as Jeni Chen.**
- c Why it was so difficult for Jeni to become a real top model in China.
- d Why Jeni is still working in a factory, although she is very famous now.

examen

toelichting

vragen

antwoorden

vraag



1 18 a Her life has changed enormously in a short period of time.

b It is difficult for her to get used to her new life-style.

c She has become too busy to go everywhere by bike.

d She is still an ordinary girl, although she is very rich.

examen

toelichting

vragen

antwoorden

vraag



1 19 a Jeni has the right qualities to become famous as a model in Western countries.

b Jeni is not good enough yet to become a top model in the West.

c Jeni is the best non-Western model that is working for her agency.

examen

toelichting

vragen

antwoorden

vraag



1 20 a If she could choose a different job in China, she would earn more.

b **It is high for China, but very low compared to Western standards.**

c Many people think she earns too much for the work she does.

d Some of the money she earns goes to the company she works for.

examen

toelichting

vragen

antwoorden

vraag



1 1 *Alan Robson*, 36, presents the 10 p.m. to 2 a.m. *Night Owls* slot on Newcastle's Metro Radio.  
2 After stints as a dustman, electrician, comedian and disc jockey in clubs, he **started doing** a local  
3 phone-in radio show.

- 1 21 a listened to  
b rang up  
c **started doing**  
d was fired by

examen

toelichting

vragen

antwoorden

vraag



2 4 “We try and change people’s lives. It sounds pompous but really it’s social common sense. Last  
5 Thursday we had a businessman from the Midlands whose Citroën had developed a mechanical  
6 fault and he couldn’t get it repaired until the next morning. One of the listeners who owns a  
7 **garage** picked up his tools and sent the guy on his way.

- 1 22 a car phone  
b **garage**  
c motel  
d taxi company

examen

toelichting

vragen

antwoorden

vraag





3 8 We spend about 70 per cent of the programme laughing but the other 30 per cent helping people,  
9 talking about **their problems**. One woman said that I had a plaster for every injury — a terrible  
10 phrase but if you have the numbers listening it's surprising the powers you've got. 24 one girl  
11 phoned in, said she'd taken an overdose and she was there in a phone box with her two children.  
12 She refused to tell me where she was. So I said, on air: "Have a look out your windows and if  
13 you can spot this girl in a phone box near you, contact the police at once." The police were there  
14 within four minutes and she was 25 .

- 1 23 a funny things  
b their favourite music  
c **their problems**  
d the show

examen

toelichting

vragen

antwoorden

vraag

3 8 We spend about 70 per cent of the programme laughing but the other 30 per cent helping people,  
9 talking about their problems. One woman said that I had a plaster for every injury — a terrible  
10 phrase but if you have the numbers listening it's surprising the powers you've got. **For instance,**  
11 one girl phoned in, said she'd taken an overdose and she was there in a phone box with her two  
12 children. She refused to tell me where she was. So I said, on air: "Have a look out your windows  
13 and if you can spot this girl in a phone box near you, contact the police at once." The police were  
14 there within four minutes and she was 25 .

- 1 24 a But  
b For  
c **For instance,**  
d Of course,

examen

toelichting

vragen

antwoorden

vraag

3 8 We spend about 70 per cent of the programme laughing but the other 30 per cent helping people,  
9 talking about their problems. One woman said that I had a plaster for every injury — a terrible  
10 phrase but if you have the numbers listening it's surprising the powers you've got. For instance,  
11 one girl phoned in, said she'd taken an overdose and she was there in a phone box with her two  
12 children. She refused to tell me where she was. So I said, on air: "Have a look out your windows  
13 and if you can spot this girl in a phone box near you, contact the police at once." The police were  
14 there within four minutes and she was **saved**.

- 1 25 a arrested  
b gone  
c **saved**  
d woken up

examen

toelichting

vragen

antwoorden

vraag



4 15 This sort of show wouldn't work in the day, partly because we discuss subjects that might not be  
16 suitable at other times. During the day, radio is wallpaper: people are just dipping in. At night  
17 they're **paying attention**. If I get a historical fact wrong, the switchboard jams with people  
18 ringing in to correct me. That couldn't happen except at night when the television's rubbish, it's  
19 quiet and there's not a lot of people around. Daytime radio you're talking at people. 27 you're  
20 talking to them."

- 1 26 a more sentimental  
b **paying attention**  
c prepared to be amused  
d too sleepy

examen

toelichting

vragen

antwoorden

vraag



4 15 This sort of show wouldn't work in the day, partly because we discuss subjects that might not be  
16 suitable at other times. During the day, radio is wallpaper: people are just dipping in. At night  
17 they're paying attention. If I get a historical fact wrong, the switchboard jams with people ringing  
18 in to correct me. That couldn't happen except at night when the television's rubbish, it's quiet  
19 and there's not a lot of people around. Daytime radio you're talking at people. **At night** you're  
20 talking to them."

- 1 27 a All day
- b **At night**
- c Most of the time
- d Sometimes

examen

toelichting

vragen

antwoorden

vraag



5 21 *Stewart McFarlane*, 52, presents *The Late Night Phone-In*, broadcast between 10 p.m. and 2 a.m.  
22 on Cleveland's TFM. Thirty per cent of local listeners tune into his programme, which runs for six  
23 nights a week. He is a trained counsellor and works with young prisoners.

6 24 "People can **ring** with anything. It could be a joke, it could be a question about their unemploy-  
25 ment benefit, it could be the fact that their wife's just had a baby, or that their wife's just left  
26 them. Why they want to talk to me on a night-time with thousands of people to hear them, I just  
27 don't know. But I understand the people who 29. How many times have *you* sat on a bus and  
28 heard a little piece of information, and you've tried to overhear what was being said?

- 1 28 a agree  
b help  
c ring

examen

toelichting

vragen

antwoorden

vraag



6 24 “People can ring with anything. It could be a joke, it could be a question about their unemployment  
25 benefit, it could be the fact that their wife’s just had a baby, or that their wife’s just left them.  
26 Why they want to talk to me on a night–time with thousands of people to hear them, I just don’t  
27 know. But I understand the people who **listen**. How many times have you sat on a bus and heard  
28 a little piece of information, and you’ve tried to overhear what was being said?

- 1 29 a get irritated  
b **listen**  
c need assistance  
d tell all their secrets

examen

toelichting

vragen

antwoorden

vraag



7 29 Very often I don't know what callers want or what mood they're in. If they come on dead bright,  
30 I'll react accordingly. If they sound sad, I'll say: "It sounds as if you've got a few problems,  
31 anything we can help with?"

8 32 I absolutely **dislike** regular callers. They get possessive about you, they feel they own you and  
33 they own the programme. Sometimes callers say: "You're going back home tonight, why don't  
34 you come in for coffee?" Well, I   31   things like that. They know roughly how old I am, that I  
35 was married, that I've got a beard and some grandchildren. But that's as far as it goes."

1 30 a dislike

b miss

c pity

d stimulate

examen

toelichting

vragen

antwoorden

vraag



8 32 I absolutely dislike regular callers. They get possessive about you, they feel they own you and  
33 they own the programme. Sometimes callers say: “You’re going back home tonight, why don’t you  
34 come in for coffee?” Well, I **keep away from** things like that. They know roughly how old I am,  
35 that I was married, that I’ve got a beard and some grandchildren. But that’s as far as it goes.”

- 1 31 a always accept  
b don’t believe  
c **keep away from**

examen

toelichting

vragen

antwoorden

vraag



- 1 32 a She does not like the way in which her role in *Beverly Hills 90210* has changed.
- b She has some difficulty in playing Brenda because she is not at all like her.
- c She hates the American press for writing so negatively about *Beverly Hills 90210*.
- d She is under a lot of stress as a result of her role in *Beverly Hills 90210*.**
- e She will soon be too old to play the role of a teenage girl.

examen

toelichting

vragen

antwoorden

vraag



- 1 33 a It is impossible for Shannen to relax during breaks at work.
- b Shannen's colleagues think that she plays her role in a very realistic way.
- c **Stories about Shannen's bad behaviour at work seem to be true.**
- d The stories that fellow actors tell about Shannen are lies.

examen

toelichting

vragen

antwoorden

vraag



- 1 34 a It makes her feel lonely that so few people like her.
- b She realises that she gets angry too often.
- c **She sees her outbursts as a normal consequence of her work.**
- d The other actors irritate her sometimes.

examen

toelichting

vragen

antwoorden

vraag



- 1 35 a She feels that people expect too much from her.
- b She often cannot remember her text correctly.
- c **She takes her work very seriously.**
- d She thinks that she gives up too easily.

examen

toelichting

vragen

antwoorden

vraag



- 1 36 a Shannen cannot believe that *Beverly Hills 90210* is doing so well.
- b **Shannen has experienced that being a star has its negative sides.**
- c Shannen is really proud of the popularity that her TV role has brought her.

examen

toelichting

vragen

antwoorden

vraag



- 1 37 a ask her whether she has the same character as Brenda.
- b criticise her for mistakes that she has made in her role of Brenda.
- c know her views on things that are important to them.**
- d suggest ideas that can be used in *Beverly Hills 90210*.

examen

toelichting

vragen

antwoorden

vraag



- 1 38 a Brenda can do things that she herself could never do.
- b playing the role of Brenda brings all kinds of practical problems.
- c **she realises how much effect Brenda's behaviour can have on young viewers.**
- d the writers of *Beverly Hills 90210* put a lot of her ideas into the role of Brenda.

examen

toelichting

vragen

antwoorden

vraag





1 39 a Her home life has helped her to deal with being so famous.

b Her life has changed greatly since she has become a star.

c Her mother and father are very proud of her being a star.

d She has had to move out of Hollywood after she became a star.

e She is very happy with the success of *Beverly Hills 90210*.

examen

toelichting

vragen

antwoorden

vraag



- 1 40 a She is sorry that she has not got as much spare time as she used to.
- b She knows that she has a lot to be thankful for.
- c **She realises that she has to be strong to deal with her success.**
- d She realises that she might not be a star for long.

examen

toelichting

vragen

antwoorden

vraag



- 1 41 a are not really free to go and do what they like.
- b do not have to start worrying about the future immediately.
- c find it difficult to decide about their future themselves.
- d have to try and find a job as quickly as possible.
- e often do not know whether they should find a job or go on studying.

examen

toelichting

vragen

antwoorden

vraag



- 1 42 a She goes to school every day and does some practical work as well.
- b She got her job because she had taken the right subjects at school.
- c She had a job for a while but is a college student now.
- d She is learning her job by doing it and taking lessons too.**

examen

toelichting

vragen

antwoorden

vraag



- 1 43 a After finishing her education, she can start her own travel agency.
- b **Her work will not really change when she gets her diploma.**
- c If she passes her exams, she will get paid for her job.
- d She has to get a certificate in order to keep her job.

examen

toelichting

vragen

antwoorden

vraag



- 1 44 a Being away from home all day.  
b **Having such long and tiring days.**  
c Having to combine work and study.  
d Travelling by train.

examen

toelichting

vragen

antwoorden

vraag



- 1 45 a She had a lot of customers who were very critical.
- b She knew that she was not very good at organising things.
- c She was afraid that she could not work fast enough.
- d She was not sure of herself because she felt very responsible.**

examen

toelichting

vragen

antwoorden

vraag



- 1 46 a has discovered that having a job can be great fun.  
b has found out that you pick up a lot more in a job than at school.  
c **has gained experience in communicating with older people.**  
d has worked with all sorts of different colleagues.

examen

toelichting

vragen

antwoorden

vraag





- 1 47 a She did not at all enjoy her job as a journalist.
- b She discovered that there were no attractive jobs for her
- c She felt that her fellow students did not accept her.
- d She found out that she did not like being a student.**
- e She was disappointed with the quality of the school of journalism.

examen

toelichting

vragen

antwoorden

vraag



- 1 48 a Sarah would have to work harder to succeed at school.
- b Sarah would not get any more money if she spent it all on going out.
- c she did not earn enough to pay for Sarah's education.
- d she would no longer pay Sarah if Sarah just stayed at home doing nothing.**

examen

toelichting

vragen

antwoorden

vraag



- 1 49 a It has been a year that seemed to last a very long time.  
b It has brought her a lot of positive new experiences.  
c **It has partly been lost time but it has also been useful.**

examen

toelichting

vragen

antwoorden

vraag



- 1 50 a to find a job as soon as possible.  
b to look for a job for which no special training is needed.  
c **to start training for a job.**  
d to stop doing anything for a whole year.

examen

toelichting

vragen

antwoorden

vraag



# MAVO Wiskunde

1995

MAVO

HAVO

VWO

verantwoording

# Wiskunde

MAVO-C & VBO

Woensdag 17 mei 1995

13.30–15.30 uur

toelichting

instructie

vragen

antwoorden

vragen

antwoorden

sleutel

oplossingen

bijlagen

MAVO

# Toelichting

Dit examen bestaat uit 34 vragen.

Voor elk vraagnummer is aangegeven hoeveel punten met een goed antwoord behaald kunnen worden.

Voor de vragen 23, 28, 29, 30, 31, 32, 33 en 34 is een bijlage toegevoegd.

**examen**

**instructie**

**vragen**

**antwoorden**

**MAVO**

# Instructie

Als bij een open vraag een verklaring, uitleg of berekening vereist is, worden aan het antwoord meestal geen punten toegekend als deze verklaring, uitleg of berekening ontbreekt.

Geef niet meer antwoorden (redenen, voorbeelden e.d.) dan er worden gevraagd. Als er bijvoorbeeld twee redenen worden gevraagd en je geeft meer dan twee redenen, worden alleen de eerste twee in de beoordeling meegeteld.

**examen**

**toelichting**

**vragen**

**antwoorden**

**MAVO**



# Vragen

- Algemene vragen
- Opgave 1
- Opgave 2
- Opgave 3
- Opgave 4

examen

toelichting

instructie

antwoorden

MAVO



Los op:  $4x - 3 = 2x + 5$ .

Het antwoord ligt tussen

1 a  $-4\frac{1}{2}$  en  $1\frac{1}{2}$

b  $1\frac{1}{2}$  en  $2\frac{1}{2}$

c  $2\frac{1}{2}$  en  $4\frac{1}{2}$

d  $4\frac{1}{2}$  en  $6\frac{1}{2}$

examen

toelichting

instructie

vragen

antwoorden

antwoord



Los op:  $14 < 2x + 4$ .

Het antwoord is

2 a  $x > -9$

b  $x > 9$

c  $x < 9$

d  $x > -5$

e  $x < 5$

f  $x > 5$

examen

toelichting

instructie

vragen

antwoorden

antwoord



De lijn  $y = 2x + b$  gaat door het punt  $(-4,4)$ .

Bereken  $b$ .

Het antwoord is

**3** a  $-12$

b  $-4$

c  $4$

d  $6$

e  $12$

examen

toelichting

instructie

vragen

antwoorden

antwoord



Los op:  $x^2 + 21x + 90 = 2x$ .

De oplossingen zijn

4 a 5 en 18

b 6 en 15

c 9 en 10

d -15 en -6

e -18 en -5

f -10 en -9

examen

toelichting

instructie

vragen

antwoorden

antwoord



Hiernaast is de grafiek van een tweedegraads functie  $f$  getekend.

Lees uit de figuur af voor welke  $x$  geldt  $f(x) < 0$ .

Het antwoord is

- 5 a  $x < -2$   
b  $x < 0$   
c  $x < 4$   
d  $-2 < x < 2$   
e  $x > 2$   
f  $x < -2$  of  $x > 2$

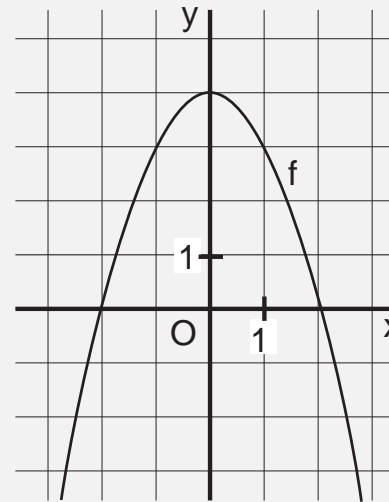

examen

toelichting

instructie

vragen

antwoorden

antwoord



In welke van de volgende figuren is de parabool  $y = x^2 - 8x + 15$  getekend?

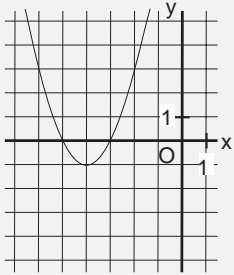

1

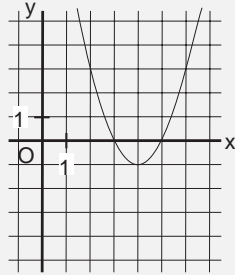

2

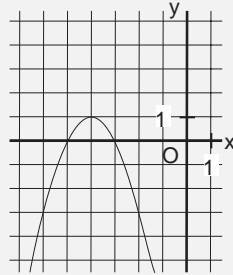

3

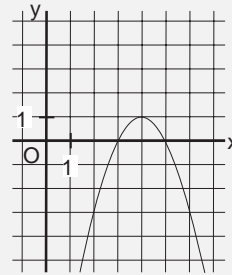

4

- 6 a in figuur 1  
b in figuur 2  
c in figuur 3  
d in figuur 4

examen

toelichting

instructie

vragen

antwoorden

antwoord



Gegeven is de lijn  $k$  :  $4y - x = 12$ .

Schrijf de vergelijking van  $k$  in de vorm  $y = ax + b$ .

Het antwoord is

7 a  $y = -\frac{1}{4}x - 3$

b  $y = -\frac{1}{4}x + 3$

c  $y = \frac{1}{4}x + 3$

d  $y = \frac{1}{4}x + 12$

e  $y = x + 8$

examen

toelichting

instructie

vragen

antwoorden

antwoord





In het assenstelsel hiernaast zijn de lijnen  $m : y = -2x - 2$  en  $n : y = 3x + 3$  getekend.

$V$  is het vlakdeel  $y \leq -2x - 2$  én  $y \leq 3x + 3$ .

Arceer  $V$ .

In welke figuur is  $V$  gearceerd?

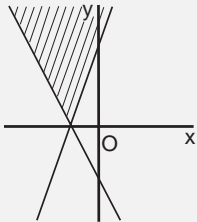
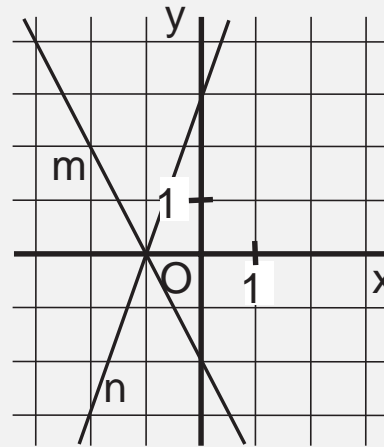

1

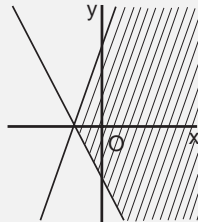

2

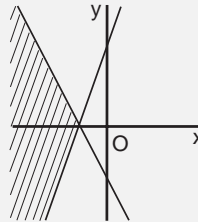

3

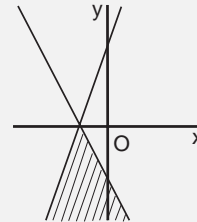

4

8 a in figuur 1

b in figuur 2

c in figuur 3

d in figuur 4

examen

toelichting

instructie

vragen

antwoorden

antwoord



Bij een translatie wordt driehoek 1 afgebeeld op driehoek 2.  
Zie de figuur.

Welke translatie is dit?

- 9 a  $\begin{pmatrix} -2 \\ -2 \end{pmatrix}$   
b  $\begin{pmatrix} -1 \\ 0 \end{pmatrix}$   
c  $\begin{pmatrix} 0 \\ -3 \end{pmatrix}$   
d  $\begin{pmatrix} -2 \\ -2 \end{pmatrix}$

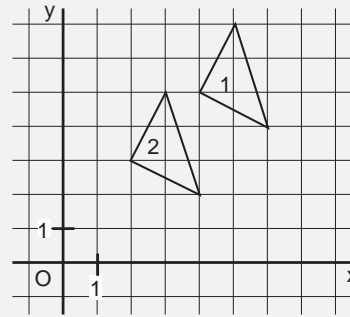

examen

toelichting

instructie

vragen

antwoorden

antwoord



Hiernaast is de lijn  $m : y = -2x + 4$  getekend. Teken het beeld van  $m$  bij een rotatie om  $O(0,0)$  over  $90^\circ$ .

Wat is de vergelijking van de beeldlijn?

- 10 a  $y = \frac{1}{2}x + 2$   
b  $y = \frac{1}{2}x + 4$   
c  $y = \frac{1}{2}x$   
d  $y = \frac{1}{2}x - 2$   
e  $y = \frac{1}{2}x - 1$

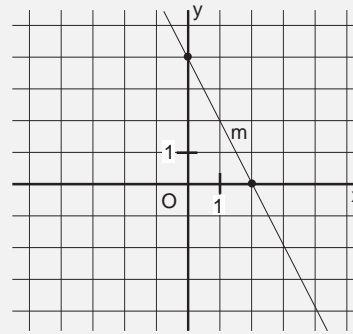

examen

toelichting

instructie

vragen

antwoorden

antwoord



Hieronder staan vier plaatjes van verkeersborden.



1

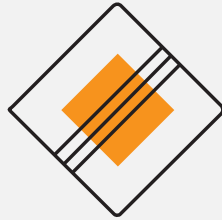

2



3



4

Welk van deze plaatjes is lijnsymmetrisch?

- 11 a plaatje 1  
b plaatje 2  
c plaatje 3  
d plaatje 4  
e geen van deze plaatjes

examen

toelichting

instructie

vragen

antwoorden

antwoord

Gegeven zijn de punten  $A(-2, -1)$  en  $B(23,2)$ .

Bereken de afstand van  $A$  tot  $B$  in één decimaal nauwkeurig.

Het antwoord is

- 12** a 21,0  
b 21,2  
c 25,0  
d 25,2  
e 28,0

examen

toelichting

instructie

vragen

antwoorden

antwoord



Hiernaast is een ruit  $ABCD$  getekend.

$$\angle D_1 = \angle D_2$$

Bereken  $\angle A$  in het geval dat  $\angle D_2 = 32^\circ$ .

Het antwoord is

- 13 a  $32^\circ$   
b  $48^\circ$   
c  $52^\circ$   
d  $58^\circ$   
e  $64^\circ$

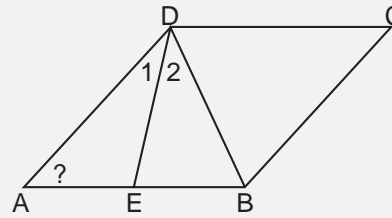

examen

toelichting

instructie

vragen

antwoorden

antwoord



Hiernaast is  $\triangle ABC$  getekend.  $CD$  is een hoogtelijn. De oppervlakte van  $\triangle ABC$  is 600.

Bereken de hoogte  $CD$ .

Het antwoord is

- 14 a 6  
b 12  
c 20  
d 22  
e 24  
f 26

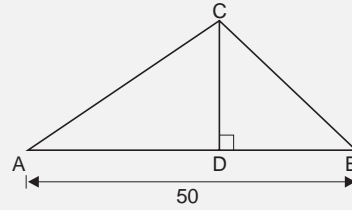

examen

toelichting

instructie

vragen

antwoorden

antwoord



Hiernaast is de kubus  $ABCD.EFGH$  getekend met ribbe 5.

Bereken  $EC$  in één decimaal nauwkeurig.

Het antwoord is

- 15 a 3,9  
b 5,5  
c 7,1  
d 7,8  
e 8,7

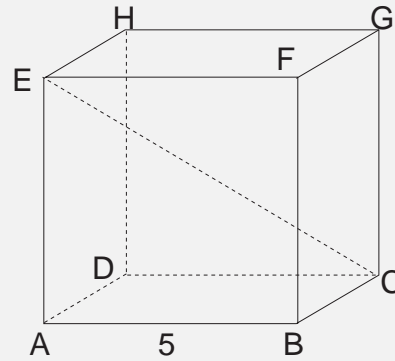

examen

toelichting

instructie

vragen

antwoorden

antwoord





Van een kubusvormig doosje is het voorvlak grijs. Op het doosje is een dubbele streep getekend. Zie de figuur.

Welke figuur is een (verkleinde) uitslag van dit doosje?

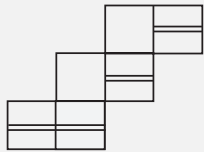
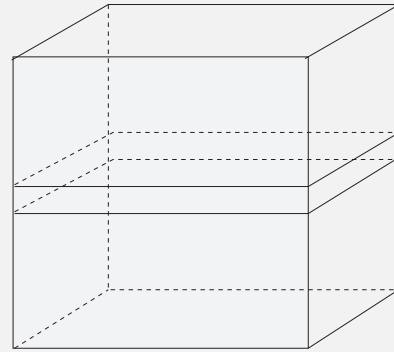

1

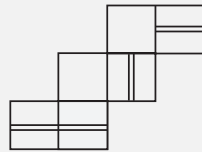

2

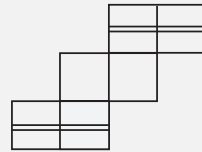

3

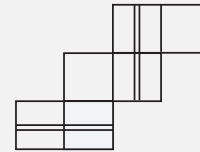

4

- 16 a figuur 1  
b figuur 2  
c figuur 3  
d figuur 4

examen

toelichting

instructie

vragen

antwoorden

antwoord

Uit een balk van 8 bij 5 bij 7 cm is een prisma gezaagd. Zie de figuur.

Bereken de inhoud van het prisma.

Het antwoord is

- 17 a  $140 \text{ cm}^3$   
b  $160 \text{ cm}^3$   
c  $220 \text{ cm}^3$   
d  $240 \text{ cm}^3$   
e  $280 \text{ cm}^3$

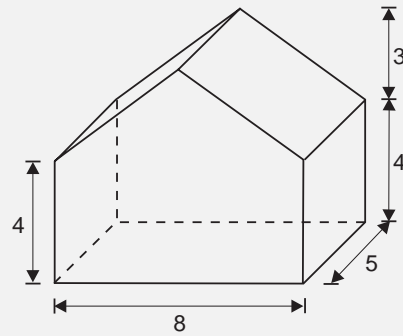

examen

toelichting

instructie

vragen

antwoorden

antwoord



Hiernaast is een zendmast getekend die 65 m hoog is. 5 m onder het hoogste punt zijn drie stalen kabels bevestigd. Op 30 m afstand van de mast zijn de kabels in de grond vastgemaakt.

Bereken hoe lang zo'n kabel is (afronden op een geheel getal).

Het antwoord is

- 18 a 52 m  
b 58 m  
c 67 m  
d 72 m  
e 76 m

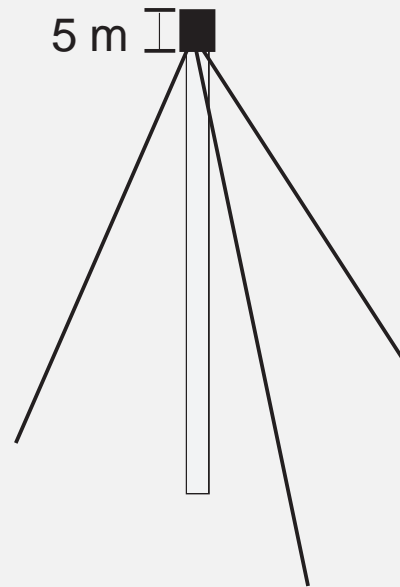

examen

toelichting

instructie

vragen

antwoorden

antwoord

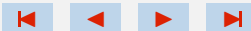

Van de hiernaast getekende piramide zijn alle ribben 2.

Bereken de oppervlakte van de hele piramide in één decimaal nauwkeurig.

Het antwoord is

- 19 a 7,5  
b 10,9  
c 12,0  
d 12,9  
e 20,0

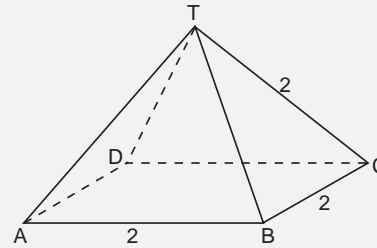

examen

toelichting

instructie

vragen

antwoorden

antwoord

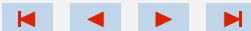

Een school heeft 500 leerlingen. Van hen gaan er 85 met de bus naar school, 70 lopend, 252 met de fiets en 93 met de bromfiets.

Ineke wil van deze gegevens een cirkeldiagram maken.

Bereken in graden nauwkeurig de middelpuntshoek voor de bus.

Het antwoord is

- 20 a  $17^\circ$   
b  $25^\circ$   
c  $31^\circ$   
d  $61^\circ$   
e  $85^\circ$

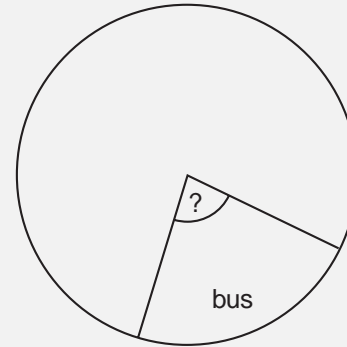

examen

toelichting

instructie

vragen

antwoorden

antwoord

Hiernaast is  $\triangle ABC$  getekend met zijden van 2 cm, 3 cm en 4 cm.

Arceer binnen  $\triangle ABC$  het vlakdeel  $V$  van alle punten  $P$  waarvoor geldt  $PB \geq 2$  cm.

In welke van de volgende figuren is het vlakdeel  $V$  goed weergegeven?

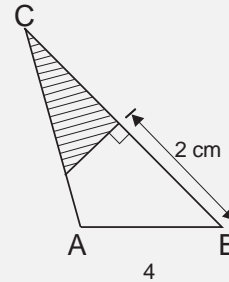
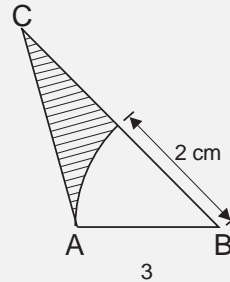
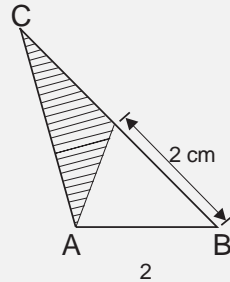
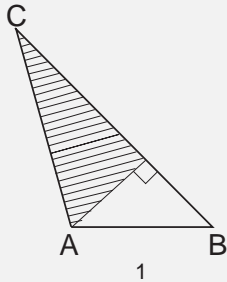
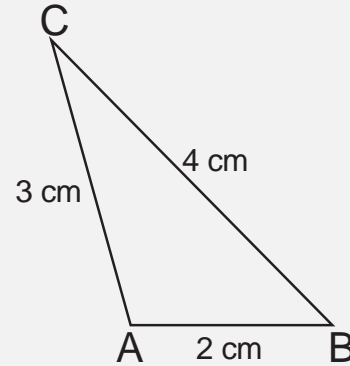

- 21 a in figuur 1  
 b in figuur 2  
 c in figuur 3  
 d in figuur 4

examen

toelichting

instructie

vragen

antwoorden

antwoord

Wat is de mediaan van de volgende waarnemingsgetallen?

9 3 5 6 7 8 4 8 9 8 4 7 5 8

Het antwoord is

**22** a 4

b 6

c 6,5

d 7

e 8

examen

toelichting

instructie

vragen

antwoorden

antwoord



# Opgave 1

Gegeven zijn de lijnen  $k : y = 2x - 2$  en  $m : y = -4x - 10$ .

- 23 Teken  $k$  en  $m$  in het assenstelsel op de bijlage bij vraag 23.

examen

toelichting

instructie

vragen

antwoorden

antwoord





**24** Bereken de coördinaten van het snijpunt van  $k$  en  $m$ .

Schrijf de berekening op.

examen

toelichting

instructie

vragen

antwoorden

antwoord



## Opgave 2

Gegeven is de functie  $f(x) = -x^2 + 2x + 3$ .

- 25 Bereken de coördinaten van de snijpunten van de grafiek van  $f$  met de  $x$ -as.

Schrijf de berekening op.

examen

toelichting

instructie

vragen

antwoorden

antwoord



**26** Schrijf de coördinaten van de top op.

examen

toelichting

instructie

vragen

antwoorden

antwoord



**27** Ga met een berekening na of het punt  $(5, -11)$  op de grafiek van  $f$  ligt.

Schrijf de berekening op.

examen

toelichting

instructie

vragen

antwoorden

antwoord



**28** Teken de grafiek van  $f$  op de bijlage bij vraag 28.

examen

toelichting

instructie

vragen

antwoorden

antwoord



## Opgave 3

Op de bijlage bij de vragen 29, 30 en 31 is de vierhoek  $ABCD$  getekend (grijs), met  $A(0,6)$ ,  $B(6,6)$ ,  $C(12,10)$  en  $D(12,12)$ .

- 29 Bereken in één decimaal nauwkeurig de omtrek van vierhoek  $ABCD$ .

Schrijf de berekening op.

examen

toelichting

instructie

vragen

antwoorden

antwoord



**30** Bereken de oppervlakte van vierhoek  $ABCD$ .

Schrijf de berekening op.

examen

toelichting

instructie

vragen

antwoorden

antwoord



Bij een vermenigvuldiging is het centrum  $O$  en de factor  $-\frac{1}{2}$ . Daarbij is vierhoek  $A'B'C'D'$  het beeld van vierhoek  $ABCD$ .

- 31 Teken vierhoek  $A'B'C'D'$  in het assenstelsel op de bijlage. Zet de letters bij de beeldfiguur.

examen

toelichting

instructie

vragen

antwoorden

antwoord





## Opgave 4

In de etalage van een winkel rijden twee modeltreintjes A en B rond. Zie de figuur op de bijlage bij de vragen 32, 33 en 34.

Spoor A bestaat uit vier rechte stukken en vier bochten. Spoor B bestaat uit vier bochten. De vier bochten vormen samen een cirkel. Elk recht stuk is 35 cm en elke bocht is 70 cm lang.

Beide treintjes vertrekken om tien uur 's ochtends vanaf de plaats die ze in de tekening hebben (het station).

Treintje B doet 20 s over één rondje.

- 32** Bereken hoeveel km treintje B 's middags om zes uur heeft afgelegd.

examen

toelichting

instructie

vragen

antwoorden

antwoord



De snelheid van treintje A is twee maal zo groot als die van treintje B.

**33** Bereken hoe lang treintje A over één rondje doet.

Schrijf de berekening op.

examen

toelichting

instructie

vragen

antwoorden

antwoord



Als je bij vraag 33 geen antwoord hebt gevonden neem dan aan dat treintje A 25 s over één rondje doet.

- 34 Bereken na hoeveel tijd de treintjes voor het eerst weer precies naast elkaar rijden in het station. Schrijf de berekening op.

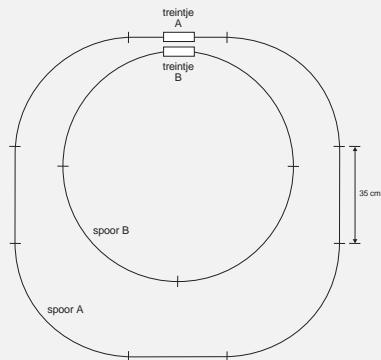

examen

toelichting

instructie

vragen

antwoorden

antwoord

# Antwoorden

- Algemene vragen
- Opgave 1
- Opgave 2
- Opgave 3
- Opgave 4

examen

toelichting

instructie

vragen

MAVO



2 1 a  $-4\frac{1}{2}$  en  $1\frac{1}{2}$

b  $1\frac{1}{2}$  en  $2\frac{1}{2}$

c  $2\frac{1}{2}$  en  $4\frac{1}{2}$

d  $4\frac{1}{2}$  en  $6\frac{1}{2}$

examen

toelichting

instructie

vragen

antwoorden

vraag



2 2 a  $x > -9$

b  $x > 9$

c  $x < 9$

d  $x > -5$

e  $x < 5$

f  $x > 5$

examen

toelichting

instructie

vragen

antwoorden

vraag



**2 3** a -12  
b -4  
c 4  
d 6  
e 12

examen

toelichting

instructie

vragen

antwoorden

vraag



2 4 a 5 en 18

b 6 en 15

c 9 en 10

d  $-15$  en  $-6$

e  $-18$  en  $-5$

f  $-10$  en  $-9$

examen

toelichting

instructie

vragen

antwoorden

vraag





- 2 5 a  $x < -2$   
b  $x < 0$   
c  $x < 4$   
d  $-2 < x < 2$   
e  $x > 2$   
f  $x < -2$  of  $x > 2$

examen

toelichting

instructie

vragen

antwoorden

vraag



2 6 a in figuur 1

**b in figuur 2**

c in figuur 3

d in figuur 4

examen

toelichting

instructie

vragen

antwoorden

vraag



2 7 a  $y = -\frac{1}{4}x - 3$

b  $y = -\frac{1}{4}x + 3$

c  $y = \frac{1}{4}x + 3$

d  $y = \frac{1}{4}x + 12$

e  $y = x + 8$

examen

toelichting

instructie

vragen

antwoorden

vraag



- 2 8** a in figuur 1  
b in figuur 2  
c in figuur 3  
**d in figuur 4**

examen

toelichting

instructie

vragen

antwoorden

vraag



2 9 a  $\begin{pmatrix} -2 \\ -2 \end{pmatrix}$

b  $\begin{pmatrix} -1 \\ 0 \end{pmatrix}$

c  $\begin{pmatrix} 0 \\ -3 \end{pmatrix}$

d  $\begin{pmatrix} -2 \\ -2 \end{pmatrix}$

examen

toelichting

instructie

vragen

antwoorden

vraag



2 10 a  $y = \frac{1}{2}x + 2$

b  $y = \frac{1}{2}x + 4$

c  $y = \frac{1}{2}x$

d  $y = \frac{1}{2}x - 2$

e  $y = \frac{1}{2}x - 1$

examen

toelichting

instructie

vragen

antwoorden

vraag



- 2 11 a plaatje 1  
b **plaatje 2**  
c plaatje 3  
d plaatje 4  
e geen van deze plaatjes

examen

toelichting

instructie

vragen

antwoorden

vraag



**2 12** a 21,0  
b 21,2  
c 25,0  
**d 25,2**  
e 28,0

examen

toelichting

instructie

vragen

antwoorden

vraag





**2 13 a**  $32^\circ$

b  $48^\circ$

c  $52^\circ$

d  $58^\circ$

e  $64^\circ$

examen

toelichting

instructie

vragen

antwoorden

vraag



2 14 a 6

b 12

c 20

d 22

e 24

f 26

examen

toelichting

instructie

vragen

antwoorden

vraag



**2 15** a 3,9  
b 5,5  
c 7,1  
d 7,8  
e **8,7**

examen

toelichting

instructie

vragen

antwoorden

vraag



- 2 16** a figuur 1  
b figuur 2  
c figuur 3  
d **figuur 4**

examen

toelichting

instructie

vragen

antwoorden

vraag



- 2 17 a  $140 \text{ cm}^3$   
b  $160 \text{ cm}^3$   
c  **$220 \text{ cm}^3$**   
d  $240 \text{ cm}^3$   
e  $280 \text{ cm}^3$

examen

toelichting

instructie

vragen

antwoorden

vraag



**2 18** a 52 m

b 58 m

**c 67** m

d 72 m

e 76 m

examen

toelichting

instructie

vragen

antwoorden

vraag



**2 19** a 7,5  
b **10,9**  
c 12,0  
d 12,9  
e 20,0

examen

toelichting

instructie

vragen

antwoorden

vraag



**2 20** a  $17^\circ$

b  $25^\circ$

c  $31^\circ$

**d**  $61^\circ$

e  $85^\circ$

examen

toelichting

instructie

vragen

antwoorden

vraag





**2 21** a in figuur 1

b in figuur 2

**c in figuur 3**

d in figuur 4

examen

toelichting

instructie

vragen

antwoorden

vraag



**2 22** a 4  
b 6  
c 6,5  
d 7  
e 8

examen

toelichting

instructie

vragen

antwoorden

vraag



4 1 23 voor  $k$  is getekend met  $rc = 2$

1 voor  $k$  is getekend door (bijvoorbeeld) het punt  $(0, -2)$

1 voor  $m$  is getekend met  $rc = -4$

1 voor  $m$  is getekend door (bijvoorbeeld) het punt  $(0, -10)$

examen

toelichting

instructie

vragen

antwoorden

vraag



5 1 24 voor  $2x - 2 = -4x - 10$

1 voor  $6x = -8$

1 voor  $x = -\frac{4}{3}$

1 voor  $y = 2 \cdot -\frac{4}{3} - 2$  of  $y = -4 \cdot -\frac{4}{3} - 10$

1 voor  $y = -\frac{14}{3}$  of het snijpunt is  $(-1\frac{1}{3}, -4\frac{2}{3})$  of  $(-\frac{4}{3}, -\frac{14}{3})$

examen

toelichting

instructie

vragen

antwoorden

vraag



**5** **1** **25** voor  $-x^2 + 2x + 3 = 0$

**1** voor  $x^2 - 2x - 3 = 0$

**1** voor  $(x - 3)(x + 1) = 0$

**2** voor  $(-1, 0)$  en  $(3, 0)$  (of  $x = -1 \vee x = 3$ )

Indien de snijpunten uit de grafiek zijn afgelezen en niet door substitutie zijn gecontroleerd, voor vraag 25 geen punten toekennen.

examen

toelichting

instructie

vragen

antwoorden

vraag

examen

toelichting

instructie

vragen

antwoorden

vraag



**3 2 27** voor  $-25 + 10 + 3 = -12$

1 voor de conclusie hieruit dat het punt  $(5, -11)$  niet op de grafiek ligt

examen

toelichting

instructie

vragen

antwoorden

vraag



2 2 28 voor het nauwkeurig tekenen van de grafiek van  $f$

examen

toelichting

instructie

vragen

antwoorden

vraag





5 1 29 voor  $BC = \sqrt{52}$  of 7,21

2 voor  $AD = \sqrt{180}$  of 13,42 (of 13,41)

2 voor de omtrek is 28,6

Indien bij vraag 29 en/of vraag 30 de begrippen omtrek en oppervlakte zijn verwisseld, hiervoor in totaal één punt aftrekken.

examen

toelichting

instructie

vragen

antwoorden

vraag



5 1 30 voor oppervlakte  $ABCD = \triangle AED - \triangle BEC$  (met  $E(12,6)$ )

2 voor oppervlakte  $\triangle AED = \frac{1}{2} \cdot 12 \cdot 6 = 36$

1 voor oppervlakte  $\triangle BEC = \frac{1}{2} \cdot 6 \cdot 4 = 12$

1 voor het antwoord 24

of

1 voor de 'omgebouwde' rechthoek heeft oppervlakte 72

1 voor oppervlakte  $\triangle ADF = 36$  (met  $F(0,12)$ )

1 voor oppervlakte  $\triangle BEC = 12$  (met  $E(12,6)$ )

2 voor oppervlakte  $ABCD = 72 - 36 - 12 = 24$

Indien bij vraag 29 en/of vraag 30 de begrippen omtrek en oppervlakte zijn verwisseld, hiervoor in totaal één punt aftrekken.

examen

toelichting

instructie

vragen

antwoorden

vraag



4 1 31 voor het tekenen van  $A'(0, -3)$

1 voor het tekenen van  $B'(-3, -3)$

1 voor het tekenen van  $C'(-6, -5)$

1 voor het tekenen van  $D'(-6, -6)$

examen

toelichting

instructie

vragen

antwoorden

vraag



- 5 1 **32** voor spoor B is 280 cm
- 1 voor er wordt per min afgelegd 840 cm
- 1 voor er wordt per uur afgelegd 504 m
- 1 voor er wordt in 8 uur afgelegd  $8 \times 504 = 4032$  m
- 1 voor het antwoord 4,032 km (of 4 km)

examen

toelichting

instructie

vragen

antwoorden

vraag

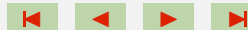

**3 1 33** voor B doet 20 s over 280 cm, dus A 10 s

1 voor spoor A is 420 cm

1 voor A doet dus 15 s over een rondje

Indien de tijdseenheid niet is vermeld, hiervoor één punt aftrekken.

examen

toelichting

instructie

vragen

antwoorden

vraag



**3 1 34** voor trein A komt in het station na 15, 30, 45, 60, 75, ... s

**2** voor het antwoord na 1 min (of na 60 s)

of (met 25 s voor trein A)

**1** voor trein A komt in het station na 25, 50, 75, 100, ... s

**2** voor het antwoord na 100 s

Indien de tijdseenheid niet is vermeld, hiervoor één punt aftrekken

examen

toelichting

instructie

vragen

antwoorden

vraag



# MAVO Handelskennis & Economie

1995

MAVO

HAVO

VWO

verantwoording

# Economie

Donderdag 18 mei 1995

13.30–15.30 uur

toelichting

instructie

vragen

antwoorden

vragen

antwoorden

sleutel

oplossingen

MAVO



# Toelichting

Dit examen bestaat uit 50 vragen.

Voor elk vraagnummer is aangegeven hoeveel punten met een goed antwoord behaald kunnen worden.

**examen**

**instructie**

**vragen**

**antwoorden**

**MAVO**

# Instructie

Als bij een open vraag een verklaring, uitleg of berekening gevraagd wordt, worden aan het antwoord geen punten toegekend als deze verklaring, uitleg of berekening ontbreekt.

Geef niet meer antwoorden (redenen, voorbeelden e.d.) dan er worden gevraagd.

Als er bijvoorbeeld twee redenen worden gevraagd en je geeft meer dan twee redenen, worden alleen de eerste twee in de beoordeling meegeteld.

examen

toelichting

vragen

antwoorden

MAVO

# Vragen

- Kopen/verkopen
- Budgetteren/administreren
- Sparen/lenen
- Collectieve voorzieningen
- Verzekeren
- Wonen
- Werken
- Inflatie
- Milieu
- Michelin
- Begroting
- Sociale zekerheid
- Arbeidsmarkt

examen

toelichting

instructie

antwoorden

MAVO



# Kopen/verkopen

Vraag aan de Consumentenbond:

”Drie weken geleden heb ik aan de deur een schoonheidsset van  $f$  95,- gekocht. Ik heb het koopcontract getekend, maar ik heb nog niet betaald. Kan ik nog van de koop af?”

Wat was het antwoord van de Consumentenbond?

- 1 a Ja, want de afkoelingsperiode is nog niet verstreken.
- b Ja, want U heeft nog niet betaald.
- c Nee, want de afkoelingsperiode is verstreken.
- d Nee, want het bedrag van de schoonheidsset is te laag.

examen

toelichting

instructie

vragen

antwoorden

antwoord



Henk Jansen wil een andere auto. Garagebedrijf 'De Uitlaat' geeft Henk twee mogelijkheden:

- Bij aanschaf van een nieuwe auto, krijgt hij  $f$  10.000,- voor zijn oude auto.
- Inruil van zijn oude auto voor een tweedehands auto, zonder bijbetaling.

Henk kiest voor de tweede mogelijkheid.

Is sprake geweest van directe of van indirecte ruil?

Welke functie heeft het geld hier?

- 2 Hier is sprake van                      Geld heeft hier de functie van
- a directe ruil                              rekeneenheid
- b directe ruil                              ruilmiddel
- c indirecte ruil                             rekeneenheid
- d indirecte ruil                             ruilmiddel

examen

toelichting

instructie

vragen

antwoorden

antwoord



Klaas is 18 jaar. Hij is onder curatele gesteld. Klaas heeft een reis naar Australië geboekt voor  $f$  10.000,-.

Waarom kan deze overeenkomst ongeldig verklaard worden?

- 3** Deze overeenkomst kan ongeldig verklaard worden, omdat
- a het bedrag te hoog is voor Klaas zijn leeftijd.
  - b Klaas handelingsonbekwaam is.
  - c Klaas 18 jaar oud is.

examen

toelichting

instructie

vragen

antwoorden

antwoord



Johan Prins wil op vakantie naar Griekenland. Hij denkt in Griekenland 110.000 Griekse drachmen nodig te hebben. Johan heeft twee mogelijkheden:

- In Griekenland 5 eurocheques inwisselen voor een totaal van 110.000 Griekse drachmen. Als deze eurocheques later in Nederland worden afgerekend, gebruikt de bank de koers 0,90.
- In Griekenland 110.000 Griekse drachmen kopen. Hiervoor moet hij  $f$  1.000,- betalen.

Is het inwisselen van eurocheques in Griekenland duurder, even duur of goedkoper dan het inwisselen van guldens?

4 Het inwisselen van eurocheques is

- a duurder.
- b even duur.
- c goedkoper.

examen

toelichting

instructie

vragen

antwoorden

antwoord



Christel van Asperen heeft een salarisrekening. Ze heeft een tegoed van  $f$  200,-. Christel mag op deze rekening  $f$  1.000,- rood staan. Christel koopt voor  $f$  1.300,- kleding. Als ze dit bedrag via een betaalautomaat wil betalen, geeft de automaat aan dat haar saldo niet toereikend is. Christel betaalt daarom  $f$  1.000,- via de betaalautomaat en de rest van het bedrag met een eurocheque.

Welk bedrag wordt afgeboekt van haar salarisrekening?

- 5 a  $f$  1.000,-  
b  $f$  1.100,-  
c  $f$  1.200,-  
d  $f$  1.300,-

examen

toelichting

instructie

vragen

antwoorden

antwoord





Een sportzaak koopt een paar schaatsen in voor  $f$  120,- (exclusief BTW). De sportzaak verkoopt deze schaatsen voor  $f$  180,- (exclusief BTW). Het BTW-percentage is 17,5%.

Welk bedrag ontvangt de winkelier aan BTW?

- 6 a  $f$  10,50  
b  $f$  21,00  
c  $f$  31,50

examen

toelichting

instructie

vragen

antwoorden

antwoord



# Budgetteren/administreren

Carel woont in Vught. Hij is geslaagd voor zijn MAVO-examen. Carel wil verder studeren aan de MEAO in Eindhoven. Voor het vervoer van Vught naar Eindhoven heeft Carel twee mogelijkheden:

- Heen en weer rijden met de bus. Aan reiskosten is hij dan  $f$  8,60 kwijt.
- Met de brommer naar Eindhoven. De afstand Vught–Eindhoven bedraagt heen en weer 60 kilometer. De brommer verbruikt 1 liter benzine per 30 kilometer. De benzine kost  $f$  2,- per liter. Voor verzekering, afschrijving, enzovoorts rekent Carel 9 cent per kilometer.

Wat is voor Carel het voordeligst: de bus of de brommer? Hoe groot is het voordeel?

| 7 | Het voordeligst is | Het voordeel is |
|---|--------------------|-----------------|
| a | de brommer         | $f$ 0,80        |
| b | de brommer         | $f$ 1,20        |
| c | de bus             | $f$ 0,80        |
| d | de bus             | $f$ 1,20        |

examen

toelichting

instructie

vragen

antwoorden

antwoord



Pomphouder Van Grinsven verlaagt de benzineprijs.

De brutowinst per liter is daardoor gehalveerd. De inkoopprijs blijft hetzelfde. Voor de prijsverlaging verkocht Van Grinsven 10.000 liter benzine, na de prijsverlaging 20.000 liter.

Wat is het gevolg van deze prijsverlaging voor de totale brutowinst van pomphouder Van Grinsven?

8 De totale brutowinst op de verkoop van benzine

- a blijft gelijk.
- b wordt hoger
- c wordt lager.

**examen**

**toelichting**

**instructie**

**vragen**

**antwoorden**

**antwoord**



Ed wil een nieuwe wasmachine kopen. Hij heeft daarvoor  $f$  1.000,- gespaard. Om zijn vriendin te verrassen, besluit Ed het gespaarde geld te besteden aan een kerstcadeau. De wasmachine koopt hij op afbetaling. Ed betaalt in 5 maandelijkse termijnen van  $f$  240,- terug. De eerste termijn in december.

Welk gevolg heeft de aanschaf van de wasmachine voor de vaste lasten van Ed?

- 9 De vaste lasten zullen
- a dalen.
  - b gelijk blijven.
  - c stijgen.

examen

toelichting

instructie

vragen

antwoorden

antwoord



Gebruik bij deze vraag de **figuren 1 en 2**.

**Maandinkomen:**

|                                |                            |   |
|--------------------------------|----------------------------|---|
| Bruto maandinkomen             | $f \dots\dots$             |   |
| Vaste toeslagen per maand      | $f \dots\dots$             |   |
| Vakantiegeld per maand         | $f \dots\dots$             |   |
| Gratificaties                  | $f \dots\dots$             |   |
|                                | $\underline{f \dots\dots}$ | + |
| Subtotaal                      | $f \dots\dots$             |   |
| Alimentatie voor ex-partner    | $\underline{f \dots\dots}$ | - |
| Totaal bruto maandinkomen      | $f \dots\dots$             |   |
| Verantwoorde vaste maandlasten | $f \dots\dots$             |   |

**Figuur 1**

Het gezin Oudewater wil berekenen hoe hoog de vaste maandlasten ten hoogste mogen zijn.

Het bruto maandinkomen is  $f$  3.000,-. De gemiddelde toeslag is  $f$  300,- per maand. Het vakantiegeld is 8% over het bruto maandinkomen en de kerstgratificatie is  $f$  1.200,-.

Bereken met behulp van de bovenstaande gegevens en de gegevens uit de **figuren 1 en 2** de verantwoorde vaste maandlasten.

examen

toelichting

instructie

vragen

antwoorden

antwoord



10 a  $f$  1.008,-

b  $f$  1.036,-

c  $f$  1.260,-

d  $f$  1.378,-

### Verantwoorde maandlast

| Totaal Bruto maandinkomen | Verantwoorde maandlast | Totaal Bruto maandinkomen | Verantwoorde maandlast |
|---------------------------|------------------------|---------------------------|------------------------|
| 2400                      | 408                    | 4000                      | 1120                   |
| 2500                      | 475                    | 4250                      | 1190                   |
| 2600                      | 520                    | 4500                      | 1260                   |
| 2700                      | 567                    | 4750                      | 1378                   |
| 2800                      | 616                    | 5000                      | 1500                   |
| 2900                      | 667                    | 5500                      | 1705                   |
| 3000                      | 750                    | 6000                      | 1920                   |
| 3100                      | 775                    | 6500                      | 2210                   |
| 3200                      | 832                    | 7000                      | 2450                   |
| 3300                      | 891                    | 7500                      | 2625                   |
| 3400                      | 918                    | 8000                      | 2800                   |
| 3500                      | 980                    | 8500                      | 2975                   |
| 3600                      | 1008                   | 9000                      | 3150                   |
| 3700                      | 1036                   | 9500                      | 3325                   |
| 3800                      | 1064                   | 10000                     | 3500                   |
| 3900                      | 1092                   | hoger                     | 35%                    |

Figuur 2

examen

toelichting

instructie

vragen

antwoorden

antwoord



## Hoe werkt de Premie Sterrekening?

Als je met een Premie Sterrekening spaart, ben je aan een paar regels gebonden. Zo moet je elk jaar minimaal  $f$  300,- sparen. Maar daar staat tegenover dat je aan het eind van het jaar een premie van  $f$  10,- ontvangt.

### Figuur 3

Op 1 januari 1995 opent Katinka een Premie Sterrekening.

Zij stort op die datum  $f$  300,-. Het rentepercentage bedraagt 4%.

Bereken met behulp van de gegevens uit **figuur 3** het saldo van haar Premie Sterrekening aan het eind van het jaar 1995, na bijschrijving van de rente over dat jaar.

- 11 a  $f$  310,00  
b  $f$  312,00  
c  $f$  322,00  
d  $f$  322,40

examen

toelichting

instructie

vragen

antwoorden

antwoord

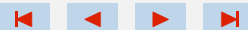

## Collectieve voorzieningen

Om het stelsel van sociale zekerheid ook in de toekomst betaalbaar te houden, moeten volgens sommige politici de sociale uitkeringen verlaagd worden. Een verlaging van de sociale uitkeringen zal voor de opbrengst van sommige belastingen nadelige gevolgen hebben.

Hieronder staan twee belastingen:

1. omzetbelasting (BTW);
2. loon- en inkomstenbelasting.

Van welke belasting(en) zal door de verlaging van de sociale uitkeringen de opbrengst omlaag gaan?

- 12** a geen van beide
- b alleen 1
- c alleen 2
- d beide

examen

toelichting

instructie

vragen

antwoorden

antwoord





Na afloop van een kampioensfeest haalden enkele jeugdleden van een voetbalvereniging een grap uit. Zij draaiden alle brandkranen in het clubhuis open. De schade was enorm. De daders werden door de politie opgepakt.

De ouders van de daders kregen naar aanleiding van dit voorval met het volgende te maken:

1. De voetbalvereniging eiste schadevergoeding van de ouders;
2. De daders kregen een proces-verbaal.

Wat hoort tot het publiekrecht?

- 13** a geen van beide
- b alleen 1
- c alleen 2
- d beide

examen

toelichting

instructie

vragen

antwoorden

antwoord



**Het schijventarief:**

| Tariefpercentage toe te passen op de belastbare som | Opvolgende inkomensschijven | Totaal opvolgende inkomensschijven |
|---|-----------------------------|------------------------------------|
| 37,25 over de eerste                                | 43.267                      | 43.267                             |
| 50 over de volgende                                 | 43.265                      | 86.532                             |
| 60 over de volgende gulden                          |                             |                                    |

**Figuur 4**

Greet van der Zalm heeft een belastbaar inkomen van  $f$  40.000,-. Haar belastingvrije bedrag is  $f$  5.925,-.

Bereken het bedrag dat Greet van der Zalm aan de belastingdienst moet betalen.

- 14 a  $f$  12.692,-  
b  $f$  14.900,-  
c  $f$  16.116,-

examen

toelichting

instructie

vragen

antwoorden

antwoord



### Niet-aftekbare deel kinderopvang

| Aantal kinderen | Niet-aftekbare deel   |
|-----------------|-----------------------|
| 1               | <i>f</i> 1,50 per uur |
| 2               | <i>f</i> 2,50 per uur |
| 3               | <i>f</i> 3,50 per uur |
| 4               | <i>f</i> 4,00 per uur |
| 5               | <i>f</i> 4,50 per uur |
| 6 en volgende   | <i>f</i> 4,75 per uur |

**Figuur 5**

Hans en Hermien hebben beiden een betaalde baan. Voor hun drie kinderen hebben ze na school opvang geregeld.

In 1994 betaalden zij *f* 5.000,- voor 400 uur kinderopvang. Hans en Hermien besluiten het deel van de kinderopvang dat aftrekbaar is, in mindering te brengen op het belastbare inkomen van Hans.

Bereken met behulp van de gegevens uit **figuur 5** het bedrag dat Hans op zijn belastbaar inkomen in mindering mag brengen.

- 15 a *f* 1.400,-  
b *f* 3.600,-  
c *f* 5.000,-

examen

toelichting

instructie

vragen

antwoorden

antwoord



## Huurwaardeforfait 1994

De nieuwe bedragen in guldens worden  
(tussen haakjes de bedragen die over 1993 gelden)

Waarde huis:

| Meer dan | Niet meer dan | Huurwaarde |          |
|----------|---------------|------------|----------|
|          | 15.000        |            | (-)      |
| 15.000   | 30.000        | 315        | (330)    |
| 30.000   | 60.000        | 720        | (750)    |
| 60.000   | 90.000        | 168        | (1.740)  |
| 90.000   | 120.000       | 252        | (2.610)  |
| 120.000  | 170.000       | 336        | (3.480)  |
| 170.000  | 220.000       | 4.760      | (4.930)  |
| 220.000  | 270.000       | 6.160      | (6.380)  |
| 270.000  | 320.000       | 7.560      | (7.830)  |
| 320.000  | 390.000       | 8.960      | (9.280)  |
| 390.000  | 460.000       | 10.920     | (11.310) |
| 460.000  | 530.000       | 12.880     | (13.440) |
| 530.000  | 600.000       | 14.840     | (15.370) |
| 600.000  | -             | 16.800     | (17.400) |

**Figuur 6**

Nico is eigenaar van een woning. Hij moet daarom zijn belastbaar inkomen verhogen met het huurwaardeforfait. In 1994 is het huurwaardeforfait gewijzigd.

Is deze wijziging voor Nico nadelig of voordelig geweest?

examen

toelichting

instructie

vragen

antwoorden

antwoord



**16** a geen nadeel of voordeel

b nadelig

c voordelig

examen

toelichting

instructie

vragen

antwoorden

antwoord



| 1994                                      | Nieuw plan                                |
|---|---|
| <i>nominale bijdrage f 208,- per jaar</i> | <i>nominale bijdrage f 208,- per jaar</i> |
| <i>premie 1,2% van het inkomen</i>        | <i>premie 0,8% van het inkomen</i>        |
|   | <i>eigen risico f 500,- per jaar</i>      |

**Figuur 7**

Leon is verplicht verzekerd bij het ziekenfonds. Hij heeft een inkomen van  $f$  48.000,-. Er zijn plannen om voor ziekenfondspatiënten een eigen risico in te voeren.

De premie voor het ziekenfonds kan daardoor worden verlaagd.

Bereken met behulp van **figuur 7** het bedrag aan premie dat Leon in de nieuwe situatie zou moeten betalen.

- 17 a  $f$  384,-  
 b  $f$  592,-  
 c  $f$  884,-  
 d  $f$  1092,-

examen

toelichting

instructie

vragen

antwoorden

antwoord



# Verzekeren

Vincent van de Maden heeft een schoonmaakbedrijf. De inboedel van zijn bedrijf is verzekerd voor  $f$  250.000,-. Door brand ontstaat een schade van  $f$  24.000,-. De verzekering bepaalt de waarde van de inboedel op  $f$  300.000,-.

Bereken welk bedrag hij van de verzekeringsmaatschappij krijgt uitgekeerd.

- 18 a  $f$  20.000,-  
b  $f$  24.000,-  
c  $f$  28.800,-

examen

toelichting

instructie

vragen

antwoorden

antwoord



# Wonen

*Bij deze vraag hoeft geen rekening te worden gehouden met de inkomstenbelasting.*

Toen Antoine zijn huis kocht, sloot hij voor de financiering een 9% hypothecaire lening van  $f$  100.000,-. Op deze lening hoefde niet te worden afgelost. De lening heeft nog een looptijd van 5 jaar.

Omdat de rente voor hypothecaire leningen is gedaald, wil Antoine de lening in één keer aflossen en een nieuwe goedkopere lening sluiten. De nieuwe lening bedraagt eveneens  $f$  100.000,-. Het rentepercentage is 6,5%. Ook op deze lening hoeft niet te worden afgelost.

Hoe hoog is het totale rentevoordeel voor Antoine voor de komende 5 jaar na het oversluiten van de hypothecaire lening?

- 19 a  $f$  2.500,-  
b  $f$  6.500,-  
c  $f$  9.000,-  
d  $f$  12.500,-

examen

toelichting

instructie

vragen

antwoorden

antwoord





Kees wordt op staande voet ontslagen. Zijn inkomen gaat hierdoor fors achteruit. Kees is daardoor niet meer in staat om de rente van en de aflossing op de hypothecaire lening te betalen. Deze lening heeft nog een looptijd van 5 jaar. De bank heeft het recht van hypotheek.

Wat betekent dit recht van hypotheek voor de bank?

- 20 a De bank heeft het recht om het huis direct aan een ander te verhuren.
- b De bank heeft het recht om het huis direct aan een ander te verkopen.
- c De bank wordt direct eigenaar van het huis.
- d De bank wordt over 5 jaar eigenaar van het huis.

examen

toelichting

instructie

vragen

antwoorden

antwoord



Gert-Jan Onderwater kreeg in 1966 een baan als onderwijzer in Woerden. Het schoolbestuur bood hem toen een huurwoning aan. De woning was eigendom van het schoolbestuur.

In 1995 verkoopt het schoolbestuur de woning aan de gemeente Woerden.

Waarom kan de gemeente Woerden de huurovereenkomst niet verbreken? De huurovereenkomst kan niet worden verbroken want

- 21 a Gert-Jan mag tot zijn dood in het huis blijven wonen.
- b Gert-Jan woont al meer dan 25 jaar in het huis.
- c voor Gert-Jan geldt: koop breekt geen huur.

examen

toelichting

instructie

vragen

antwoorden

antwoord



## Werken

Christel en Hardy werken bij een reisbureau. Christel verdient  $f$  2.000,- netto per maand. Hardy verdient  $f$  3.000,- netto per maand. Ze krijgen allebei een netto-loonsverhoging van 2%.

Werkt deze extra beloning nivellerend of denivellerend ten aanzien van de netto-inkomens van Christel en Hardy?

- 22 a denivellerend  
b nivellerend  
c niet denivellerend en ook niet nivellerend

examen

toelichting

instructie

vragen

antwoorden

antwoord



# Inflatie

In 1993 was het nationale inkomen van Nederland 500 miljard gulden. In 1994 was dat inkomen gestegen met 2%.

De Nederlandse bevolking steeg in die periode met 0,8%.

Wat is er in Nederland met het nationale inkomen per hoofd van de bevolking gebeurd?

**23** Het nationale inkomen per hoofd van de bevolking is

- a gedaald.
- b gelijk gebleven.
- c gestegen.

examen

toelichting

instructie

vragen

antwoorden

antwoord



# Milieu

De overheid wil de afvalberg verkleinen. Een van de mogelijkheden die zij heeft om dit te bereiken, is het beperken van de hoeveelheid materiaal die bedrijven gebruiken om hun produkten te verpakken. Zij heeft hierover afspraken gemaakt met het bedrijfsleven. Als gevolg van deze afspraken zijn de fabrikanten van tandpasta in april 1994 op een andere verpakking overgestapt. Zij hebben nieuwe, duurdere machines aangeschaft waardoor zij grotere tubes tandpasta kunnen produceren, die niet meer in een kartonnen doosje verpakt hoeven te worden.

Welk gevolg heeft deze omschakeling gehad voor de maatschappelijke kosten?

- 24 De maatschappelijke kosten zijn
- a gedaald.
  - b gelijk gebleven.
  - c gestegen.

examen

toelichting

instructie

vragen

antwoorden

antwoord



# Michelin

*De vragen 25 tot en met 35 hebben als onderwerp de sluiting van bandenfabrikant Michelin in Den Bosch.*

*Gebruik bij de volgende vragen **figuur 8**.*

## **Michelin Den Bosch gaat dicht**

Den Bosch, 2 maart 1994 (ANP)

De autobandenfabriek van Michelin in Den Bosch gaat dicht. Nog voor het einde van dit jaar worden de 420 werknemers van het bijna 50 jaar oude bedrijf ontslagen. Michelin Den Bosch heeft de concurrentie met buitenlandse bandenfabrikanten niet volgehouden. Alleen een forse verlaging van de loonkosten en een uitbreiding van de produktie, hadden het bedrijf misschien nog kunnen redden.

"Of dergelijke maatregelen voldoende waren geweest, is twijfelachtig", aldus een woordvoerder van het bedrijf. "De voortdurende stijging van de koers van de gulden, heeft de internationale concurrentiepositie van Michelin Den Bosch nadelig beïnvloed", aldus deze woordvoerder. Het laatste woord over de sluiting is overigens nog niet gezegd. Ondernemingsraad en aandeelhouders zijn er nog lang niet van overtuigd dat Michelin dicht gaat.

## **Figuur 8**

De kosten van het produceren (de kostprijs) van een Michelinband zijn hoger dan die van banden die in het buitenland worden geproduceerd.

Hieronder staan twee mogelijke oorzaken voor deze hogere kostprijs:

1. De hoge lonen in Nederland;
2. De betrekkelijk kleine omvang van de produktie.

Welke van de genoemde oorzaken heeft/hebben de hogere kostprijs van een Michelinband veroorzaakt?

examen

toelichting

instructie

vragen

antwoorden

antwoord



**25** a geen van beide

b alleen 1

c alleen 2

d beide

examen

toelichting

instructie

vragen

antwoorden

antwoord



De koersstijging van de gulden is van invloed geweest op de internationale concurrentiepositie van 'Michelin Den Bosch'.

Welk gevolg heeft de koersstijging van de gulden gehad voor de prijs van deze Michelinbanden in het buitenland?

- 26 Door de koersstijging van de gulden zijn deze banden in het buitenland
- a duurder geworden.
  - b even duur gebleven.
  - c goedkoper geworden.

examen

toelichting

instructie

vragen

antwoorden

antwoord





Volgens de woordvoerder van Michelin had het bedrijf misschien gered kunnen worden, als er met de beschikbare machines meer banden waren geproduceerd. Afschrijvingen maken deel uit van de kosten van het produceren van een Michelinband.

Wat zou er met de afschrijvingen per band zijn gebeurd, indien er met de beschikbare machines meer banden waren geproduceerd?

**27** De afschrijvingen per band zouden zijn

- a gedaald.
- b gelijk gebleven.
- c gestegen.

**examen**

**toelichting**

**instructie**

**vragen**

**antwoorden**

**antwoord**



Michelin heeft de afgelopen jaren een fors verlies geleden.

Welk gevolg heeft het verlies gehad voor het eigen vermogen van Michelin?

**28** Het eigen vermogen van Michelin is

- a gedaald.
- b gelijk gebleven.
- c gestegen.

**examen**

**toelichting**

**instructie**

**vragen**

**antwoorden**

**antwoord**



Ook in 1982 ging het slecht met 'Michelin Den Bosch'. De mensen die toen ontslag namen, omdat ze een andere baan kregen of omdat ze met pensioen gingen, werden niet meer vervangen.

Welk gevolg heeft dit gehad voor de werkgelegenheid in Nederland?

**29** De werkgelegenheid in Nederland is

- a gedaald.
- b gelijk gebleven.
- c gestegen.

**examen**

**toelichting**

**instructie**

**vragen**

**antwoorden**

**antwoord**

'Michelin Den Bosch' is een van de modernste fabrieken van het Michelinconcern. Van 1985 tot 1990 is in deze fabriek jaarlijks voor tien miljoen gulden geïnvesteerd. Door deze investeringen konden er veel meer banden worden geproduceerd met aanzienlijk minder personeelsleden.

Welk gevolg hadden deze investeringen voor de productie per werknemer bij 'Michelin Den Bosch'?

**30** De productie per werknemer is

- a gedaald.
- b gelijk gebleven.
- c gestegen.

examen

toelichting

instructie

vragen

antwoorden

antwoord



De ondernemingsraad van 'Michelin Den Bosch' verzette zich tegen de sluiting. Zij vond dat de directie niet voldoende duidelijk had gemaakt dat Michelin dicht moest.

Als het gaat om sluiting van een bedrijf heeft de ondernemingsraad dan adviesrecht, instemmingsrecht of geen enkel recht?

- 31** a adviesrecht  
b geen enkel recht  
c instemmingsrecht

examen

toelichting

instructie

vragen

antwoorden

antwoord



'Michelin Den Bosch' is een naamloze vennootschap. Een faillissement van Michelin heeft gevolgen voor de aandeelhouders.

De onderstaande beweringen gaan over de gevolgen van de sluiting voor de aandeelhouders:

1. De aandeelhouders van 'Michelin Den Bosch' zijn bij een faillissement in het geheel niet aansprakelijk;
2. De aandeelhouders van 'Michelin Den Bosch' zijn bij een faillissement aansprakelijk met het ingebrachte vermogen.

Welke van de bovenstaande beweringen is/zijn juist?

- 32** a geen van beide  
b alleen 1  
c alleen 2

examen

toelichting

instructie

vragen

antwoorden

antwoord



Leeftijd ... jaar  
 23 jaar–  
 Blijft ... jaar (A)

Hoelang hebt u in totaal gewerkt in de vijf jaar voordat u werkloos werd? ... jaar (B)

Tel nu (A) en (B) bij elkaar op.  
 Dit is uw arbeidsverleden. ... jaar

Overzicht van uitkeringstermijnen

| Arbeidsverleden | Basisuitkering | Verlengde uitkering |
|-----------------|----------------|---------------------|
| 0,5 – 4 jr      | 0,5 jr         | –                   |
| 5 – 9 jr        | 0,5 jr         | 0,25 jr             |
| 10 – 14 jr      | 0,5 jr         | 0,5 jr              |
| 15 – 19 jr      | 0,5 jr         | 1 jr                |
| 20 – 24 jr      | 0,5 jr         | 1,5 jr              |
| 25 – 29 jr      | 0,5 jr         | 2 jr                |
| 30 – 34 jr      | 0,5 jr         | 2,5 jr              |
| 35 – 39 jr      | 0,5 jr         | 3,5 jr              |
| 40 jr en meer   | 0,5 jr         | 4,5 jr              |

**Figuur 9**

Als gevolg van de sluiting bij Michelin wordt Piet van Spui ontslagen. Piet is 45 jaar en heeft 20 jaren aaneengesloten bij Michelin gewerkt.

Bepaal met behulp van **figuur 9** hoelang Piet in aanmerking komt voor een WW-uitkering.

examen

toelichting

instructie

vragen

antwoorden

antwoord



**33** a 0,5 jaar

b 2,0 jaar

c 2,5 jaar

d 3,0 jaar

e 4,5 jaar

f 5,0 jaar

examen

toelichting

instructie

vragen

antwoorden

antwoord





Als gevolg van de sluiting van Michelin verliezen 420 werknemers hun baan.

Hoe noemen we de werkloosheid die ontstaat door het ontslag van deze 420 werknemers?

- 34** a conjuncturele werkloosheid  
b seizoenwerkloosheid  
c structurele werkloosheid

**examen**

**toelichting**

**instructie**

**vragen**

**antwoorden**

**antwoord**



De gemeente Den Bosch is geschrokken van de berichten over de sluiting van Michelin. In een reactie op deze berichten zei een ambtenaar van deze gemeente: "De uiteindelijke stijging van de werkloosheid in de regio Den Bosch kan wel eens groter zijn dan 420."

Hieronder staan twee mogelijke oorzaken van de grotere stijging van de werkloosheid:

1. De omzet van de bedrijven in Den Bosch die aan Michelin leveren, daalt;
2. De koopkracht van de ontslagen werknemers van 'Michelin Den Bosch' gaat omlaag.

Welke van de genoemde oorzaken is/zijn juist?

- 35** a geen van beide
- b alleen 1
- c alleen 2
- d beide

examen

toelichting

instructie

vragen

antwoorden

antwoord



# Begroting

Eind 1993 had de minister van financiën een meevaller op de rijksbegroting. De overheid had meer belastingontvangsten en minder uitgaven dan was verwacht.

In 1993 werd er meer loon- en inkomstenbelasting ontvangen dan was begroot.

**36** Geef hiervoor een oorzaak.

examen

toelichting

instructie

vragen

antwoorden

antwoord



De PvdA wilde de loon- en inkomstenbelasting verlagen. Deze partij verwachtte dat de vakbonden na een verlaging van de loon- en inkomstenbelasting, zouden afzien van een loonstijging.

**37** Leg dit uit.

**examen**

**toelichting**

**instructie**

**vragen**

**antwoorden**

**antwoord**



**38** Leg uit waarom het gelijkblijven van de lonen gunstig is voor de winsten van de bedrijven.

examen

toelichting

instructie

vragen

antwoorden

antwoord



Het CDA wilde de meevaller op een andere manier besteden dan de PvdA. Het CDA wilde een verlaging van de lasten voor de werkgevers. Volgens deze partij zal een verlaging van de werkgeverlasten (bijvoorbeeld een verlaging van de premies voor de sociale verzekeringen) gunstig zijn voor de winsten van de bedrijven.

**39** Leg uit waarom een stijging van de winsten gunstig is voor de investeringen van de bedrijven.

examen

toelichting

instructie

vragen

antwoorden

antwoord



40 Leg uit waarom een stijging van de investeringen niet altijd meer werk hoeft te betekenen.

examen

toelichting

instructie

vragen

antwoorden

antwoord



President Duisenberg van De Nederlandsche Bank was het niet eens met de voorstellen van PvdA en CDA. Hij wilde de meevaller gebruiken voor een verlaging van het begrotingstekort.

Een verlaging van het begrotingstekort kan tot gevolg hebben dat bepaalde uitgaven van de overheid *in de toekomst* zullen dalen.

- 41 Noem één overheidsuitgave die door een verlaging van het begrotingstekort *in de toekomst* zal dalen. Geef een verklaring.

examen

toelichting

instructie

vragen

antwoorden

antwoord





Een daling van de overheidsuitgaven kan leiden tot lagere belastingen.

42 Leg uit waarom een daling van de belastingen gunstig is voor de werkgelegenheid.

examen

toelichting

instructie

vragen

antwoorden

antwoord



# Sociale zekerheid

Gebruik bij de volgende vragen **figuur 10**.

## **Brinkman verdedigt bevrozing**

Den Haag, 31 januari 1994 (ANP)

Elco Brinkman, de lijsttrekker van het CDA, heeft tijdens een verkiezingsbijeenkomst in Philippine de voorstellen van zijn partij om de komende jaren de AOW-uitkeringen niet te laten stijgen verdedigd. Brinkman stelde dat deze maatregel op den duur gunstig uit zou pakken voor de bejaarden. De lijsttrekker beloofde bejaarden die als gevolg van deze maatregel onder het bestaansminimum terecht komen, een aanvulling op hun AOW-uitkering.

**Figuur 10**

De AOW is een volksverzekering.

- 43 Geef één kenmerk van een volksverzekering.

examen

toelichting

instructie

vragen

antwoorden

antwoord



44 Hoe komt men aan het geld om de AOW-uitkeringen te betalen?

examen

toelichting

instructie

vragen

antwoorden

antwoord



Stel dat de 'bevriezing' van de AOW-uitkeringen doorgaat. We gaan er tevens van uit dat de komende jaren de lonen en de prijzen zullen stijgen.

45 Leg uit waarom door deze ontwikkelingen de koopkracht van de AOW-ers daalt.

examen

toelichting

instructie

vragen

antwoorden

antwoord



Het "bevriezen" van de AOW-uitkeringen is volgens Brinkman nodig, omdat het steeds moeilijker wordt om de AOW-uitkeringen te betalen. De afgelopen jaren zijn de totale uitgaven voor de AOW namelijk fors gestegen.

- 46 Geef een verklaring voor de forse stijging van de totale uitgaven voor AOW-uitkeringen in de afgelopen jaren.

**examen**

**toelichting**

**instructie**

**vragen**

**antwoorden**

**antwoord**



# Arbeidsmarkt

Gebruik bij de volgende vragen **figuur 11**.

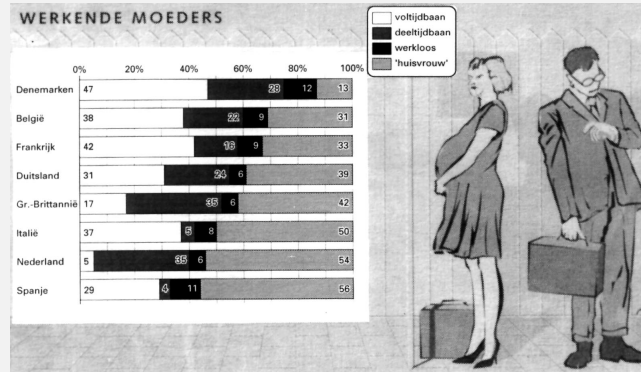

**Figuur 11**

- 47 Welk verschil blijkt uit **figuur 11** tussen de positie van de werkende Nederlandse moeder en die van de werkende Spaanse moeder?

examen

toelichting

instructie

vragen

antwoorden

antwoord



Uit **figuur 11** is af te leiden dat er in Nederland in verhouding minder moeders betaald werken dan in andere landen.

48 Geef hiervoor een verklaring.

examen

toelichting

instructie

vragen

antwoorden

antwoord



De regering heeft verschillende mogelijkheden om het voor moeders met jonge kinderen aantrekkelijker te maken betaald te gaan werken.

- 49 Geef twee voorbeelden van maatregelen die de regering zou kunnen nemen om het voor moeders met jonge kinderen aantrekkelijker te maken om betaald te gaan werken.

examen

toelichting

instructie

vragen

antwoorden

antwoord





Ook werkgevers kunnen het voor moeders met jonge kinderen aantrekkelijker maken om te gaan werken.

- 50 Geef een voorbeeld van een maatregel die werkgevers zouden kunnen nemen om het voor moeders met jonge kinderen aantrekkelijker te maken om betaald te gaan werken.

examen

toelichting

instructie

vragen

antwoorden

antwoord



# Antwoorden

- Kopen/verkopen
- Budgetteren/administreren
- Sparen/lenen
- Collectieve voorzieningen
- Verzekeren
- Wonen
- Werken
- Inflatie
- Milieu
- Michelin
- Begroting
- Sociale zekerheid
- Arbeidsmarkt

examen

toelichting

instructie

vragen

MAVO



- 2 1 a Ja, want de afkoelingsperiode is nog niet verstreken.
- b Ja, want U heeft nog niet betaald.
- c **Nee, want de afkoelingsperiode is verstreken.**
- d Nee, want het bedrag van de schoonheidsset is te laag.

examen

toelichting

instructie

vragen

antwoorden

vraag



2 2 Hier is sprake van

Geld heeft hier de functie van

a **directe ruil**

**rekeneenheid**

b directe ruil

ruilmiddel

c indirecte ruil

rekeneenheid

d indirecte ruil

ruilmiddel

examen

toelichting

instructie

vragen

antwoorden

vraag



2 3 Deze overeenkomst kan ongeldig verklaard worden, omdat

a het bedrag te hoog is voor Klaas zijn leeftijd.

b **Klaas handelingsonbekwaam is.**

c Klaas 18 jaar oud is.

examen

toelichting

instructie

vragen

antwoorden

vraag



2 4 Het inwisselen van eurocheques is

- a duurder.
- b even duur.
- c **goedkoper.**

examen

toelichting

instructie

vragen

antwoorden

vraag



- 2 5 a *f* 1.000,-  
b *f* 1.100,-  
c *f* 1.200,-  
d *f* 1.300,-

examen

toelichting

instructie

vragen

antwoorden

vraag



2 6 a *f* 10,50  
b *f* 21,00  
c *f* **31,50**

examen

toelichting

instructie

vragen

antwoorden

vraag





2 7 Het voordeligst is Het voordeel is

a de brommer  $f$  0,80

b de brommer  $f$  1,20

c **de bus**  $f$  **0,80**

d de bus  $f$  1,20

examen

toelichting

instructie

vragen

antwoorden

vraag



2 8 De totale brutowinst op de verkoop van benzine

a blijft gelijk.

b wordt hoger

c wordt lager.

examen

toelichting

instructie

vragen

antwoorden

vraag



2 9 De vaste lasten zullen

- a dalen.
- b gelijk blijven.
- c **stijgen.**

examen

toelichting

instructie

vragen

antwoorden

vraag



2 10 a *f* 1.008,-

b *f* 1.036,-

c *f* 1.260,-

d *f* 1.378,-

examen

toelichting

instructie

vragen

antwoorden

vraag



- 2 11 a *f* 310,00  
b *f* 312,00  
c *f* **322,00**  
d *f* 322,40

examen

toelichting

instructie

vragen

antwoorden

vraag



**2 12** a geen van beide

b alleen 1

c alleen 2

**d beide**

examen

toelichting

instructie

vragen

antwoorden

vraag



**2 13** a geen van beide

b alleen 1

**c alleen 2**

d beide

examen

toelichting

instructie

vragen

antwoorden

vraag



2 14 a *f* 12.692,-

b *f* 14.900,-

c *f* 16.116,-

examen

toelichting

instructie

vragen

antwoorden

vraag





2 15 a *f* 1.400,-

b *f* 3.600,-

c *f* 5.000,-

examen

toelichting

instructie

vragen

antwoorden

vraag



**2 16** a geen nadeel of voordeel

b nadelig

c voordelig

examen

toelichting

instructie

vragen

antwoorden

vraag



- 2 17 a *f* 384,-  
b *f* 592,-  
c *f* 884,-  
d *f* 1092,-

examen

toelichting

instructie

vragen

antwoorden

vraag



2 18 a *f* 20.000,-

b *f* 24.000,-

c *f* 28.800,-

examen

toelichting

instructie

vragen

antwoorden

vraag



- 2 19** a *f* 2.500,-  
b *f* 6.500,-  
c *f* 9.000,-  
d *f* **12.500,-**

examen

toelichting

instructie

vragen

antwoorden

vraag



2 20 a De bank heeft het recht om het huis direct aan een ander te verhuren.

b **De bank heeft het recht om het huis direct aan een ander te verkopen.**

c De bank wordt direct eigenaar van het huis.

d De bank wordt over 5 jaar eigenaar van het huis.

examen

toelichting

instructie

vragen

antwoorden

vraag



- 2 21 a Gert-Jan mag tot zijn dood in het huis blijven wonen.  
b Gert-Jan woont al meer dan 25 jaar in het huis.  
c voor Gert-Jan geldt: koop breekt geen huur.

examen

toelichting

instructie

vragen

antwoorden

vraag



**2 22** a denivellerend

b nivellerend

c niet denivellerend en ook niet nivellerend

examen

toelichting

instructie

vragen

antwoorden

vraag





**2 23** Het nationale inkomen per hoofd van de bevolking is

- a gedaald.
- b gelijk gebleven.
- c gestegen.**

examen

toelichting

instructie

vragen

antwoorden

vraag



2 24 De maatschappelijke kosten zijn

- a gedaald.
- b gelijk gebleven.
- c gestegen.

examen

toelichting

instructie

vragen

antwoorden

vraag



**2 25** a geen van beide

b alleen 1

c alleen 2

**d beide**

examen

toelichting

instructie

vragen

antwoorden

vraag



2 26 Door de koersstijging van de gulden zijn deze banden in het buitenland

a **duurder** geworden.

b even duur gebleven.

c goedkoper geworden.

examen

toelichting

instructie

vragen

antwoorden

vraag



2 27 De afschrijvingen per band zouden zijn

- a gedaald.
- b gelijk gebleven.
- c gestegen.

examen

toelichting

instructie

vragen

antwoorden

vraag



2 28 Het eigen vermogen van Michelin is

- a gedaald.
- b gelijk gebleven.
- c gestegen.

examen

toelichting

instructie

vragen

antwoorden

vraag



2 29 De werkgelegenheid in Nederland is

- a gedaald.
- b gelijk gebleven.
- c gestegen.

examen

toelichting

instructie

vragen

antwoorden

vraag



**2 30** De produktie per werknemer is

- a gedaald.
- b gelijk gebleven.
- c gestegen.**

examen

toelichting

instructie

vragen

antwoorden

vraag





- 2 31 a adviesrecht  
b geen enkel recht  
c instemmingsrecht

examen

toelichting

instructie

vragen

antwoorden

vraag



- 2 32** a geen van beide  
b alleen 1  
c **alleen 2**

examen

toelichting

instructie

vragen

antwoorden

vraag



- 2 33** a 0,5 jaar  
b 2,0 jaar  
**c 2,5 jaar**  
d 3,0 jaar  
e 4,5 jaar  
f 5,0 jaar

examen

toelichting

instructie

vragen

antwoorden

vraag



2 34 a conjuncturele werkloosheid

b seizoenwerkloosheid

c structurele werkloosheid

examen

toelichting

instructie

vragen

antwoorden

vraag



**2 35** a geen van beide

b alleen 1

c alleen 2

**d beide**

examen

toelichting

instructie

vragen

antwoorden

vraag



1 36 Voorbeelden van juiste antwoorden:

- Een antwoord waaruit blijkt dat de loonstijging in 1993 hoger was dan men had verwacht.
- Een antwoord waaruit blijkt dat de maatregelen gericht op fraudebestrijding, gunstige gevolgen hebben voor de opbrengst van de loon- en inkomstenbelasting.
- Een antwoord waaruit blijkt dat de maatregelen gericht op efficiënter werken van de belastingdienst, gunstige gevolgen hebben gehad voor de opbrengst van de loon- en inkomstenbelasting.
- Een antwoord waaruit blijkt dat er in 1993 meer mensen waren met een inkomen uit arbeid dan verwacht.

Opmerking:

Het antwoord is hier in algemene bewoordingen gesteld. In leerlingentaal zou dit antwoord kunnen luiden:

”De lonen gingen meer omhoog.”

”Ze pakken veel meer zwartwerkers.”

”Je moet steeds vlugger betalen.”

examen

toelichting

instructie

vragen

antwoorden

vraag



2 37 Een antwoord waaruit blijkt dat door een verlaging van de loon- en inkomstenbelasting het netto-loon zal stijgen, waardoor deze belastingverlaging voor werknemers, met het oog op behoud van hun koopkracht, een alternatief kan zijn voor een loonstijging.

Opmerking:

Het antwoord is hier in algemene bewoordingen gesteld. In leerlingentaal zou dit antwoord kunnen luiden:

”Als er minder af gaat, houd je meer over. Dus hoeft je loon niet meer omhoog als alles duurder is geworden.”

examen

toelichting

instructie

vragen

antwoorden

vraag



1 38 Een antwoord waaruit blijkt dat de lonen (loonkosten) een kostenpost zijn voor de bedrijven.

examen

toelichting

instructie

vragen

antwoorden

vraag





1 **39** Voorbeelden van juiste antwoorden:

- Een antwoord waaruit blijkt dat stijgende winsten de bedrijven meer financiële mogelijkheden geven om te investeren.
- Een antwoord waaruit blijkt dat stijgende winsten voor het bedrijf een stimulans kunnen zijn om meer te investeren (uit te breiden).

Opmerking:

Het antwoord is hier in algemene bewoordingen gesteld. In leerlingentaal zou dit antwoord kunnen luiden:

”Als het goed gaat met de fabriek zullen ze gaan bijbouwen.”

examen

toelichting

instructie

vragen

antwoorden

vraag



2 40 Voorbeelden van juiste antwoorden:

- Een antwoord waaruit blijkt dat investeringen ook arbeidsbesparend kunnen zijn.
- Een antwoord waaruit blijkt dat een vergroting van de productiecapaciteit, als gevolg van investeringen, niet hoeft te leiden tot een uitbreiding van de productie en daaraan gekoppeld de werkgelegenheid.

Opmerking:

Het antwoord is hier in algemene bewoordingen gesteld. In leerlingentaal zou dit antwoord kunnen luiden:

”Er komen nieuwe machines om mensen te ontslaan.”

examen

toelichting

instructie

vragen

antwoorden

vraag



1 41 Rente of aflossing. Een verlaging van het begrotingstekort kan leiden tot een verlaging van de staatsschuld, waardoor rente en aflossing kunnen dalen.

Opmerking:

Uitsluitend punten toekennen indien een juiste verklaring wordt gegeven bij rente of aflossing.

examen

toelichting

instructie

vragen

antwoorden

vraag



2 42 Voorbeelden van juiste antwoorden:

- Een antwoord waaruit blijkt dat een verlaging van de belastingen kan leiden tot meer koopkracht en afzet.
- Een antwoord waaruit blijkt dat een verlaging van de belastingen kan leiden tot hogere winsten voor de bedrijven.

examen

toelichting

instructie

vragen

antwoorden

vraag



1 43 Kenmerken zijn:

- In principe komt iedere ingezetene voor een uitkering in aanmerking.
- De premie wordt door de inkomenstrekkers betaald.

Opmerking:

Aan antwoorden in de trant van 'het begint met de A van algemeen' geen punten toekennen.

examen

toelichting

instructie

vragen

antwoorden

vraag



1 44 Een deel van de opbrengst van de heffing over de eerste schijf van de loon- en inkomstenbelasting wordt aangewend ten gunste van de AOW-uitkeringsgerechtigden.

Opmerking:

Het antwoord is hier in algemene bewoordingen gesteld. In leerlingentaal zou dit antwoord kunnen luiden:

'Daar betaalt iedereen met een inkomen premie voor.'

Aan antwoorden in de trant van 'uit de belastingen' geen punten toekennen.

examen

toelichting

instructie

vragen

antwoorden

vraag



1 45 De koopkracht van de AOW-ers zal dalen door de gestegen prijzen.

examen

toelichting

instructie

vragen

antwoorden

vraag



1 46 Voorbeelden van juiste antwoorden:

- Meer 65-plussers.
- Stijging gemiddelde levensduur 65-plussers.

Opmerking:

Aan het antwoord 'de na-oorlogse geboortegolf' geen punten toekennen.

examen

toelichting

instructie

vragen

antwoorden

vraag





1 47 De Nederlandse moeder werkt vaker in deeltijd dan de Spaanse moeder.

examen

toelichting

instructie

vragen

antwoorden

vraag



2 48 Voorbeelden van juiste antwoorden:

- Door het hoge gemiddelde inkomen van mannen, is het inkomen van het gezin geen directe aanleiding voor een moeder om te gaan werken.
- Traditioneel rolpatroon.

Opmerking:

Het antwoord is hier in algemene bewoordingen gesteld. In leerlingentaal zou dit antwoord kunnen luiden:

'Als de man veel verdient dan hebben ze genoeg om van te leven en dan hoeft de vrouw niet te gaan werken.'

examen

toelichting

instructie

vragen

antwoorden

vraag



2 49 Voorbeelden van juiste antwoorden:

- Belastingmaatregelen.
- (Betaalbare) kinderopvang.
- Subsidies aan bedrijven.

examen

toelichting

instructie

vragen

antwoorden

vraag



1 50 Voorbeelden van maatregelen die voor moeders met kleine kinderen een stimulans betekenen om betaald te gaan werken zoals aanpassingen op (en van) de werkvloer, aanpassingen van de arbeidstijden, zorgen voor kinderopvang, enzovoorts.

examen

toelichting

instructie

vragen

antwoorden

vraag



# HAVO

Frans

Nederlands Stelopdracht

Nederlands Leesvaardigheid

Natuurkunde

MAVO

VWO

verantwoording

# HAVO Frans

1995

MAVO

HAVO

VWO

verantwoording

# Frans

## HAVO & VHBO

Dinsdag 23 mei 1995

09.00–11.30 uur

toelichting

vragen

antwoorden

teksten

vragen

antwoorden

sleutel

HAVO

# Toelichting

Dit examen bestaat uit 50 vragen. Elk goed antwoord levert 1 punt op.

**examen**

**vragen**

**antwoorden**

**HAVO**



# Vragen

- Robert Doisneau par lui-même
- Yeux bleus interdits de vol
- Récit d'un rescapé
- La femme est l'avenir du Japonais
- Une «sirène» à la maison
- L'espéranto hélas

examen

toelichting

antwoorden

HAVO

# Robert Doisneau par lui-même

d'après Cécile Thibaud, dans «Télérama» du 20 mai 1992

A l'occasion de «Photofolie», la fête de la photo, le photographe Robert Doisneau, qui sort son dernier album, «Rue Jacques Prévert», raconte.<sup>1</sup>



**Figuur 1** Le baiser de l'Hôtel de Ville

- 1 1 «Mon père, qui travaillait dans le bâtiment, voulait que j'aie un métier sans risques, à l'intérieur.  
2 Pour lui, c'était la sécurité. J'avais appris un métier complètement dépassé à l'école Estienne:  
3 graveur. Qui pouvait gagner sa vie avec ça? L'école m'avait placé dans un vieil atelier du Marais,  
4 un truc misérable... C'était l'été. Il faisait une chaleur à crever. C'était lamentable, rempli d'al-  
5 cooliques qui jouaient aux courses de chevaux. On imprimait des étiquettes de bouteille. C'était  
6 le désespoir. J'avais 17 ans. Je me disais: 'Si la vie commence comme ça...' Heureusement, j'ai  
7 trouvé un autre travail avec des types jeunes et rigolos. On faisait des publicités pour les labora-  
8 toires pharmaceutiques. Un beau jour, le patron a eu l'idée d'utiliser des photos. Un des gars de  
9 l'atelier a installé un studio, où je travaillais aussi. J'y ai découvert un monde nouveau...

<sup>1</sup> Robert Doisneau is op 1 april 1994 overleden.

examen

toelichting

vragen

antwoorden

2 10 Puis, le dimanche, j'ai commencé par photographier ma banlieue, la rue. Je n'osais pas photogra-  
11 phier les gens. Je l'ai fait plus tard, à l'apparition du Rolleiflex. C'est un instrument qui permet  
12 de ne pas regarder les gens en face. N'importe quel dompteur d'animaux le dira: il ne faut jamais  
13 regarder l'animal dans les yeux. Les gens, c'est pareil. Si on les regarde en face, c'est comme une  
14 provocation. On crée un rapport de force. Avec le Rolleiflex, quelle courtoisie, quelle humilité!  
15 Comme l'appareil se tient à la hauteur du ventre, on doit se courber pour regarder dans le viseur,  
16 comme par respect pour la personne photographiée. Ça change tout.

3 17 Je ne montrais mes photos à personne, je les faisais pour moi. Après mon service militaire, je suis  
18 entré chez Renault. Je suis resté cinq ans. J'ai appris la photo industrielle. J'étais jeune marié,  
19 très amoureux de ma femme. J'avais un mal de chien à me lever le matin. J'ai fini par être mis à  
20 la porte pour retards répétés.

4 21 Et puis je me suis lancé, je suis allé voir à l'agence Rapho. Et j'ai fait mes débuts comme photo-  
22 graphe professionnel. Le patron m'avait donné deux sujets: la grotte des Eyzies et la descente de  
23 la Dordogne en canoë. C'était le début de l'été. On est parti, avec ma femme et des copains. Ça  
24 s'est mal passé. Mon appareil est tombé dans l'eau et comme c'était la guerre, on m'a rappelé à  
25 Paris pour la mobilisation. Je suis parti comme soldat, dans les premiers.

5 26 Après la Libération j'ai ressorti mon appareil. Je me suis baladé dans les rues de Paris. Le bonheur.  
27 Le magazine américain *Life* a publié mes photos de la libération de Paris. J'avais fait très peu de  
28 photos pendant l'Occupation. J'évitais de me faire remarquer. Je fabriquais de faux papiers pour  
29 des copains juifs d'Europe centrale. Finalement, mon expérience de graveur m'a servi quand même.

6 30 J'ai recommencé à travailler pour l'agence Rapho. Je photographiais n'importe quoi, tout ce qu'on  
31 me demandait: vélos, mode, beauté. Et puis j'ai fait cette série sur les amoureux de Paris...  
32 C'était encore une commande de *Life*. Avec la fameuse photo «le baiser de l'Hôtel de Ville».  
33 Chaque fois, ou presque, qu'elle est publiée, on reçoit des lettres disant: 'C'est moi, sur la photo,  
34 avec ce garçon...' C'est une histoire invraisemblable. Et elle continue, plus de quarante ans plus  
35 tard. Il y a même un couple d'imprimeurs d'Ivry qui fait profession d'être les amoureux de l'Hôtel  
36 de Ville. Mais c'était une photo posée. Je n'aurais jamais osé photographier des gens comme ça,  
37 car des amoureux qui s'embrassent dans la rue, ce sont rarement des couples légitimes, croyez-  
38 moi. J'ai fait des tas d'autres photos d'amoureux dans Paris, posées également. Mais celle-là est  
39 la seule à avoir cet effet-là.

examen

toelichting

vragen

antwoorden

7 40 Mes photos sont des autoportraits déguisés. C'est moi l'amoureux, là, devant l'Hôtel de Ville. C'est  
41 moi le mec en vacances avec sa canne à pêche. Je photographie toujours le même petit bonhomme,  
42 je le fais avec beaucoup de tendresse, de sympathie et de tolérance pour tous les défauts et les  
43 faiblesses qu'on peut avoir dans une ville. C'est moi, je suis comme ça. Et je ne photographie bien  
44 que les gens qui me ressemblent. Je suis un prototype du brave type.»

examen

toelichting

vragen

antwoorden

1 1 «Mon père, qui travaillait dans le bâtiment, voulait que j'aie un métier sans risques, à l'intérieur.  
2 Pour lui, c'était la sécurité. J'avais appris un métier complètement dépassé à l'école Estienne:  
3 graveur. Qui pouvait gagner sa vie avec ça? L'école m'avait placé dans un vieil atelier du Marais,  
4 un truc misérable. . . C'était l'été. Il faisait une chaleur à crever. C'était lamentable, rempli d'al-  
5 cooliques qui jouaient aux courses de chevaux. On imprimait des étiquettes de bouteille. C'était  
6 le désespoir. J'avais 17 ans. Je me disais: 'Si la vie commence comme ça. . .' Heureusement, j'ai  
7 trouvé un autre travail avec des types jeunes et rigolos. On faisait des publicités pour les labora-  
8 toires pharmaceutiques. Un beau jour, le patron a eu l'idée d'utiliser des photos. Un des gars de  
9 l'atelier a installé un studio, où je travaillais aussi. J'y ai découvert un monde nouveau. . .

1 Pourquoi Robert Doisneau est-il devenu «graveur» (**regel 3**)?

- a Ce métier lui garantissait un bon salaire.
- b Il voulait exercer le même métier que son père.
- c Il voulait faire un travail facile.
- d Son pere souhaitait qu'il choisisse un travail peu dangereux.

examen

toelichting

vragen

antwoorden

antwoord



1 1 «Mon père, qui travaillait dans le bâtiment, voulait que j'aie un métier sans risques, à l'intérieur.  
2 Pour lui, c'était la sécurité. J'avais appris un métier complètement dépassé à l'école Estienne:  
3 graveur. Qui pouvait gagner sa vie avec ça? L'école m'avait placé dans un vieil atelier du Marais,  
4 un truc misérable... C'était l'été. Il faisait une chaleur à crever. C'était lamentable, rempli d'al-  
5 cooliques qui jouaient aux courses de chevaux. On imprimait des étiquettes de bouteille. C'était  
6 le désespoir. J'avais 17 ans. Je me disais: 'Si la vie commence comme ça...' Heureusement, j'ai  
7 trouvé un autre travail avec des types jeunes et rigolos. On faisait des publicités pour les labora-  
8 toires pharmaceutiques. Un beau jour, le patron a eu l'idée d'utiliser des photos. Un des gars de  
9 l'atelier a installé un studio, où je travaillais aussi. J'y ai découvert un monde nouveau...

2 «*Heureusement, j'ai trouvé ...*» (regel 6).

Pourquoi Robert Doisneau était-il heureux d'avoir trouvé un autre travail?

- a Il avait peur de devenir alcoolique s'il restait dans l'atelier du Marais.
- b Il n'aimait pas du tout l'ambiance de l'atelier du Marais.
- c Il ne s'entendait pas avec le patron de l'atelier du Marais.
- d Il trouvait trop difficile le travail à l'atelier du Marais.

examen

toelichting

vragen

antwoorden

antwoord

2 10 Puis, le dimanche, j'ai commencé par photographier ma banlieue, la rue. Je n'osais pas photogra-  
11 phier les gens. Je l'ai fait plus tard, à l'apparition du Rolleiflex. C'est un instrument qui permet  
12 de ne pas regarder les gens en face. N'importe quel dompteur d'animaux le dira: il ne faut jamais  
13 regarder l'animal dans les yeux. Les gens, c'est pareil. Si on les regarde en face, c'est comme une  
14 provocation. On crée un rapport de force. Avec le Rolleiflex, quelle courtoisie, quelle humilité!  
15 Comme l'appareil se tient à la hauteur du ventre, on doit se courber pour regarder dans le viseur,  
16 comme par respect pour la personne photographiée. Ça change tout.

**3** Quand Robert Doisneau a-t-il commencé à s'intéresser à la photographie?

- a Après avoir quitté son deuxième emploi.
- b Pendant son deuxième emploi.
- c Quand il était élève à l'école Estienne.
- d Quand il travaillait à l'atelier du Marais.

examen

toelichting

vragen

antwoorden

antwoord



2 10 Puis, le dimanche, j'ai commencé par photographier ma banlieue, la rue. Je n'osais pas photogra-  
11 phier les gens. Je l'ai fait plus tard, à l'apparition du Rolleiflex. C'est un instrument qui permet  
12 de ne pas regarder les gens en face. N'importe quel dompteur d'animaux le dira: il ne faut jamais  
13 regarder l'animal dans les yeux. Les gens, c'est pareil. Si on les regarde en face, c'est comme une  
14 provocation. On crée un rapport de force. Avec le Rolleiflex, quelle courtoisie, quelle humilité!  
15 Comme l'appareil se tient à la hauteur du ventre, on doit se courber pour regarder dans le viseur,  
16 comme par respect pour la personne photographiée. Ça change tout.

4 Quelle était l'importance du «*Rolleiflex*» (**regel 11**) pour Robert Doisneau?

Cet appareil lui

- a a permis de commencer une carrière professionnelle.
- b a permis de prendre des photos plus perfectionnées.
- c permettait de photographier les gens sans les troubler.
- d permettait de prendre de près des photos d'animaux.

examen

toelichting

vragen

antwoorden

antwoord





3 17 Je ne montrais mes photos à personne, je les faisais pour moi. Après mon service militaire, je suis  
18 entré chez Renault. Je suis resté cinq ans. J'ai appris la photo industrielle. J'étais jeune marié,  
19 très amoureux de ma femme. J'avais un mal de chien à me lever le matin. J'ai fini par être mis à  
20 la porte pour retards répétés.

5 Pourquoi Robert Doisneau n'est-il pas resté chez Renault, selon le 3e alinéa?

- a Après son mariage, il ne pouvait plus travailler à des heures fixes.
- b Il a été renvoyé car assez souvent il n'était pas à l'heure à son travail.
- c Il pensait qu'il en savait assez sur la photo industrielle.
- d L'agence Rapho lui avait offert un travail plus intéressant.

examen

toelichting

vragen

antwoorden

antwoord



4 21 Et puis je me suis lancé, je suis allé voir à l'agence Rapho. Et j'ai fait mes débuts comme photo-  
22 graphe professionnel. Le patron m'avait donné deux sujets: la grotte des Eyzies et la descente de  
23 la Dordogne en canoë. C'était le début de l'été. On est parti, avec ma femme et des copains. Ça  
24 s'est mal passé. Mon appareil est tombé dans l'eau et comme c'était la guerre, on m'a rappelé à  
25 Paris pour la mobilisation. Je suis parti comme soldat, dans les premiers.

6 «*Ça s'est mal . . .*» (regel 24).

Qu'est-ce qui s'est mal passé pour Robert Doisneau?

- a La coopération avec sa femme et ses amis.
- b Sa première mission pour l'agence Rapho.
- c Ses vacances en Dordogne.
- d Son voyage vers la Dordogne.

examen

toelichting

vragen

antwoorden

antwoord



4 21 Et puis je me suis lancé, je suis allé voir à l'agence Rapho. Et j'ai fait mes débuts comme photo-  
22 graphe professionnel. Le patron m'avait donné deux sujets: la grotte des Eyzies et la descente de  
23 la Dordogne en canoë. C'était le début de l'été. On est parti, avec ma femme et des copains. Ça  
24 s'est mal passé. Mon appareil est tombé dans l'eau et comme c'était la guerre, on m'a rappelé à  
25 Paris pour la mobilisation. Je suis parti comme soldat, dans les premiers.

7 «*c'était la guerre*» (regel 24).

Quelle a été la conséquence pour Robert Doisneau?

- a Il a dû ramener à Paris sa femme et ses amis.
- b Il a perdu son travail.
- c Il était devenu impossible d'acheter un nouvel appareil photo.
- d Il était obligé de retourner à Paris pour entrer dans l'armée.
- e Il n'était plus possible de voyager en Dordogne.

examen

toelichting

vragen

antwoorden

antwoord



5 26 Après la Libération j'ai ressorti mon appareil. Je me suis baladé dans les rues de Paris. Le bonheur.  
27 Le magazine américain *Life* a publié mes photos de la libération de Paris. J'avais fait très peu de  
28 photos pendant l'Occupation. J'évitais de me faire remarquer. Je fabriquais de faux papiers pour  
29 des copains juifs d'Europe centrale. Finalement, mon expérience de graveur m'a servi quand même.

8 Que faisait Robert Doisneau pendant la guerre selon le 5e alinéa?

- a Il falsifiait des pièces d'identité.
- b Il prenait des photos pour le magazine *Life*.
- c Il travaillait chez un graveur.
- d Il vivait caché chez des amis, par peur des Allemands.

examen

toelichting

vragen

antwoorden

antwoord



6 30 J'ai recommencé à travailler pour l'agence Rapho. Je photographiais n'importe quoi, tout ce qu'on  
31 me demandait: vélos, mode, beauté. Et puis j'ai fait cette série sur les amoureux de Paris...  
32 C'était encore une commande de *Life*. Avec la fameuse photo «le baiser de l'Hôtel de Ville».  
33 Chaque fois, ou presque, qu'elle est publiée, on reçoit des lettres disant: 'C'est moi, sur la photo,  
34 avec ce garçon...' C'est une histoire invraisemblable. Et elle continue, plus de quarante ans plus  
35 tard. Il y a même un couple d'imprimeurs d'Ivry qui fait profession d'être les amoureux de l'Hôtel  
36 de Ville. Mais c'était une photo posée. Je n'aurais jamais osé photographier des gens comme ça,  
37 car des amoureux qui s'embrassent dans la rue, ce sont rarement des couples légitimes, croyez-  
38 moi. J'ai fait des tas d'autres photos d'amoureux dans Paris, posées également. Mais celle-là est  
39 la seule à avoir cet effet-là.

9 Pourquoi Robert Doisneau a-t-il fait la série sur «*les amoureux de ...*» (regel 31)?

- a Il en avait assez de faire des photos de publicité.
- b Il voulait faire les photos qu'il n'avait pas pu prendre pendant la guerre.
- c Il voulait montrer le côté romantique de Paris.
- d Un magazine lui avait demandé de faire ces photos.

examen

toelichting

vragen

antwoorden

antwoord



6 30 J'ai recommencé à travailler pour l'agence Rapho. Je photographiais n'importe quoi, tout ce qu'on  
31 me demandait: vélos, mode, beauté. Et puis j'ai fait cette série sur les amoureux de Paris...  
32 C'était encore une commande de *Life*. Avec la fameuse photo «le baiser de l'Hôtel de Ville».  
33 Chaque fois, ou presque, qu'elle est publiée, on reçoit des lettres disant: 'C'est moi, sur la photo,  
34 avec ce garçon...' C'est une histoire invraisemblable. Et elle continue, plus de quarante ans plus  
35 tard. Il y a même un couple d'imprimeurs d'Ivry qui fait profession d'être les amoureux de l'Hôtel  
36 de Ville. Mais c'était une photo posée. Je n'aurais jamais osé photographier des gens comme ça,  
37 car des amoureux qui s'embrassent dans la rue, ce sont rarement des couples légitimes, croyez-  
38 moi. J'ai fait des tas d'autres photos d'amoureux dans Paris, posées également. Mais celle-là est  
39 la seule à avoir cet effet-là.

10 Qu'est-ce qui est «*invraisemblable*» (regel 34)?

- a Que quelqu'un puisse vraiment se reconnaître sur une si vieille photo.
- b Que Robert Doisneau soit devenu célèbre grâce à une seule photo.
- c Qu'il y ait tellement de gens qui prétendent se reconnaître dans les amoureux de l'Hôtel de Ville.
- d Q'on continue à publier la photo des amoureux de l'Hôtel de Ville.

examen

toelichting

vragen

antwoorden

antwoord

6 30 J'ai recommencé à travailler pour l'agence Rapho. Je photographiais n'importe quoi, tout ce qu'on  
31 me demandait: vélos, mode, beauté. Et puis j'ai fait cette série sur les amoureux de Paris...  
32 C'était encore une commande de *Life*. Avec la fameuse photo «le baiser de l'Hôtel de Ville».  
33 Chaque fois, ou presque, qu'elle est publiée, on reçoit des lettres disant: 'C'est moi, sur la photo,  
34 avec ce garçon...' C'est une histoire invraisemblable. Et elle continue, plus de quarante ans plus  
35 tard. Il y a même un couple d'imprimeurs d'Ivry qui fait profession d'être les amoureux de l'Hôtel  
36 de Ville. Mais c'était une photo posée. Je n'aurais jamais osé photographier des gens comme ça,  
37 car des amoureux qui s'embrassent dans la rue, ce sont rarement des couples légitimes, croyez-  
38 moi. J'ai fait des tas d'autres photos d'amoureux dans Paris, posées également. Mais celle-là est  
39 la seule à avoir cet effet-là.

11 «*Mais c'était une ...*» (regel 36).

Pourquoi Robert Doisneau a-t-il préféré faire une photo posée?

- a Parce que, selon lui, les couples qui s'embrassent dans la rue n'aiment pas être reconnus.
- b Parce qu'il a toujours eu des hésitations à photographier les gens.
- c Parce qu'il pense qu'il ne faut pas photographier des moments très intimes.
- d Parce qu'il peut faire une photo techniquement plus parfaite de modèles posant pour lui.

examen

toelichting

vragen

antwoorden

antwoord

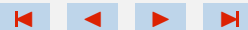

7 40 Mes photos sont des autoportraits déguisés. C'est moi l'amoureux, là, devant l'Hôtel de Ville. C'est  
41 moi le mec en vacances avec sa canne à pêche. Je photographie toujours le même petit bonhomme,  
42 je le fais avec beaucoup de tendresse, de sympathie et de tolérance pour tous les défauts et les  
43 faiblesses qu'on peut avoir dans une ville. C'est moi, je suis comme ça. Et je ne photographie bien  
44 que les gens qui me ressemblent. Je suis un prototype du brave type.»

12 «*C'est moi l'amoureux, ...*» (regel 40).

Qu'est-ce que Doisneau veut dire ici?

- a Il est resté très amoureux de sa femme.
- b Il se reconnaît dans les gens qu'il photographie.
- c Par hasard, cet amoureux lui ressemble beaucoup.
- d Pour une fois, il a fait un portrait de lui-même.

examen

toelichting

vragen

antwoorden

antwoord





# Yeux bleus interdits de vol

«Le Monde» du 19 aout 1989

- 1 1 Les compagnies aériennes d'Extrême-Orient sont parties en guerre contre les lentilles de contact  
2 colorées que commençaient à porter leurs hôtesses de l'air. Singapore Airlines, Malaysia Airlines et  
3 Japan Airlines, pour ne citer qu'elles, ont interdit à leur personnel de cabine l'emploi de ce secours  
4 optique et artificiel qui permet d'avoir, à volonté, des yeux bleus ou verts.
- 2 5 Les plus hypocrites déclarent que lentille de contact augmente les risques d'infections oculaires qui  
6 pourraient retenir au sol des équipages entiers et désorganiser les vols des compagnies.
- 3 7 Les plus francs, les plus esthètes ou les plus commerciaux, comme M. Saïd Abdullah Hussein,  
8 responsable du personnel de cabine de Malaysia Airlines, reconnaissent que cette interdiction est  
9 motivée par le désir de ne pas choquer la clientèle. Une «créature de rêve» asiatique qui sert une  
10 coupe de champagne à 10 000 mètres d'altitude peut-elle faire des clins d'oeil d'azur? Evidemment  
11 pas! Le passager pourrait se croire transporté par un concurrent scandinave. . .

examen

toelichting

vragen

antwoorden



- 1 1 Les compagnies aériennes d'Extrême-Orient sont parties en guerre contre les lentilles de contact  
2 colorées que commençaient à porter leurs hôtesses de l'air. Singapore Airlines, Malaysia Airlines et  
3 Japan Airlines, pour ne citer qu'elles, ont interdit à leur personnel de cabine l'emploi de ce secours  
4 optique et artificiel qui permet d'avoir, à volonté, des yeux bleus ou verts.

13 Quel est l'essentiel du premier alinéa?

Les compagnies aériennes d'Extrême-Orient

- a ne veulent plus que leur personnel de cabine porte des lentilles de contact bleues ou vertes.
- b veulent défendre à leur personnel de cabine de porter des lentilles de contact.
- c veulent obliger leur personnel de cabine à porter des lentilles de contact au lieu de lunettes.
- d vont engager des hôtesses de l'air aux yeux bleus ou verts.

examen

toelichting

vragen

antwoorden

antwoord



2 5 Les plus hypocrites déclarent que lentille de contact augmente les risques d'infections oculaires qui  
6 pourraient retenir au sol des équipages entiers et désorganiser les vols des compagnies.

14 D'après l'auteur, ceux qui «*déclarent que lentille ...*» (regel 5)

- a ne sont pas sincères du tout.
- b sont les plus francs.
- c sont sexistes.
- d sont trop commerciaux.

examen

toelichting

vragen

antwoorden

antwoord



3 7 Les plus francs, les plus esthètes ou les plus commerciaux, comme M. Saïd Abdullah Hussein,  
8 responsable du personnel de cabine de Malaysia Airlines, reconnaissent que cette interdiction est  
9 motivée par le désir de ne pas choquer la clientèle. Une «créature de rêve» asiatique qui sert une  
10 coupe de champagne à 10 000 mètres d'altitude peut-elle faire des clins d'oeil d'azur? Evidemment  
11 pas! Le passager pourrait se croire transporté par un concurrent scandinave. . .

15 Qu'est-ce qui pourrait «*choquer la clientèle*» (**regel 9**)?

- a Des avions qui ne partent plus à l'heure.
- b Des coupes de champagne servies par des compagnies aériennes orientales.
- c Des hôtesses de l'air asiatiques aux yeux de couleurs artificielles.
- d Des hôtesses de l'air faisant des clins d'oeil.
- e Un avion scandinave avec des hôtesses de l'air orientales.

examen

toelichting

vragen

antwoorden

antwoord



# Instructie

Kies bij iedere open plek het juiste antwoord uit de gegeven mogelijkheden.

examen

toelichting

vragen

antwoorden

# Récit d'un rescapé

Alain Roux, dans «Le Dauphiné Libéré» du 21 octobre 1992

- 1 1 Aéroport Roissy–Charles de Gaulle, hier à 14h. Derrière la porte 34, d'où vont sortir les passagers  
2 du vol 143 d'Air India, se trouve Jean–Christophe Lafaille. Enfin, Véronique n'a plus que quelques  
3 secondes à patienter pour retrouver son mari, guide de haute montagne, seul survivant du drame  
4 de l'Annapurna. Retrouvailles. Enfin réunis. Seuls. Ces quelques instants leur appartiennent. Jean–  
5 Christophe est là, son bras en écharpe, le visage marqué de son retour de l'enfer himalayen.
- 2 6 Pierre Béghin, ingénieur grenoblois, qui avait déjà fait l'ascension de cinq montagnes de 8 000 m  
7 est resté là–bas. Car Pierre, lui, a trouvé la mort, quelque part dans cette maudite face sud de ce  
8 «8 000 m». Cette terrible image, celle de son ami qui part à la rencontre de la «mort blanche»,  
9 Jean–Christophe la gardera pour toujours. Dans son avion qui le ramenait hier en France, il revoit  
10 mentalement les images de 16.
- 3 11 Après qu'il a retrouvé sa femme, Jean–Christophe raconte: «On est parti pour la montée dans la  
12 nuit du 7 au 8 octobre. Mais le 9, le mauvais temps était là. C'était impossible de continuer.» Les  
13 deux grimpeurs ont alors décidé 17. Après quelques mètres, ils doivent placer un piton, dans  
14 un endroit difficile, à 7 200 m.
- 4 15 Le piton fixé et la corde attachée, Pierre Béghin laisse un sac à Jean–Christophe Lafaille pour  
16 perdre 18. Sur une dizaine de mètres, tout va bien: la pente n'est pas si raide. Mais, plus  
17 bas, Pierre arrive dans un couloir vertical. Tout son poids pèse sur le piton. Le piton commence à  
18 bouger. De plus en plus. Et saute, sous les yeux de Jean–Christophe. Pierre disparaît pour toujours,  
19 entraînant la corde avec lui dans sa chute de plus de 1000 mètres.
- 5 20 Jean–Christophe reste 19. Sans eau, sans nourriture, ou presque. Il ne dispose que d'un bout  
21 de corde d'une vingtaine de mètres. C'est donc par petites longueurs de 10 mètres qu'il commence  
22 sa terrible 20. Le lendemain à travers les nuages, des grimpeurs slovènes l'aperçoivent vers  
23 6 900 m. Ils 21 la situation, donnent l'alerte et demandent des hélicoptères, sans fournir plus  
24 d'explications.

examen

toelichting

vragen

antwoorden



- 6 25 Là-haut, Jean-Christophe continue à descendre et approche du bivouac installé avec Pierre  
26 quelques jours avant, à l'abri d'un rocher. «J'étais à 10 mètres du bivouac quand une énorme  
27 pierre 22. J'ai pas eu le temps de la voir et elle m'a cassé le bras droit. J'aurais pu la prendre  
28 en pleine tête, c'est fou! Elle aurait pu me tuer. Il me restait 10 m à faire pour 23 et elle m'est  
29 tombée dessus. J'en avais assez.»
- 7 30 Pour lui, les deux derniers jours furent les plus durs, d'autant plus que les Slovènes, qu'il savait  
31 proches, plus bas, 24 monter le chercher, à cause des chutes de pierres.
- 8 32 «Avec mon bras cassé, je suis redescendu jusqu'au camp de base, à 4100 m. J'en pouvais plus. Je  
33 ne savais plus où j'étais. . . Le médecin des Slovènes m'a fait une piqûre de calmant. Et on a attendu  
34 les secours. Un jour, un hélico s'est approché très près du camp. On l'entendait, seulement. Il devait  
35 être à deux ou trois minutes. On s'est préparé pour sortir, mais le bruit 25 . . .» L'hélicoptère  
36 n'a pas pu atterrir à cause du mauvais temps. Il fallut attendre dimanche pour ramener Jean-  
37 Christophe qui a annoncé la terrible nouvelle. . .
- 9 38 Après quoi tout est allé très vite puisque Jean-Christophe a pris l'avion le soir même pour 26 ,  
39 via Delhi où il a encore dû attendre une nuit.
- 10 40 A présent, à Gap, il ne restera plus au guide qu'à récupérer l'usage de son bras, avant 27 la  
41 montagne: le Mont-Blanc, l'Himalaya. C'est son métier, sa vie, sa passion. Avec ses joies et avec  
42 ses risques.

examen

toelichting

vragen

antwoorden

2 6 Pierre Béghin, ingénieur grenoblois, qui avait déjà fait l'ascension de cinq montagnes de 8 000 m  
7 est resté là-bas. Car Pierre, lui, a trouvé la mort, quelque part dans cette maudite face sud de ce  
8 «8 000 m». Cette terrible image, celle de son ami qui part à la rencontre de la «mort blanche»,  
9 Jean-Christophe la gardera pour toujours. Dans son avion qui le ramenait hier en France, il revoit  
10 mentalement les images de 16.

- 16 a ce merveilleux paysage  
b cette dispute terrible  
c cette dramatique expédition  
d ce voyage tranquille

examen

toelichting

vragen

antwoorden

instructie

antwoord





3 11 Après qu'il a retrouvé sa femme, Jean-Christophe raconte: «On est parti pour la montée dans la  
12 nuit du 7 au 8 octobre. Mais le 9, le mauvais temps était là. C'était impossible de continuer.» Les  
13 deux grimpeurs ont alors décidé 17 . Après quelques mètres, ils doivent placer un piton, dans  
14 un endroit difficile, à 7 200 m.

- 17 a d'atteindre le sommet
- b de recommencer
- c de redescendre
- d de se reposer

examen

toelichting

vragen

antwoorden

instructie

antwoord



4 15 Le piton fixé et la corde attachée, Pierre Béghin laisse un sac à Jean-Christophe Lafaille pour  
16 perdre 18. Sur une dizaine de mètres, tout va bien: la pente n'est pas si raide. Mais, plus  
17 bas, Pierre arrive dans un couloir vertical. Tout son poids pèse sur le piton. Le piton commence à  
18 bouger. De plus en plus. Et saute, sous les yeux de Jean-Christophe. Pierre disparaît pour toujours,  
19 entraînant la corde avec lui dans sa chute de plus de 1000 mètres.

- 18 a de la vitesse  
b du poids  
c l'avantage  
d son matériel de secours

examen

toelichting

vragen

antwoorden

instructie

antwoord



5 20 Jean-Christophe reste 19. Sans eau, sans nourriture, ou presque. Il ne dispose que d'un bout  
21 de corde d'une vingtaine de mètres. C'est donc par petites longueurs de 10 mètres qu'il commence  
22 sa terrible 20. Le lendemain à travers les nuages, des grimpeurs slovènes l'aperçoivent vers  
23 6 900 m. Ils 21 la situation, donnent l'alerte et demandent des hélicoptères, sans fournir plus  
24 d'explications.

- 19 a content  
b étonné  
c fatigué  
d seul

examen

toelichting

vragen

antwoorden

instructie

antwoord



5 20 Jean-Christophe reste 19. Sans eau, sans nourriture, ou presque. Il ne dispose que d'un bout  
21 de corde d'une vingtaine de mètres. C'est donc par petites longueurs de 10 mètres qu'il commence  
22 sa terrible 20. Le lendemain à travers les nuages, des grimpeurs slovènes l'aperçoivent vers  
23 6 900 m. Ils 21 la situation, donnent l'alerte et demandent des hélicoptères, sans fournir plus  
24 d'explications.

- 20 a chute  
b découverte  
c descente  
d montée

examen

toelichting

vragen

antwoorden

instructie

antwoord



5 20 Jean-Christophe reste 19. Sans eau, sans nourriture, ou presque. Il ne dispose que d'un bout  
21 de corde d'une vingtaine de mètres. C'est donc par petites longueurs de 10 mètres qu'il commence  
22 sa terrible 20. Le lendemain à travers les nuages, des grimpeurs slovènes l'aperçoivent vers  
23 6 900 m. Ils 21 la situation, donnent l'alerte et demandent des hélicoptères, sans fournir plus  
24 d'explications.

- 21 a acceptent  
b aggravent  
c comprennent  
d se trompent sur

examen

toelichting

vragen

antwoorden

instructie

antwoord



6 25 Là-haut, Jean-Christophe continue à descendre et approche du bivouac installé avec Pierre  
26 quelques jours avant, à l'abri d'un rocher. «J'étais à 10 mètres du bivouac quand une énorme  
27 pierre 22. J'ai pas eu le temps de la voir et elle m'a cassé le bras droit. J'aurais pu la prendre  
28 en pleine tête, c'est fou! Elle aurait pu me tuer. Il me restait 10 m à faire pour 23 et elle m'est  
29 tombée dessus. J'en avais assez.»

- 22 a a passé juste devant moi  
b m'a touché  
c m'empêchait de continuer  
d s'est détachée sous mes pieds

examen

toelichting

vragen

antwoorden

instructie

antwoord



6 25 Là-haut, Jean-Christophe continue à descendre et approche du bivouac installé avec Pierre  
26 quelques jours avant, à l'abri d'un rocher. «J'étais à 10 mètres du bivouac quand une énorme  
27 pierre 22. J'ai pas eu le temps de la voir et elle m'a cassé le bras droit. J'aurais pu la prendre  
28 en pleine tête, c'est fou! Elle aurait pu me tuer. Il me restait 10 m à faire pour 23 et elle m'est  
29 tombée dessus. J'en avais assez.»

- 23** a atteindre le sommet  
b être en sécurité  
c installer le bivouac  
d sauver mon ami

examen

toelichting

vragen

antwoorden

instructie

antwoord



7 30 Pour lui, les deux derniers jours furent les plus durs, d'autant plus que les Slovènes, qu'il savait  
31 proches, plus bas, 24 monter le chercher, à cause des chutes de pierres.

24 a acceptaient de

b n'osaient pas

c préféraient

examen

toelichting

vragen

antwoorden

instructie

antwoord





8 32 «Avec mon bras cassé, je suis redescendu jusqu'au camp de base, à 4100 m. J'en pouvais plus. Je  
33 ne savais plus où j'étais. . . Le médecin des Slovènes m'a fait une piqûre de calmant. Et on a attendu  
34 les secours. Un jour, un hélico s'est approché très près du camp. On l'entendait, seulement. Il devait  
35 être à deux ou trois minutes. On s'est préparé pour sortir, mais le bruit 25 . . .» L'hélicoptère  
36 n'a pas pu atterrir à cause du mauvais temps. Il fallut attendre dimanche pour ramener Jean-  
37 Christophe qui a annoncé la terrible nouvelle. . .

- 25 a était trop fort
- b s'est approché encore plus
- c s'est éloigné
- d venait d'ailleurs

examen

toelichting

vragen

antwoorden

instructie

antwoord



9 38 Après quoi tout est allé très vite puisque Jean–Christophe a pris l’avion le soir même pour 26,  
39 via Delhi où il a encore dû attendre une nuit.

- 26** a chercher son ami  
b quitter la France  
c retourner en France  
d survoler l’Himalaya

examen

toelichting

vragen

antwoorden

instructie

antwoord



10 40 A présent, à Gap, il ne restera plus au guide qu'à récupérer l'usage de son bras, avant 27 la  
41 montagne: le Mont-Blanc, l'Himalaya. C'est son métier, sa vie, sa passion. Avec ses joies et avec  
42 ses risques.

- 27** a de descendre  
b de retourner à  
c d'examiner  
d d'oublier

examen

toelichting

vragen

antwoorden

antwoord



# La femme est l'avenir du Japonais

Patrice Piquard, dans «L'événement du jeudi» du 6 au 12 août 1992

- 1 1 Les femmes ont dix ou onze ans d'avance. C'est la conclusion des équipes de 2 sondeurs d'opi-  
2 nion japonais. Depuis le début des enquêtes sur les valeurs des Japonais, dans les années 60, les  
3 hommes ont toujours adopté avec retard l'opinion des femmes sur l'amour, la famille, l'éducation  
4 des enfants. . .
- 2 5 Aujourd'hui comme hier, les destins respectifs des Japonais et des Japonaises ont peu en commun.  
6 Enfermé dans le monde rigide de l'entreprise, le salarié moyen est victime des exigences de sa  
7 fonction. A part les sorties avec les collègues, il ne semble s'intéresser qu'aux résultats sportifs et  
8 aux *manga*, ces bandes dessinées plus ou moins pornographiques. Dans le métro ou le train qui  
9 l'amène à son boulot, il dort. Souvent, sa propre femme le trouve grossier, sans esprit, presque  
10 pitoyable. Il y a vingt ans, le stéréotype mâle, celui qui rentre à la maison en criant: «*Meshi! furo!*  
11 *neru!*» («Le repas! le bain! le lit!»), faisait encore peur. Désormais, on le trouve ennuyeux.
- 3 12 Qu'elles travaillent ou qu'elles restent au foyer, les femmes au contraire cherchent le développement  
13 intellectuel, physique. . . et matériel. Responsables de la totalité des finances du ménage, elles  
14 remettent au mari 15% de son salaire: le *kosukai*, l'argent de poche pour ses dépenses personnelles. . .  
15 Prenant en charge l'éducation des enfants et l'organisation de la vie familiale, elles trouvent encore  
16 le temps de militer dans des associations de quartier, de sortir avec des copines, d'apprendre la  
17 danse moderne ou de jouer au tennis de table. L'abondance les a sorties de leur rôle de femmes  
18 soumises, attendant dans leur lointaine banlieue le retour tardif d'un mari épuisé. La «*kitchen*  
19 *drinker*» qui boit à la maison pour chasser son ennui a laissé la place à la voyageuse partant à  
20 l'étranger avec son club d'amies.
- 4 21 L'amour? Le plus souvent le mariage est arrangé par la famille. Les grands sentiments, quand ils  
22 existent, sont l'affaire des célibataires. Ils seraient d'ailleurs difficiles à cultiver dans le tout petit  
23 appartement que la famille partage avec la belle-mère. Du moment que le mari n'a pas de petite  
24 amie, que les études des gosses se déroulent sans problèmes et que la famille n'est pas endettée,  
25 une certaine forme de bonheur est atteinte. Au mieux, un vague sentiment de tendresse, qui ne  
26 s'exprime jamais en public, peut naître. Au pis, une indifférence totale domine. Les mariages  
27 d'amour et les divorces sont beaucoup plus rares qu'en Occident, mais augmentent quand même.

examen

toelichting

vragen

antwoorden



28 La plupart des rencontres entre futurs époux sont encore «arrangées». Le principe de réalité est  
29 le suivant: les futurs maris travaillant chez les grands noms de l'industrie sont ennuyeux, mais leur  
30 porte-monnaie est toujours rempli. Beaucoup de femmes mettent donc l'argent en tête de liste des  
31 motifs conduisant au choix d'un mari. La sécurité avant tout!

5 32 Le changement? Les étudiants sortent plus volontiers en bandes mixtes, et les jeunes couples dînent  
33 une fois par semaine en tête à tête au restaurant. Le «grand amour» importé d'Occident constitue  
34 un modèle romantique qui fait rêver les adolescents. Le début d'un nouveau contrat amoureux?  
35 Peut-être. Jusqu'ici, pourtant, les jeunes, dont on a cru qu'ils révolutionneraient la société japonai-  
36 se, vivent en conformité avec le système. Les jeunes femmes sortent toujours beaucoup plus tôt du  
37 bureau, et la tournée des bars reste une habitude presque exclusivement masculine. Les occasions  
38 manquent pour se rencontrer, pour discuter, pour échanger ses expériences, pour s'aimer. Toute  
39 passion naissante est immédiatement noyée dans un océan de règles sociales. Les hommes et les  
40 femmes vivent dans deux mondes différents.

6 41 Dix ans d'avance. Les femmes japonaises devront attendre le prochain millénaire pour que les  
42 hommes aient aussi à la bouche un petit goût de liberté. Si la société et le travail le permettent...

examen

toelichting

vragen

antwoorden

1 1 Les femmes ont dix ou onze ans d'avance. C'est la conclusion des équipes de 2 sondeurs d'opi-  
2 nion japonais. Depuis le début des enquêtes sur les valeurs des Japonais, dans les années 60, les  
3 hommes ont toujours adopté avec retard l'opinion des femmes sur l'amour, la famille, l'éducation  
4 des enfants. . .

28 Quelle est «*la conclusion*» (**regel 1**) des équipes de sondeurs d'opinion japonais?

- a Depuis longtemps déjà, les idées de l'homme japonais et de la femme japonaise correspondent bien.
- b La femme japonaise a des idées beaucoup plus modernes que l'homme japonais.
- c La femme japonaise a toujours dû s'adapter aux idées de l'homme japonais.
- d L'homme japonais a toujours refusé de s'intéresser aux idées de la femme japonaise.

examen

toelichting

vragen

antwoorden

antwoord



2 5 Aujourd'hui comme hier, les destins respectifs des Japonais et des Japonaises ont peu en commun.  
6 Enfermé dans le monde rigide de l'entreprise, le salarié moyen est victime des exigences de sa  
7 fonction. A part les sorties avec les collègues, il ne semble s'intéresser qu'aux résultats sportifs et  
8 aux *manga*, ces bandes dessinées plus ou moins pornographiques. Dans le métro ou le train qui  
9 l'amène à son boulot, il dort. Souvent, sa propre femme le trouve grossier, sans esprit, presque  
10 pitoyable. Il y a vingt ans, le stéréotype mâle, celui qui rentre à la maison en criant: «*Meshi! furo!*  
11 *neru!*» («Le repas! le bain! le lit!»), faisait encore peur. Désormais, on le trouve ennuyeux.

29 Qu'est-ce que les **regels 6–9** («*Enfermé dans le . . .*») nous apprend sur l'homme japonais?

- a Il est absorbé par son travail et n'a pratiquement pas d'autres intérêts.
- b Il réussit à trouver un équilibre entre les exigences de sa fonction et celles de sa famille.
- c Il s'intéresse beaucoup plus à ses hobbies qu'à son travail.
- d Il trouve difficile de s'adapter à la dure vie de l'entreprise.

examen

toelichting

vragen

antwoorden

antwoord



2 5 Aujourd'hui comme hier, les destins respectifs des Japonais et des Japonaises ont peu en commun.  
6 Enfermé dans le monde rigide de l'entreprise, le salarié moyen est victime des exigences de sa  
7 fonction. A part les sorties avec les collègues, il ne semble s'intéresser qu'aux résultats sportifs et aux  
8 *manga*, ces bandes dessinées plus ou moins pornographiques. Dans le métro ou le train qui l'amène  
9 à son boulot, il dort. Souvent, sa propre femme le trouve grossier, sans esprit, presque pitoyable.  
10 Il y a vingt ans, le stéréotype mâle, celui qui rentre à la maison en criant: «Meshi! furo! neru!»  
11 («Le repas! le bain! le lit!»), faisait encore peur. Désormais, on le trouve ennuyeux.

**30** «Il y a ...» (regels 10–11).

Qu'est-ce que l'auteur montre dans cet alinéa?

- a Que la femme japonaise fait tout pour plaire à son mari.
- b Que l'attitude de la femme japonaise envers son mari a changé.
- c Que le Japonais continue à intimider sa femme.
- d Que le Japonais montre plus de respect pour sa femme qu'il y a 20 ans.

examen

toelichting

vragen

antwoorden

antwoord





3 12 Qu'elles travaillent ou qu'elles restent au foyer, les femmes au contraire cherchent le développement  
13 intellectuel, physique... et matériel. Responsables de la totalité des finances du ménage, elles  
14 remettent au mari 15% de son salaire: le *kosukai*, l'argent de poche pour ses dépenses personnelles...  
15 Prenant en charge l'éducation des enfants et l'organisation de la vie familiale, elles trouvent encore  
16 le temps de militer dans des associations de quartier, de sortir avec des copines, d'apprendre la  
17 danse moderne ou de jouer au tennis de table. L'abondance les a sorties de leur rôle de femmes  
18 soumises, attendant dans leur lointaine banlieue le retour tardif d'un mari épuisé. La «*kitchen*  
19 *drinker*» qui boit à la maison pour chasser son ennui a laissé la place à la voyageuse partant à  
20 l'étranger avec son club d'amies.

31 Que dit l'auteur au sujet de la femme japonaise au 3e alinéa?

- a Elle a du mal à combiner ses nombreuses responsabilités.
- b Elle cherche de plus en plus souvent à travailler à l'extérieur.
- c Elle est très active aussi bien chez elle qu'à l'extérieur.
- d Elle rejette son rôle de femme d'intérieur et de mère pour faire les choses qui l'intéressent vraiment.

examen

toelichting

vragen

antwoorden

antwoord

4 21 L'amour? Le plus souvent le mariage est arrangé par la famille. Les grands sentiments, quand ils  
22 existent, sont l'affaire des célibataires. Ils seraient d'ailleurs difficiles à cultiver dans le tout petit  
23 appartement que la famille partage avec la belle-mère. Du moment que le mari n'a pas de petite  
24 amie, que les études des gosses se déroulent sans problèmes et que la famille n'est pas endettée,  
25 une certaine forme de bonheur est atteinte. Au mieux, un vague sentiment de tendresse, qui ne  
26 s'exprime jamais en public, peut naître. Au pis, une indifférence totale domine. Les mariages  
27 d'amour et les divorces sont beaucoup plus rares qu'en Occident, mais augmentent quand même.  
28 La plupart des rencontres entre futurs époux sont encore «arrangées». Le principe de réalité est  
29 le suivant: les futurs maris travaillant chez les grands noms de l'industrie sont ennuyeux, mais leur  
30 porte-monnaie est toujours rempli. Beaucoup de femmes mettent donc l'argent en tête de liste des  
31 motifs conduisant au choix d'un mari. La sécurité avant tout!

**32** Quel rôle joue l'amour dans le mariage au Japon, selon le 4e alinéa?

L'amour

- a ne commence vraiment qu'après le mariage.
- b n'y est pas très important.
- c se transforme vite en indifférence après le mariage.
- d y est la première condition du bonheur.

examen

toelichting

vragen

antwoorden

antwoord



4 21 L'amour? Le plus souvent le mariage est arrangé par la famille. Les grands sentiments, quand ils  
22 existent, sont l'affaire des célibataires. Ils seraient d'ailleurs difficiles à cultiver dans le tout petit  
23 appartement que la famille partage avec la belle-mère. Du moment que le mari n'a pas de petite  
24 amie, que les études des gosses se déroulent sans problèmes et que la famille n'est pas endettée,  
25 une certaine forme de bonheur est atteinte. Au mieux, un vague sentiment de tendresse, qui ne  
26 s'exprime jamais en public, peut naître. Au pis, une indifférence totale domine. Les mariages  
27 d'amour et les divorces sont beaucoup plus rares qu'en Occident, mais augmentent quand même.  
28 La plupart des rencontres entre futurs époux sont encore «arrangées». Le principe de réalité est  
29 le suivant: les futurs maris travaillant chez les grands noms de l'industrie sont ennuyeux, mais leur  
30 porte-monnaie est toujours rempli. Beaucoup de femmes mettent donc l'argent en tête de liste des  
31 motifs conduisant au choix d'un mari. La sécurité avant tout!

**33** «*La sécurité avant . . .*» (regel 31).

Qu'est-ce que cela veut dire ici?

Souvent, les femmes japonaises

- a préfèrent un mariage arrangé qui finit moins souvent par un divorce.
- b préfèrent un mari qui gagne beaucoup d'argent.
- c trouvent les qualités de leur futur mari plus importantes que son argent.

examen

toelichting

vragen

antwoorden

antwoord

5 32 Le changement? Les étudiants sortent plus volontiers en bandes mixtes, et les jeunes couples  
33 dînent une fois par semaine en tête à tête au restaurant. Le «grand amour» importé d'Occident  
34 constitue un modèle romantique qui fait rêver les adolescents. Le début d'un nouveau contrat  
35 amoureux? Peut-être. Jusqu'ici, pourtant, les jeunes, dont on a cru qu'ils révolutionneraient la  
36 société japonaise, vivent en conformité avec le système. Les jeunes femmes sortent toujours beau-  
37 coup plus tôt du bureau, et la tournée des bars reste une habitude presque exclusivement mas-  
38 culine. Les occasions manquent pour se rencontrer, pour discuter, pour échanger ses expériences,  
39 pour s'aimer. Toute passion naissante est immédiatement noyée dans un océan de règles sociales.  
40 Les hommes et les femmes vivent dans deux mondes différents.

34 Que dit l'auteur aux (regels 32–36) («*Le changement? Les ...*») à propos des jeunes dans la société japonaise?

- a Ils contribuent déjà aux changements de la société japonaise.
- b Ils ont un autre idéal amoureux mais en fait leur vie ne diffère pas beaucoup de celle de leurs parents.
- c Ils vivent comme les jeunes en Occident.
- d Pour eux, le mariage est moins important qu'autrefois.

examen

toelichting

vragen

antwoorden

antwoord

5 32 Le changement? Les étudiants sortent plus volontiers en bandes mixtes, et les jeunes couples dînent  
33 une fois par semaine en tête à tête au restaurant. Le «grand amour» importé d'Occident constitue  
34 un modèle romantique qui fait rêver les adolescents. Le début d'un nouveau contrat amoureux?  
35 Peut-être. Jusqu'ici, pourtant, les jeunes, dont on a cru qu'ils révolutionneraient la société japonai-  
36 se, vivent en conformité avec le système. Les jeunes femmes sortent toujours beaucoup plus tôt du  
37 bureau, et la tournée des bars reste une habitude presque exclusivement masculine. Les occasions  
38 manquent pour se rencontrer, pour discuter, pour échanger ses expériences, pour s'aimer. Toute  
39 passion naissante est immédiatement noyée dans un océan de règles sociales. Les hommes et les  
40 femmes vivent dans deux mondes différents.

35 Quelle est la fonction des **regels 36–40** («*Les jeunes femmes . . .*»)?

- a Elles expliquent pourquoi la plupart des Japonais et Japonaises préfèrent leur propre mode de vie à celui des Occidentaux.
- b Elles expliquent pourquoi le système social japonais rend difficile le développement du sentiment amoureux.
- c Elles montrent les différences entre les idées des jeunes Japonais et celles de leurs parents.
- d Elles montrent que les hommes japonais sont hostiles à tout changement social importé de l'Occident.

examen

toelichting

vragen

antwoorden

antwoord

6 41 Dix ans d'avance. Les femmes japonaises devront attendre le prochain millénaire pour que les  
42 hommes aient aussi à la bouche un petit goût de liberté. Si la société et le travail le permettent...

**36** Qu'est-ce que l'auteur conclut dans les **regels 41–42** («*Dix ans d'avance. ...*»)?

- a Qu'après l'an 2000, l'attitude des hommes japonais changera peut-être.
- b Que la femme japonaise a finalement autant de liberté que l'homme japonais.
- c Que la société japonaise ne permettra jamais à l'homme de se libérer.
- d Que l'homme japonais devra attendre encore mille ans pour avoir plus de liberté.

examen

toelichting

vragen

antwoorden

antwoord

6 41 Dix ans d'avance. Les femmes japonaises devront attendre le prochain millénaire pour que les  
42 hommes aient aussi à la bouche un petit goût de liberté. Si la société et le travail le permettent...

37 «*Si la société ...*» (regel 42).

Quel sentiment est exprimé par cette phrase?

- a La certitude.
- b La pitié.
- c La sympathie.
- d Le doute.
- e Le mépris.

examen

toelichting

vragen

antwoorden

antwoord

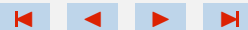

# Une «sirène» à la maison

Alain Compost, dans «Le Figaro Magazine» du 7 novembre 1992

- 1 1 Lorsque Sirejudin, pêcheur indonésien, trouva l'informe animal dans son filet, la bête était morte.  
2 Noyée emprisonnée dans les mailles de son filet. Il s'agissait d'une énorme femelle dugong, ce  
3 mammifère marin très rare dont la taille peut dépasser 5 m.
- 2 4 Sirejudin n'eut pas le temps de se remettre de sa surprise qu'il apercevait un bébé dugong nageant  
5 en cercle autour de son bateau. Le «petit animal» tentait de rejoindre le corps sans vie de sa  
6 mère. Le pêcheur ne savait que faire. Trop de mystères entourent ces étranges animaux dont on a  
7 tiré la légende des sirènes. C'est la première fois qu'il capturait un dugong. Et puis il y avait ce  
8 petit, à quelques mètres, nageant dans sa direction, et dont il voyait le désespoir. Durant quelques  
9 instants, Sirejudin hésita. Abandonner le filet? S'enfuir? Mais la pitié prit le pas sur la peur. Le  
10 pêcheur hissa l'orphelin à son bateau. Non sans difficulté. Le petit dugong mesurait déjà un bon  
11 mètre de long.
- 3 12 Cette scène se déroulait à quelques milles de la côte sud-ouest de l'Irian Jaya (la Nouvelle Guinée),  
13 près de la petite ville de Fak Fak. C'était en juillet 1989. Depuis, l'existence de la famille de  
14 Sirejudin en a été bouleversée. Bébé dugong, une fille, a été recueillie, adoptée. Elle s'appelle  
15 Maya. Aujourd'hui, elle a plus de trois ans. Au début, Maya a été nourrie au lait tiède. «Il nous  
16 a fallu beaucoup de patience, raconte Sirejudin, pour réussir à la faire boire avec une cuillère à  
17 soupe.»
- 4 18 Les dugongs font partie de cet ordre de mammifères aquatiques presque disparu, nommés siréniens.  
19 Ils ressemblent le plus aux éléphants de mer. Maya, comme les autres dugongs, possède des dents en  
20 haut et en bas, dépourvues d'émail. Avec une paire d'incisives qui, chez le mâle, peuvent atteindre  
21 7 cm.
- 5 22 Maya s'est très vite, et heureusement, adaptée à son nouveau milieu, sa nouvelle famille. Dans  
23 la journée, elle mange les herbes marines le long de la plage, attachée à une corde de 50 m. Le  
24 soir, Sirejudin vient la chercher pour la rentrer chez lui. Avec toute la famille. Dans la maison, ils  
25 sont quatre à la porter: elle pèse 250 kg. La femme de Sirejudin, Jena, l'installe sur une natte, la  
26 tête posée sur un oreiller. Enfin, elle l'endort en la caressant. Toutes ces attentions ne sont pas

examen

toelichting

vragen

antwoorden





27 seulement inspirées par l'affection. Maya a de la valeur. Ils doivent la protéger des chasseurs. La  
28 viande des dugongs est réputée. L'ivoire de leurs dents sert à fabriquer des bijoux. Maya, «vache  
29 de mer», est précieuse.

6 30 Et, surtout, elle pleure. Non par tristesse, mais parce qu'elle a besoin (comme les tortues, par  
31 exemple) de sécréter un liquide, visqueux et salé, qui empêche que l'oeil devienne trop sec. La  
32 légende voudrait que les larmes de la sirène Maya aident les amours et les affaires. Ainsi la famille  
33 adoptive de Maya recueille-t-elle quotidiennement ses larmes à l'aide d'une petite cuillère. Cela  
34 donne jusqu'à quatre flacons par jour, vendus 40 dollars chacun. Maya a donc fait la fortune de la  
35 famille, qui l'aime et la protège comme il se doit. «Une princesse», dit Sirejudin.

7 36 Chaque pleine lune, Maya protège son entourage. Alors, Jena la parfume avec des pétales de fleur  
37 de jasmin et la caresse plus longuement qu'à l'ordinaire. La maison sera protégée contre l'infortune  
38 jusqu'à la prochaine pleine lune.

8 39 La famille de Sirejudin sait que, un jour, elle devra laisser sa princesse retourner définitivement  
40 à la mer, comme celle de la légende: parce que Maya ne pourra pas toujours vivre parmi eux.  
41 Elle approche de l'âge adulte. L'herbe marine de la plage commence à manquer. C'est d'ailleurs  
42 pourquoi il faut l'embarquer de plus en plus souvent à bord du bateau, afin qu'elle puisse plonger  
43 et manger les quelque 30 kg minimum de végétation marine dont elle a besoin pour s'alimenter  
44 normalement chaque jour.

9 45 Récemment, Sirejudin a reçu la visite d'officiers du département de la protection de la nature. Ils  
46 lui ont fermement conseillé de la relâcher pour rester conforme à la loi.

10 47 Jena caresse doucement la tête de Maya. «Les enfants finissent tous un jour par quitter la maison»,  
48 dit-elle avec tristesse.

examen

toelichting

vragen

antwoorden

- 1 1 Lorsque Sirejudin, pêcheur indonésien, trouva l'informe animal dans son filet, la bête était morte.  
2 Noyée emprisonnée dans les mailles de son filet. Il s'agissait d'une énorme femelle dugong, ce  
3 mammifère marin très rare dont la taille peut dépasser 5 m.

**38** Qu'est-ce qui explique la «*surprise*» (**regel 4**) de Sirejudin?

Le fait

- a qu'il avait attrapé un animal de plus de cinq mètres de long.
- b qu'il avait attrapé un bébé dugong.
- c qu'il avait attrapé un dugong.
- d qu'un dugong s'était noyé.

examen

toelichting

vragen

antwoorden

antwoord



2 4 Sirejudin n'eut pas le temps de se remettre de sa surprise qu'il apercevait un bébé dugong nageant  
5 en cercle autour de son bateau. Le «petit animal» tentait de rejoindre le corps sans vie de sa  
6 mère. Le pêcheur ne savait que faire. Trop de mystères entourent ces étranges animaux dont on a  
7 tiré la légende des sirènes. C'est la première fois qu'il capturait un dugong. Et puis il y avait ce  
8 petit, à quelques mètres, nageant dans sa direction, et dont il voyait le désespoir. Durant quelques  
9 instants, Sirejudin hésita. Abandonner le filet? S'enfuir? Mais la pitié prit le pas sur la peur. Le  
10 pêcheur hissa l'orphelin à son bateau. Non sans difficulté. Le petit dugong mesurait déjà un bon  
11 mètre de long.

**39** «*qu'il apercevait un ...*» (regels 4–5).

Que voulait le bébé dugong?

- a Attaquer le pêcheur.
- b Attirer l'attention du pêcheur.
- c Echapper au pêcheur.
- d Etre près de sa mère.

examen

toelichting

vragen

antwoorden

antwoord

2 4 Sirejudin n'eut pas le temps de se remettre de sa surprise qu'il apercevait un bébé dugong nageant  
5 en cercle autour de son bateau. Le «petit animal» tentait de rejoindre le corps sans vie de sa  
6 mère. Le pêcheur ne savait que faire. Trop de mystères entourent ces étranges animaux dont on a  
7 tiré la légende des sirènes. C'est la première fois qu'il capturait un dugong. Et puis il y avait ce  
8 petit, à quelques mètres, nageant dans sa direction, et dont il voyait le désespoir. Durant quelques  
9 instants, Sirejudin hésita. Abandonner le filet? S'enfuir? Mais la pitié prit le pas sur la peur. Le  
10 pêcheur hissa l'orphelin à son bateau. Non sans difficulté. Le petit dugong mesurait déjà un bon  
11 mètre de long.

40 Pourquoi Sirejudin avait-il «*peur*» (regel 9)?

- a Parce que d'autres dugongs pourraient l'attaquer.
- b Parce que le bébé dugong pesait trop lourd pour son bateau.
- c Parce que le dugong est un animal peu connu et mythique.
- d Parce que son filet pourrait se déchirer.

examen

toelichting

vragen

antwoorden

antwoord

3 12 Cette scène se déroulait à quelques milles de la côte sud-ouest de l'Irian Jaya (la Nouvelle Guinée),  
13 près de la petite ville de Fak Fak. C'était en juillet 1989. Depuis, l'existence de la famille de  
14 Sirejudin en a été bouleversée. Bébé dugong, une fille, a été recueillie, adoptée. Elle s'appelle  
15 Maya. Aujourd'hui, elle a plus de trois ans. Au début, Maya a été nourrie au lait tiède. «Il nous  
16 a fallu beaucoup de patience, raconte Sirejudin, pour réussir à la faire boire avec une cuillère à  
17 soupe.»

41 Qu'est-ce que l'auteur décrit dans les **regels 13–17** («*Depuis, l'existence de ...*»)?

- a Comment la famille de Sirejudin a pris soin du bébé dugong.
- b Comment un dugong change en quelques années.
- c Pourquoi la famille de Sirejudin a décidé d'adopter une fille.
- d Pourquoi la famille de Sirejudin a décidé de garder le petit dugong.

examen

toelichting

vragen

antwoorden

antwoord



4 18 Les dugongs font partie de cet ordre de mammifères aquatiques presque disparu, nommés siréniens.  
19 Ils ressemblent le plus aux éléphants de mer. Maya, comme les autres dugongs, possède des dents en  
20 haut et en bas, dépourvues d'émail. Avec une paire d'incisives qui, chez le mâle, peuvent atteindre  
21 7 cm.

**42** A quoi sert le 4e alinéa?

A expliquer

- a ce que c'est qu'un dugong.
- b combien les dugongs sont différents des autres animaux aquatiques.
- c pourquoi il faut protéger les dugongs.
- d pourquoi les dugongs sont des animaux mystérieux.
- e pourquoi les dugongs sont très dangereux.

examen

toelichting

vragen

antwoorden

antwoord

5 22 Maya s'est très vite, et heureusement, adaptée à son nouveau milieu, sa nouvelle famille. Dans  
23 la journée, elle mange les herbes marines le long de la plage, attachée à une corde de 50 m. Le  
24 soir, Sirejudin vient la chercher pour la rentrer chez lui. Avec toute la famille. Dans la maison, ils  
25 sont quatre à la porter: elle pèse 250 kg. La femme de Sirejudin, Jena, l'installe sur une natte, la  
26 tête posée sur un oreiller. Enfin, elle l'endort en la caressant. Toutes ces attentions ne sont pas  
27 seulement inspirées par l'affection. Maya a de la valeur. Ils doivent la protéger des chasseurs. La  
28 viande des dugongs est réputée. L'ivoire de leurs dents sert à fabriquer des bijoux. Maya, «vache  
29 de mer», est précieuse.

43 Pourquoi la famille de Sirejudin soigne-t-elle si bien Maya?

Cette famille

- a adore les animaux.
- b adore Maya et en tire profit.
- c a pitié d'elle parce qu'elle est seule.
- d compte vendre Maya très cher à l'avenir.

examen

toelichting

vragen

antwoorden

antwoord

6 30 Et, surtout, elle pleure. Non par tristesse, mais parce qu'elle a besoin (comme les tortues, par  
31 exemple) de sécréter un liquide, visqueux et salé, qui empêche que l'oeil devienne trop sec. La  
32 légende voudrait que les larmes de la sirène Maya aident les amours et les affaires. Ainsi la famille  
33 adoptive de Maya recueille-t-elle quotidiennement ses larmes à l'aide d'une petite cuillère. Cela  
34 donne jusqu'à quatre flacons par jour, vendus 40 dollars chacun. Maya a donc fait la fortune de la  
35 famille, qui l'aime et la protège comme il se doit. «Une princesse», dit Sirejudin.

44 «*elle pleure*» (regel 30).

Pourquoi Maya pleure-t-elle?

- a Parce que cela est nécessaire pour le bon fonctionnement de ses yeux.
- b Parce que cela fait disparaître l'eau de mer de son corps.
- c Parce qu'elle est très heureuse dans la famille de Sirejudin.
- d Parce que l'odeur de ce liquide attire d'autres dugongs.

examen

toelichting

vragen

antwoorden

antwoord





7 36 Chaque pleine lune, Maya protège son entourage. Alors, Jena la parfume avec des pétales de fleur  
37 de jasmin et la caresse plus longuement qu'à l'ordinaire. La maison sera protégée contre l'infortune  
38 jusqu'à la prochaine pleine lune.

45 «*Chaque pleine lune, ...*» (regels 36–37).

Quelle en est la raison?

- a En la traitant ainsi, Jena espère que Maya voudra bien rester avec eux.
- b Jena pense que cela portera bonheur à la famille.
- c Jena veut récompenser Maya de ce qu'elle fait pour la famille.
- d Maya a besoin de soins spéciaux pendant la pleine lune.

examen

toelichting

vragen

antwoorden

antwoord

8 39 La famille de Sirejudin sait que, un jour, elle devra laisser sa princesse retourner définitivement  
40 à la mer, comme celle de la légende: parce que Maya ne pourra pas toujours vivre parmi eux.  
41 Elle approche de l'âge adulte. L'herbe marine de la plage commence à manquer. C'est d'ailleurs  
42 pourquoi il faut l'embarquer de plus en plus souvent à bord du bateau, afin qu'elle puisse plonger  
43 et manger les quelque 30 kg minimum de végétation marine dont elle a besoin pour s'alimenter  
44 normalement chaque jour.

46 *«il faut l'embarquer ...»* (regel 42).

Pourquoi?

- a Maya aime faire des promenades en bateau.
- b Maya doit avoir la possibilité de manger assez.
- c On veut attirer d'autres dugongs.
- d On veut habituer l'animal à une plus grande liberté.

examen

toelichting

vragen

antwoorden

antwoord



9 45 Récemment, Sirejudin a reçu la visite d'officiersdu département de la protection de la nature. Ils  
46 lui ont fermement conseillé de la relâcher pour rester conforme à la loi.

47 Pourquoi des «*officiers*» (**regel 45**) ont-ils rendu visite à Sirejudin?

- a Pour examiner Maya.
- b Pour lui expliquer comment soigner Maya.
- c Pour lui faire savoir qu'il doit mettre Maya en liberté.
- d Pour lui proposer de vendre Maya à l'Etat.

examen

toelichting

vragen

antwoorden

antwoord



# L'espéranto hélas

Pierre Enckell, dans «L'événement du jeudi», 19–25 novembre 1992

- 1 1 Si nous parlions tous la même langue, nous nous comprendrions les uns les autres, et la paix  
2 universelle serait pour demain! Tel était le raisonnement du Polonais Ludwik Zamenhof (1859–  
3 1917), qui publia sous le pseudonyme de «Doktoro Esperanto» un livre intitulé *Lingvo internacia*,  
4 suivi par le manuel *Fundamento de esperanto*. La langue qu'il avait créée était simple et de bon  
5 goût. Tout y était logique. Les substantifs se terminaient tous par o, les adjectifs par a, les adverbes  
6 par e. Les verbes étaient invariables. Chaque mot se prononçait comme il s'écrivait. Tous ceux qui  
7 connaissaient une langue européenne pouvaient apprendre l'espéranto en moins d'un mois.
- 2 8 Le mouvement se répandit vite. On tint des congrès espérantistes où tout le monde parlait avec  
9 joie à tout le monde. Zamenhof lui-même traduisit en espéranto Hamlet et le Nouveau Testament.  
10 A ce jour, les éditions en espéranto, dans le monde entier, comprennent environ 30 000 ouvrages.  
11 Mais les militants sont moins de 100 000. Leur symbole, l'étoile verte, est complètement ignoré.  
12 Le beau rêve s'est envolé. L'ambition universaliste est devenue une aimable bizarrerie. Comme  
13 l'indique le nom, tous les espoirs étaient pourtant permis.

examen

toelichting

vragen

antwoorden

1 1 Si nous parlions tous la même langue, nous nous comprendrions les uns les autres, et la paix  
2 universelle serait pour demain! Tel était le raisonnement du Polonais Ludwik Zamenhof (1859–  
3 1917), qui publia sous le pseudonyme de «Doktoro Esperanto» un livre intitulé *Lingvo internacia*,  
4 suivi par le manuel *Fundamento de esperanto*. La langue qu'il avait créée était simple et de bon  
5 goût. Tout y était logique. Les substantifs se terminaient tous par o, les adjectifs par a, les adverbes  
6 par e. Les verbes étaient invariables. Chaque mot se prononçait comme il s'écrivait. Tous ceux qui  
7 connaissaient une langue européenne pouvaient apprendre l'espéranto en moins d'un mois.

48 Quel avait été le but de Ludwik Zamenhof en créant l'espéranto?

- a Améliorer le monde.
- b Devenir célèbre dans le monde entier.
- c Faciliter la compréhension des langues existantes.
- d Satisfaire sa curiosité scientifique.

examen

toelichting

vragen

antwoorden

antwoord



1 1 Si nous parlions tous la même langue, nous nous comprendrions les uns les autres, et la paix  
2 universelle serait pour demain! Tel était le raisonnement du Polonais Ludwik Zamenhof (1859–  
3 1917), qui publia sous le pseudonyme de «Doktoro Esperanto» un livre intitulé *Lingvo internacia*,  
4 suivi par le manuel *Fundamento de esperanto*. La langue qu'il avait créée était simple et de bon  
5 goût. Tout y était logique. Les substantifs se terminaient tous par o, les adjectifs par a, les adverbess  
6 par e. Les verbes étaient invariables. Chaque mot se prononçait comme il s'écrivait. Tous ceux qui  
7 connaissaient une langue européenne pouvaient apprendre l'espéranto en moins d'un mois.

49 «*Les substantifs se ...*».

Au premier alinéa («Les substantifs ... mois.»), ces phrases sont

- a affaiblies.
- b contredites.
- c illustrées.
- d ridiculisées.

examen

toelichting

vragen

antwoorden

antwoord



2 8 Le mouvement se répandit vite. On tint des congrès espérantistes où tout le monde parlait avec  
9 joie à tout le monde. Zamenhof lui-même traduisit en espéranto Hamlet et le Nouveau Testament.  
10 A ce jour, les éditions en espéranto, dans le monde entier, comprennent environ 30 000 ouvrages.  
11 Mais les militants sont moins de 100 000. Leur symbole, l'étoile verte, est complètement ignoré.  
12 Le beau rêve s'est envolé. L'ambition universaliste est devenue une aimable bizarrerie. Comme  
13 l'indique le nom, tous les espoirs étaient pourtant permis.

**50** Est-ce que l'espéranto est devenu un succès?

- a Non, car l'espéranto est resté une langue exclusivement écrite.
- b Non, car même les amateurs les plus enthousiastes n'y croient plus.
- c Non, mais aujourd'hui on commence de nouveau à s'intéresser à cette langue.
- d Non, parce que le nombre d'espérantistes est resté très peu important.

examen

toelichting

vragen

antwoorden

antwoord

# Antwoorden

- Robert Doisneau par lui-même
- Yeux bleus interdits de vol
- Récit d'un rescapé
- La femme est l'avenir du Japonais
- Une «sirène» à la maison
- L'espéranto hélas

examen

toelichting

vragen

HAVO





- 1 1 a Ce métier lui garantissait un bon salaire.
- b Il voulait exercer le même métier que son père.
- c Il voulait faire un travail facile.
- d Son pere souhaitait qu'il choisisse un travail peu dangereux.**

examen

toelichting

vragen

antwoorden

vraag



1 2 a Il avait peur de devenir alcoolique s'il restait dans l'atelier du Marais.

b **Il n'aimait pas du tout l'ambiance de l'atelier du Marais.**

c Il ne s'entendait pas avec le patron de l'atelier du Marais.

d Il trouvait trop difficile le travail à l'atelier du Marais.

examen

toelichting

vragen

antwoorden

vraag



1 3 a Après avoir quitté son deuxième emploi.

b **Pendant son deuxième emploi.**

c Quand il était élève à l'école Estienne.

d Quand il travaillait à l'atelier du Marais.

examen

toelichting

vragen

antwoorden

vraag



- 1 4 a a permis de commencer une carrière professionnelle.  
b a permis de prendre des photos plus perfectionnées.  
c **permettait de photographier les gens sans les troubler.**  
d permettait de prendre de près des photos d'animaux.

examen

toelichting

vragen

antwoorden

vraag



1 5 a Après son mariage, il ne pouvait plus travailler à des heures fixes.

b **Il a été renvoyé car assez souvent il n'était pas à l'heure à son travail.**

c Il pensait qu'il en savait assez sur la photo industrielle.

d L'agence Rapho lui avait offert un travail plus intéressant.

examen

toelichting

vragen

antwoorden

vraag



1 6 a La coopération avec sa femme et ses amis.

b **Sa première mission pour l'agence Rapho.**

c Ses vacances en Dordogne.

d Son voyage vers la Dordogne.

examen

toelichting

vragen

antwoorden

vraag



- 1 7 a Il a dû ramener à Paris sa femme et ses amis.  
b Il a perdu son travail.  
c Il était devenu impossible d'acheter un nouvel appareil photo.  
**d Il était obligé de retourner à Paris pour entrer dans l'armée.**  
e Il n'était plus possible de voyager en Dordogne.

examen

toelichting

vragen

antwoorden

vraag



- 1 8 a Il falsifiait des pièces d'identité.
- b Il prenait des photos pour le magazine *Life*.
- c Il travaillait chez un graveur.
- d Il vivait caché chez des amis, par peur des Allemands.

examen

toelichting

vragen

antwoorden

vraag





- 1 9 a Il en avait assez de faire des photos de publicité.
- b Il voulait faire les photos qu'il n'avait pas pu prendre pendant la guerre.
- c Il voulait montrer le côté romantique de Paris.
- d **Un magazine lui avait demandé de faire ces photos.**

examen

toelichting

vragen

antwoorden

vraag



- 1 10 a Que quelqu'un puisse vraiment se reconnaître sur une si vieille photo.
- b Que Robert Doisneau soit devenu célèbre grâce à une seule photo.
- c **Qu'il y ait tellement de gens qui prétendent se reconnaître dans les amoureux de l'Hôtel de Ville.**
- d Q'on continue à publier la photo des amoureux de l'Hôtel de Ville.

examen

toelichting

vragen

antwoorden

vraag



- 1 11 a Parce que, selon lui, les couples qui s'embrassent dans la rue n'aiment pas être reconnus.
- b Parce qu'il a toujours eu des hésitations à photographier les gens.
- c Parce qu'il pense qu'il ne faut pas photographier des moments très intimes.
- d Parce qu'il peut faire une photo techniquement plus parfaite de modèles posant pour lui.

examen

toelichting

vragen

antwoorden

vraag



- 1 12 a Il est resté très amoureux de sa femme.
- b **Il se reconnaît dans les gens qu'il photographie.**
- c Par hasard, cet amoureux lui ressemble beaucoup.
- d Pour une fois, il a fait un portrait de lui-même.

examen

toelichting

vragen

antwoorden

vraag



- 1 13 a ne veulent plus que leur personnel de cabine porte des lentilles de contact bleues ou vertes.
- b veulent défendre à leur personnel de cabine de porter des lentilles de contact.
- c veulent obliger leur personnel de cabine à porter des lentilles de contact au lieu de lunettes.
- d vont engager des hôtesses de l'air aux yeux bleus ou verts.

examen

toelichting

vragen

antwoorden

vraag



1 14 a ne sont pas sincères du tout.

b sont les plus francs.

c sont sexistes.

d sont trop commerciaux.

examen

toelichting

vragen

antwoorden

vraag



- 1 15 a Des avions qui ne partent plus à l'heure.
- b Des coupes de champagne servies par des compagnies aériennes orientales.
- c **Des hôtesses de l'air asiatiques aux yeux de couleurs artificielles.**
- d Des hôtesses de l'air faisant des clins d'oeil.
- e Un avion scandinave avec des hôtesses de l'air orientales.

examen

toelichting

vragen

antwoorden

vraag



2 6 Pierre Béghin, ingénieur grenoblois, qui avait déjà fait l'ascension de cinq montagnes de 8 000 m  
7 est resté là-bas. Car Pierre, lui, a trouvé la mort, quelque part dans cette maudite face sud de ce  
8 «8 000 m». Cette terrible image, celle de son ami qui part à la rencontre de la «mort blanche»,  
9 Jean-Christophe la gardera pour toujours. Dans son avion qui le ramenait hier en France, il revoit  
10 mentalement les images de **cette dramatique expédition**.

- 1 16 a ce merveilleux paysage  
b cette dispute terrible  
c **cette dramatique expédition**  
d ce voyage tranquille

examen

toelichting

vragen

antwoorden

vraag





3 11 Après qu'il a retrouvé sa femme, Jean-Christophe raconte: «On est parti pour la montée dans la  
12 nuit du 7 au 8 octobre. Mais le 9, le mauvais temps était là. C'était impossible de continuer.» Les  
13 deux grimpeurs ont alors décidé **de redescendre**. Après quelques mètres, ils doivent placer un  
14 piton, dans un endroit difficile, à 7 200 m.

- 1 17 a d'atteindre le sommet  
b de recommencer  
c **de redescendre**  
d de se reposer

examen

toelichting

vragen

antwoorden

vraag



4 15 Le piton fixé et la corde attachée, Pierre Béghin laisse un sac à Jean–Christophe Lafaille pour  
16 perdre **du poids**. Sur une dizaine de mètres, tout va bien: la pente n'est pas si raide. Mais, plus  
17 bas, Pierre arrive dans un couloir vertical. Tout son poids pèse sur le piton. Le piton commence à  
18 bouger. De plus en plus. Et saute, sous les yeux de Jean–Christophe. Pierre disparaît pour toujours,  
19 entraînant la corde avec lui dans sa chute de plus de 1000 mètres.

- 1 18 a de la vitesse  
b **du poids**  
c l'avantage  
d son matériel de secours

examen

toelichting

vragen

antwoorden

vraag



5 20 Jean-Christophe reste **seul**. Sans eau, sans nourriture, ou presque. Il ne dispose que d'un bout de  
21 corde d'une vingtaine de mètres. C'est donc par petites longueurs de 10 mètres qu'il commence  
22 sa terrible   20  . Le lendemain à travers les nuages, des grimpeurs slovènes l'aperçoivent vers  
23 6 900 m. Ils   21   la situation, donnent l'alerte et demandent des hélicoptères, sans fournir plus  
24 d'explications.

- 1 19 a content  
b étonné  
c fatigué  
d seul

examen

toelichting

vragen

antwoorden

vraag



5 20 Jean-Christophe reste seul. Sans eau, sans nourriture, ou presque. Il ne dispose que d'un bout de  
21 corde d'une vingtaine de mètres. C'est donc par petites longueurs de 10 mètres qu'il commence  
22 sa terrible **descente**. Le lendemain à travers les nuages, des grimpeurs slovènes l'aperçoivent vers  
23 6 900 m. Ils   21   la situation, donnent l'alerte et demandent des hélicoptères, sans fournir plus  
24 d'explications.

- 1 20 a chute  
b découverte  
c **descente**  
d montée

examen

toelichting

vragen

antwoorden

vraag



5 20 Jean–Christophe reste seul. Sans eau, sans nourriture, ou presque. Il ne dispose que d’un bout de  
21 corde d’une vingtaine de mètres. C’est donc par petites longueurs de 10 mètres qu’il commence  
22 sa terrible descente. Le lendemain à travers les nuages, des grimpeurs slovènes l’aperçoivent vers  
23 6 900 m. Ils **comprennent** la situation, donnent l’alerte et demandent des hélicoptères, sans  
24 fournir plus d’explications.

- 1 21 a acceptent  
b aggravent  
c **comprennent**  
d se trompent sur

examen

toelichting

vragen

antwoorden

vraag



6 25 Là-haut, Jean-Christophe continue à descendre et approche du bivouac installé avec Pierre  
26 quelques jours avant, à l'abri d'un rocher. «J'étais à 10 mètres du bivouac quand une énorme  
27 pierre **m'a touché**. J'ai pas eu le temps de la voir et elle m'a cassé le bras droit. J'aurais pu la  
28 prendre en pleine tête, c'est fou! Elle aurait pu me tuer. Il me restait 10 m à faire pour 23 et  
29 elle m'est tombée dessus. J'en avais assez.»

- 1 22 a a passé juste devant moi  
b **m'a touché**  
c m'empêchait de continuer  
d s'est détachée sous mes pieds

examen

toelichting

vragen

antwoorden

vraag



6 25 Là-haut, Jean-Christophe continue à descendre et approche du bivouac installé avec Pierre  
26 quelques jours avant, à l'abri d'un rocher. «J'étais à 10 mètres du bivouac quand une énorme  
27 pierre m'a touché. J'ai pas eu le temps de la voir et elle m'a cassé le bras droit. J'aurais pu la  
28 prendre en pleine tête, c'est fou! Elle aurait pu me tuer. Il me restait 10 m à faire pour **être en**  
29 **sécurité** et elle m'est tombée dessus. J'en avais assez.»

1 23 a atteindre le sommet

b être en sécurité

c installer le bivouac

d sauver mon ami

examen

toelichting

vragen

antwoorden

vraag

7 30 Pour lui, les deux derniers jours furent les plus durs, d'autant plus que les Slovènes, qu'il savait  
31 proches, plus bas, **n'osaient pas** monter le chercher, à cause des chutes de pierres.

1 24 a acceptaient de

b **n'osaient pas**

c préféraient

examen

toelichting

vragen

antwoorden

vraag





8 32 «Avec mon bras cassé, je suis redescendu jusqu'au camp de base, à 4100 m. J'en pouvais plus.  
33 Je ne savais plus où j'étais. . . Le médecin des Slovènes m'a fait une piqûre de calmant. Et on a  
34 attendu les secours. Un jour, un hélico s'est approché très près du camp. On l'entendait, seulement.  
35 Il devait être à deux ou trois minutes. On s'est préparé pour sortir, mais le bruit **s'est éloigné**. . .»  
36 L'hélicoptère n'a pas pu atterrir à cause du mauvais temps. Il fallut attendre dimanche pour  
37 ramener Jean-Christophe qui a annoncé la terrible nouvelle. . .

- 1 25 a était trop fort  
b s'est approché encore plus  
c **s'est éloigné**  
d venait d'ailleurs

examen

toelichting

vragen

antwoorden

vraag



9 38 Après quoi tout est allé très vite puisque Jean-Christophe a pris l'avion le soir même pour re-  
39 **tourner en France**, via Delhi où il a encore dû attendre une nuit.

- 1 26 a chercher son ami  
b quitter la France  
c **retourner en France**  
d survoler l'Himalaya

examen

toelichting

vragen

antwoorden

vraag



10 40 A présent, à Gap, il ne restera plus au guide qu'à récupérer l'usage de son bras, avant **de retourner**  
41 **à** la montagne: le Mont-Blanc, l'Himalaya. C'est son métier, sa vie, sa passion. Avec ses joies et  
42 avec ses risques.

1 27 a de descendre

b **de retourner à**

c d'examiner

d d'oublier

examen

toelichting

vragen

antwoorden

vraag

1 28 a Depuis longtemps déjà, les idées de l'homme japonais et de la femme japonaise correspondent bien.

b **La femme japonaise a des idées beaucoup plus modernes que l'homme japonais.**

c La femme japonaise a toujours dû s'adapter aux idées de l'homme japonais.

d L'homme japonais a toujours refusé de s'intéresser aux idées de la femme japonaise.

examen

toelichting

vragen

antwoorden

vraag



- 1 29 a Il est absorbé par son travail et n'a pratiquement pas d'autres intérêts.
- b Il réussit à trouver un équilibre entre les exigences de sa fonction et celles de sa famille.
- c Il s'intéresse beaucoup plus à ses hobbies qu'à son travail.
- d Il trouve difficile de s'adapter à la dure vie de l'entreprise.

examen

toelichting

vragen

antwoorden

vraag



- 1 30 a Que la femme japonaise fait tout pour plaire à son mari.
- b **Que l'attitude de la femme japonaise envers son mari a changé.**
- c Que le Japonais continue à intimider sa femme.
- d Que le Japonais montre plus de respect pour sa femme qu'il y a 20 ans.

examen

toelichting

vragen

antwoorden

vraag



- 1 31 a Elle a du mal à combiner ses nombreuses responsabilités.
- b Elle cherche de plus en plus souvent à travailler à l'extérieur.
- c **Elle est très active aussi bien chez elle qu'à l'extérieur.**
- d Elle rejette son rôle de femme d'intérieur et de mère pour faire les choses qui l'intéressent vraiment.

examen

toelichting

vragen

antwoorden

vraag



- 1 32 a ne commence vraiment qu'après le mariage.
- b **n'y est pas très important.**
- c se transforme vite en indifférence après le mariage.
- d y est la première condition du bonheur.

examen

toelichting

vragen

antwoorden

vraag





- 1 **33** a préfèrent un mariage arrangé qui finit moins souvent par un divorce.  
b **préfèrent un mari qui gagne beaucoup d'argent.**  
c trouvent les qualités de leur futur mari plus importantes que son argent.

examen

toelichting

vragen

antwoorden

vraag



- 1 34 a Ils contribuent déjà aux changements de la société japonaise.
- b **Ils ont un autre idéal amoureux mais en fait leur vie ne diffère pas beaucoup de celle de leurs parents.**
- c Ils vivent comme les jeunes en Occident.
- d Pour eux, le mariage est moins important qu'autrefois.

examen

toelichting

vragen

antwoorden

vraag



- 1 35 a Elles expliquent pourquoi la plupart des Japonais et Japonaises préfèrent leur propre mode de vie à celui des Occidentaux.
- b **Elles expliquent pourquoi le système social japonais rend difficile le développement du sentiment amoureux.**
- c Elles montrent les différences entre les idées des jeunes Japonais et celles de leurs parents.
- d Elles montrent que les hommes japonais sont hostiles à tout changement social importé de l'Occident.

examen

toelichting

vragen

antwoorden

vraag



1 36 a Qu'après l'an 2000, l'attitude des hommes japonais changera peut-être.

b Que la femme japonaise a finalement autant de liberté que l'homme japonais.

c Que la société japonaise ne permettra jamais à l'homme de se libérer.

d Que l'homme japonais devra attendre encore mille ans pour avoir plus de liberté.

examen

toelichting

vragen

antwoorden

vraag



- 1 37 a La certitude.  
b La pitié.  
c La sympathie.  
**d Le doute.**  
e Le mépris.

examen

toelichting

vragen

antwoorden

vraag



- 1 38 a qu'il avait attrapé un animal de plus de cinq mètres de long.  
b qu'il avait attrapé un bébé dugong.  
c **qu'il avait attrapé un dugong.**  
d qu'un dugong s'était noyé.

examen

toelichting

vragen

antwoorden

vraag



- 1 39 a Attaquer le pêcheur.  
b Attirer l'attention du pêcheur.  
c Echapper au pêcheur.  
d Etre près de sa mère.

examen

toelichting

vragen

antwoorden

vraag



- 1 40 a Parce que d'autres dugongs pourraient l'attaquer.
- b Parce que le bébé dugong pesait trop lourd pour son bateau.
- c Parce que le dugong est un animal peu connu et mythique.**
- d Parce que son filet pourrait se déchirer.

examen

toelichting

vragen

antwoorden

vraag





1 41 a Comment la famille de Sirejudin a pris soin du bébé dugong.

b Comment un dugong change en quelques années.

c Pourquoi la famille de Sirejudin a décidé d'adopter une fille.

d Pourquoi la famille de Sirejudin a décidé de garder le petit dugong.

examen

toelichting

vragen

antwoorden

vraag



1 42 a ce que c'est qu'un dugong.

b combien les dugongs sont différents des autres animaux aquatiques.

c pourquoi il faut protéger les dugongs.

d pourquoi les dugongs sont des animaux mystérieux.

e pourquoi les dugongs sont très dangereux.

examen

toelichting

vragen

antwoorden

vraag

- 1 43 a adore les animaux.  
b **adore Maya et en tire profit.**  
c a pitié d'elle parce qu'elle est seule.  
d compte vendre Maya très cher à l'avenir.

examen

toelichting

vragen

antwoorden

vraag



1 44 a Parce que cela est nécessaire pour le bon fonctionnement de ses yeux.

b Parce que cela fait disparaître l'eau de mer de son corps.

c Parce qu'elle est très heureuse dans la famille de Sirejudin.

d Parce que l'odeur de ce liquide attire d'autres dugongs.

examen

toelichting

vragen

antwoorden

vraag



1 45 a En la traitant ainsi, Jena espère que Maya voudra bien rester avec eux.

b **Jena pense que cela portera bonheur à la famille.**

c Jena veut récompenser Maya de ce qu'elle fait pour la famille.

d Maya a besoin de soins spéciaux pendant la pleine lune.

examen

toelichting

vragen

antwoorden

vraag



- 1 46 a Maya aime faire des promenades en bateau.
- b **Maya doit avoir la possibilité de manger assez.**
- c On veut attirer d'autres dugongs.
- d On veut habituer l'animal à une plus grande liberté.

examen

toelichting

vragen

antwoorden

vraag



- 1 47 a Pour examiner Maya.
- b Pour lui expliquer comment soigner Maya.
- c **Pour lui faire savoir qu'il doit mettre Maya en liberté.**
- d Pour lui proposer de vendre Maya à l'Etat.

examen

toelichting

vragen

antwoorden

vraag



1 48 a Améliorer le monde.

b Devenir célèbre dans le monde entier.

c Faciliter la compréhension des langues existantes.

d Satisfaire sa curiosité scientifique.

examen

toelichting

vragen

antwoorden

vraag





- 1 49 a affaiblies.  
b contredites.  
c illustrées.  
d ridiculisées.

examen

toelichting

vragen

antwoorden

vraag



- 1 50 a Non, car l'espéranto est resté une langue exclusivement écrite.
- b Non, car même les amateurs les plus enthousiastes n'y croient plus.
- c Non, mais aujourd'hui on commence de nouveau à s'intéresser à cette langue.
- d **Non, parce que le nombre d'espérantistes est resté très peu important.**

examen

toelichting

vragen

antwoorden

vraag

# HAVO Nederlands Stelopdracht

1995

MAVO

HAVO

VWO

verantwoording

# Nederlands

HAVO

Maandag 22 mei 1995

9.00–12.00 uur

instructie

vragen

vragen

HAVO

# Instructie



Werk de opdracht uit gegeven onder A, of één van de opdrachten gegeven onder B. Bedenk zelf een titel als er bij de opgave geen genoemd is.

**examen**

**vragen**

**HAVO**

# Vragen

-  Opgave A
-  Opgave B

examen

instructie

HAVO



# Opgave A: Denken, gedenken, herdenken ...

Het is mei en dus herdenken we. Wat herdenken we precies — de meesten van ons waren er immers niet bij — en vooral, waarom herdenken we? Misschien verliezen we zonder herdenken niet alleen ons geheugen, maar ook ons geweten. Of in de bewoordingen van de schrijver Gerrit Krol: 'Als je niet elke dag met een stok in je ziel roert, dan vries je dicht.'

Is herdenken de manier om de ziel open te houden? Bij de herdenking wordt steeds gewaarschuwd: 'Dit mag nooit meer gebeuren.' Maar 'het' gebeurt: in Irak, in Bosnië, in Rwanda. Hebben wij dus wel het recht om onze bevrijding te vieren? Of is het juist onze plicht?

## 1 Schrijf een beschouwing over de betekenis van herdenken.

*Betrek in je beschouwing een aantal van de aspecten die in onderstaande citaten aan de orde worden gesteld. Het is beslist niet de bedoeling dat je (gedeelten van) citaten letterlijk overneemt.*

1. De gevallen in de Tweede Wereldoorlog zijn volgens oud-minister De Koning een waarschuwing en een oproep 'om blijvend weerbaar een rechtvaardige samenleving na te streven'.

Schrijver Jeroen Brouwers stelde in zijn toespraak in de Nieuwe Kerk in Amsterdam gedenken en herinneren van de verschrikkingen in de oorlog centraal. 'Ooit zal niemand het zich meer herinneren, ooit zal alles zijn verdwenen in de afgrond van de vergetelheid.' Uit respect voor de doden, vervolgden, strijders en verzetters moet men gedenken, aldus Brouwers.

*Veel jongeren bij herdenking op Dam.  
uit: de Volkskrant, 5 mei 1994*

2. Herdenken is een manier om je te verplaatsen in het lot van een ander. Het moet ons alles waard zijn dat te blijven doen, zelfs als die inleving alleen maar een hulpeloos verdrietig gevoel oplevert.

*Marjoleine de Vos, Herdenken is je verplaatsen in een ander.  
uit: NRC Handelsblad, 19 mei 1994*

examen

instructie

vragen

3. Herdenkingen van de Tweede Wereldoorlog zijn voor de jongere generatie onlosmakelijk verbonden met in uniform gestoken en van eremetaal blinkende oude mannen. Maar de Britse en Amerikaanse mannen die voor de herdenking naar Normandië zijn gekomen, waren vijftig jaar geleden ook gewoon jonge jongens, die voor een vreemde natie hun leven in de waagschaal stelden. Jongeren van nu kunnen zich nauwelijks voorstellen dat zij hetzelfde zouden doen voor bijvoorbeeld het beëindigen van de burgeroorlog in ex-Joegoslavië.

*Andrea Bosman, Jongeren. Het was heel zwart-wit, de goeien tegen de slechten.  
uit: Trouw, 4 juni 1994*

4. De berichtgeving over de Bosnische slachtoffers of over de Rwandese moorden raakt ons niet echt meer, want wij zijn afgestompt door een informatiebombardeement. Waar de Duitsers vroeger zeiden 'we wisten het niet', daar zeggen wij nu 'wij weten te veel'.

*Marjoleine de Vos, Herdenken is je verplaatsen in een ander.  
uit: NRC Handelsblad, 19 mei 1994*

5. Aan de literaire verwerking van de oorlogsjaren lijkt voorlopig nog geen einde te zijn gekomen. Gezien de belangstelling die ook de na-oorlogse generaties voor de periode 1940–1945 aan de dag leggen, lijkt Mulisch' uitspraak dat de oorlog pas zal zijn afgelopen na de dood van alle betrokkenen, nog te lichtvaardig.

*G. Houtzager, Oorlogsverhalen.  
uit: Bulkboek '45 na 45'*

6. Kom vanavond met verhalen  
hoe de oorlog is verdwenen,  
en herhaal ze honderd malen  
alle malen zal ik wenen.

*Leo Vroman, Vrede.  
uit: Gedichten 1946–1984, Amsterdam 1985*



## Opgave B

Vroeger was er wel eens een minnaar die zijn geliefde een serenade bracht onder het balkon van haar woning. Tegenwoordig zie je op een viaduct over een snelweg wel eens een tekst als 'Chandra ik mis je', door een radeloze minnaar in de nachtelijke uurtjes voorover hangend erop gekalkt. Vroeger liet een meisje schijnbaar onopvallend haar zakdoek vallen om de aandacht van een jongen te trekken. Tegenwoordig zie je haar de steun inroepen van een cameraploeg van de populaire 'emotie-tv' om haar gevoelens kenbaar te maken.

Wat is het verschil? Zijn we tegenwoordig verlegener en onzekerder, zodat we onze gevoelens 'op afstand' betuigen? Of zijn we juist opener en rechtstreekser, zodat we onze gevoelens meteen wereldkundig maken? Is het één romantisch en het ander niet? Is 'iemand het hof maken' gebonden aan bepaalde spelregels die duidelijke grenzen aangeven?

- 2 Schrijf een beschouwing over 'romantiek' in het (of jouw) leven. Geef je eigen omschrijving van dat begrip en ga na in hoeverre het tegenwoordig een rol speelt in het aanknopen van relaties. Ga daarbij onder andere in op een aantal van de bovenstaande vragen.

examen

instructie

vragen

Elke sportliefhebber weet dat in Nederland sommige takken van sport in een bepaalde periode succesvol zijn en daarna soms lange tijd niet. Hoe komt dat nu? Heeft ons land geen echte topsportcultuur? Is het niveau waarop Nederlandse sportlieden presteren in het algemeen te laag? Is er iets mis met de mentaliteit van de Nederlandse sporter?

**3** Schrijf een beschouwing over voor- en tegenspoed in de Nederlandse topsport.

**examen**

**instructie**

**vragen**

In een interview in de schoolkrant zei één van de correctoren van jouw school het volgende:

'Als er hier één uitdrukking populair is, dan is het: ik bepaal zelf wel wat goed voor me is. Leerlingen denken oud en wijs genoeg te zijn. Ze willen op gelijke voet staan met hun leraren. Wat wil je, ze zijn door hun ouders opgevoed in een overlegsituatie. Ze hebben geld: ook dat maakt zelfstandig. Ze hebben geleerd voor zichzelf op te komen. En dat doen ze. Ze gedragen zich als klanten in de onderwijswinkel. Ze komen halen wat ze nodig denken te hebben en het mag vooral niet ietsje meer zijn.'

De redactie van de schoolkrant verzoekt de leerlingen daarop commentaar te leveren. Je besluit op de uitnodiging in te gaan. In je betoog maak je duidelijk wat je van de uitspraken van de corrector vindt. Je beschrijft wat je van de geschetste visie herkent bij jezelf of bij medeleerlingen. Je geeft antwoord op de vraag of de beschrijving van de corrector weergeeft hoe het onderwijs eruit ziet of eruit zou moeten zien.

- 4 Schrijf een betoog voor je eigen schoolkrant over scholieren als klanten in de onderwijswinkel.

examen

instructie

vragen

Sinds 1 mei 1994 hebben video- en computerspellen een 'leeftijdskleurmerk' gekregen: veel spellen zijn gewelddadig, seksistisch of racistisch. Jonge kinderen moeten beschermd worden tegen de negatieve invloed die van dit type 'spellen' uitgaat. Die invloed wordt vooral toegeschreven aan de actieve betrokkenheid van de speler bij de gewraakte spelhandelingen.

Tegenstanders van de maatregel vinden dat het zo'n vaart niet loopt. De invloed van de beelden in de spellen is in hun ogen niet negatiever dan die van de beelden op tv. Zij wijzen er bovendien op dat een dergelijke maatregel niet werkt, want de spellen worden doorgegeven en uitgeleend; ze leiden een eigen leven.

- 5 Schrijf een betoog, waarin je de (eventuele) risico's van video- en computerspellen analyseert. Vraag je af of 'spelmakers' niet te ver gaan met hun effecten. Overweeg ook of het wel zinnig is maatregelen als het leeftijdskleurmerk te treffen.

examen

instructie

vragen

Soft drugs lijken steeds meer geaccepteerd te worden in onze samenleving. Ze worden niet meer uitsluitend gebruikt in het alternatieve circuit, ook op feestjes en in disco's komt het aanbieden van pillen ter verhoging van de feestvreugde veel voor. Het risico van soft drugs lijkt vooral te schuilen in het ontstaan van de behoefte aan iets sterkers. Hard drugs worden zonder meer als een probleem gezien. Dat komt niet alleen door de lichamelijke, psychische en sociale ontredde- ring van de gebruikers, maar ook door de illegale handel en de criminaliteit die ermee gepaard gaan. Toch gaan er geregeld stemmen op om het gebruik van en de handel in drugs te legaliseren en te controleren, zodat de criminaliteit eromheen kan afnemen.

- 6 Schrijf een betoog waarin je stelling neemt voor of tegen de legalisering van drugs.

examen

instructie

vragen

Er zijn echtparen die weten dat één van beide partners drager is van een erfelijke ziekte. Voor sommige van hen is dat een reden om af te zien van kinderen. Andere echtparen kiezen wel voor kinderen, omdat zij het risico nemen, soms vanuit het besef dat leven met een handicap ook waardevol kan zijn. Ook godsdienstige overwegingen kunnen een rol spelen. Deze ouders verkeren in een kwetsbare positie. Ze kunnen te maken krijgen met vragen en zelfs onbegrip van mensen uit hun directe omgeving. Op maatschappelijk niveau speelt het probleem ook een rol. In verschillende media is al naar voren gekomen dat verzekeringsmaatschappijen in de toekomst misschien een dergelijke risicofactor in de hoogte van de premie gaan verdisconteren.

- 7 Schrijf een beschouwing over de vrijheid van ouders om kinderen te krijgen en de verantwoordelijkheid die ze dragen als er het risico is van een erfelijk overdraagbare ziekte.

examen

instructie

vragen

De leus 'Een dag zonder krant is als een kip zonder kop' was onderdeel van een reclamecampagne in een aantal regionale dagbladen. Ze lijkt echter voor lang niet iedereen op te gaan. Driekwart van de Nederlanders is nog wel geabonneerd op een krant, maar leest er steeds minder in. Vooral jongeren raadplegen het dagblad slechts snel en vluchtig. Per week komen ze niet eens aan een half uur krantlezen toe. Ze zeggen geen tijd te hebben, het nieuws liever via de televisie te volgen, of de krant vervelend te vinden.

Een dagblad organiseert een opstelwedstrijd voor scholieren. Het roept je op een bijdrage te leveren waarin je je leeftijdgenoten overtuigt van het nut van de krant.

8 Schrijf deze bijdrage.

examen

instructie

vragen

'Denk erom, je spreekbeurt moet overkomen': zei hij. Aan zijn gezicht zag Elvike dat hij zijn twijfels had. Was dat dat 'non-verbale' waar ie steeds over sprak? Spreekbeurten had ze altijd al iets rampzaligs gevonden.

'Vanmorgen de laatste spreekbeurt; Elvike Paassen': zei Hoogerheer tegen haar klasselerares in de docentenkamer. 'Oh, wat verwacht je ervan?': vroeg ze in haar koffie roerend. Het antwoord bleef uit.

- 9 Maak dit verhaal af. Wissel af en toe van perspectief en verwerk enkele terugblikken in je verhaal.

examen

instructie

vragen



'Papa is blijven hangen aan de sixties', luidde in de jaren tachtig de ironische tekst van een liedje. De jongeren van toen bekeken de jaren zestig een beetje meewarig. Maar nu zien we in de mode en in de muziek een sterke herleving van stijlen uit die tijd. Waar komt deze belangstelling vandaan? Wat weet jij van die tijd? Heb jij ook wat met haarband en hippiekleren?

10 Schrijf een beschouwing over de 'wedergeboorte' van een tijdperk.

examen

instructie

vragen

Sommige opvoeders slaan uit principe nooit, andere delen met grote regelmaat tikken uit, al dan niet met een beroep op de noodzaak van lichamelijke straffen. Veel ouders maken slechts incidenteel gebruik van dit pedagogische middel, in de overtuiging dat een tik bij beperkt gebruik een prima middel kan zijn om een kind tot de orde te roepen. Vormt de lijfelijke straf op Engelse scholen een wezenlijk onderdeel van het educatieve systeem, in Zweden werden lijfstraffen in 1979 bij wet verboden. In Nederland zijn die nog niet wettelijk verboden, maar slaan wordt op scholen niet meer geaccepteerd. Niettemin kwam een college van Europese rechters tot de conclusie, zij het met een krappe meerderheid van vijf stemmen tegen vier, dat slaan niet zonder meer te veroordelen is.

- 11 Schrijf een betoog voor of tegen de educatieve tik thuis en op school. Besteed aandacht aan de doeltreffendheid daarvan en aan de gevolgen. Hoe noodzakelijk en effectief zou een wettelijk verbod kunnen zijn?

examen

instructie

vragen

# HAVO Nederlands Leesvaardigheid

1995

MAVO

HAVO

VWO

verantwoording

# Nederlands

HAVO

Maandag 15 mei 1995

13.30–16.00 uur

toelichting

instructie

vragen

antwoorden

teksten

vragen

antwoorden

sleutel

oplossingen

HAVO

# Toelichting

Dit examen bestaat uit 31 vragen.

Voor elk vraagnummer is aangegeven hoeveel punten met een goed antwoord behaald kunnen worden.

**examen**

**instructie**

**vragen**

**antwoorden**

**HAVO**

# Instructie

Geef niet meer antwoorden (redenen, voorbeelden e.d.) dan er worden gevraagd. Als er bijvoorbeeld twee redenen worden gevraagd en je geeft meer dan twee redenen, worden alleen de eerste twee in de beoordeling meegeteld.

Dit examen bevat vier teksten. De eerste drie teksten gaan over hetzelfde onderwerp. Tekst 4 gaat over een nieuw onderwerp.

**examen**

**toelichting**

**vragen**

**antwoorden**

**HAVO**

# Vragen

- Bezeten van tv
- Milieubeweging moet in de politieke arena

examen

toelichting

instructie

antwoorden

HAVO



# Tekst 1 Bezeten van tv

naar: Martin Meulenberg, *Bezeten van tv*.

De auteur is docent aan de School voor journalistiek en voorlichting te Utrecht.

uit: *Psychologie*, 12de jaargang, oktober 1993, pag. 10 t/m 15

- 1 1 In Amerika noemt men mensen die de hele dag voor de tv zitten 'telly-addicts'. In Nederland  
2 spreken we over beeldbuisjunks. De terminologie geeft aan dat overmatig tv-kijken als een vorm van  
3 verslaving beschouwd kan worden. Nu klinkt dat nogal dramatisch, want strikt genomen is er pas  
4 sprake van een verslaving als bij onthouding van het middel lichamelijke ontwenningssverschijnselen  
5 optreden. Zo niet, dan spreek je van gewenning of gewoontevorming. Wetenschappelijk bewijs dat  
6 mensen ontwenningssverschijnselen vertonen als ze lange tijd geen tv kunnen kijken, is er niet. Maar  
7 er is wel journalistiek bewijs.
- 2 8 Zowel in Nederland als in Amerika, Duitsland en België zijn door kranten of tv-stations onder-  
9 zoekjes gedaan waarbij veelkijkers een bedrag geboden werd als ze hun tv voor één maand of  
10 langer wilden opgeven. In het begin lijkt het leven zonder tv mee te vallen: men schaaft zich rond  
11 het monopoly-bord, besteedt tijd aan hobby's, heeft wat meer sociale contacten en vermaakt zich  
12 wel. Na verloop van een maand blijkt vrijwel iedereen heftig terug te verlangen naar zijn televisie.  
13 De afkickers rapporteren verveling, nervositeit en een versterking van neerslachtige gevoelens. In  
14 sommige gevallen gaan mensen meer roken of kalmeringstabletten slikken.
- 3 15 Of je hiervoor nu de term 'verslaafd' gebruikt of niet, het blijft een feit dat er miljoenen mensen  
16 zijn die een groot deel van hun dag besteden aan tv-kijken. In Nederland kijken we gemiddeld zo'n  
17 krappe drie uur per dag. Eén op de honderd Nederlanders kijkt ruim acht uur per dag. Zo iemand  
18 besteedt evenveel tijd aan tv-kijken als aan werken of slapen.
- 4 19 Er is al veel onderzoek gedaan naar het kijkgedrag van mensen. Dergelijk onderzoek is niet een-  
20 voudig uitvoerbaar, omdat je kijkers in de normale situatie thuis moet bestuderen om erachter  
21 te komen waarom en wanneer ze kijken, hoe ze zich daarbij voelen, en hoe hen dat beïnvloedt.  
22 Twee Amerikaanse onderzoekers hebben het kijkgedrag van mensen thuis en alles wat daarmee  
23 samenhangt vrij uitvoerig onderzocht.

examen

toelichting

instructie

vragen

antwoorden





- 5 24 Hun gegevens bevestigden wat uit andere Amerikaanse en Engelse onderzoeken op kleinere schaal  
25 al was gebleken. Allereerst dat mensen kijken omdat ze zich alleen voelen. Televisie vult de kamer  
26 met de aanwezigheid van anderen, vaak met dezelfde bekende hoofden, biedt dus soelaas tegen  
27 de stilte en roept de illusie op dat je in vertrouwd gezelschap bent. Tv-kijken is ook een sociaal  
28 smeermiddel, want programma's bieden gespreksstof. Mensen zetten de tv aan omdat ze zich willen  
29 ontspannen, want tv-kijken vraagt weinig denkwerk. Bovendien is het goedkoop, in tegenstelling  
30 tot bijvoorbeeld sporten, naar de bioscoop of het theater gaan. Daar komt ook nog eens bij dat  
31 mensen over veel vrije tijd beschikken, en die moet je zinnig weten op te vullen. Niet iedereen kan  
32 dat. Tv structureert die vrije tijd, zoals een schoolbel de lestijden begrenst.
- 6 33 Er zijn kijkers die tv-kijken omdat ze zich gedeprimeerd voelen. Een terneergeslagen gevoel voor-  
34 spelt zelfs het kijkgedrag: mensen die zich overdag niet zo happy voelen, blijken 's avonds veel  
35 te kijken. Tv vormt voor deze kijkers kennelijk een ideaal medium om de beslommeringen van  
36 overdag te vergeten: tv als vlucht uit de realiteit.
- 7 37 De meest voor de hand liggende redenen zijn nog niet eens genoemd: informatie willen krijgen over  
38 een onderwerp dat je interesseert of een goede film willen zien. En uiteindelijk komt het misschien  
39 wel neer op de uitspraak over tv-kijken van de bekende Amerikaanse mediasocioloog Neil Postman:  
40 'Mensen kijken televisie, omdat er televisie is.' Dat verklaart echter nog niet dat mensen verslaafd  
41 kunnen raken aan het medium.
- 8 42 De meeste mensen die tv-kijken, raken niet verslaafd. Ze kijken wellicht wel veel, maar ongeregeld.  
43 De kijker echter die zich avond aan avond voor de buis zit om de gevoelens van eenzaamheid of  
44 de gedeprimeerde stemming te bestrijden, loopt kans aan het medium verslaafd te raken. Zolang  
45 er niets verandert aan de psychische en sociale omstandigheden, blijft zo iemand tv gebruiken als  
46 een audiovisuele aspirine.
- 9 47 Een tweede oorzaak van mogelijke tv-verslaving ligt in het karakter van het medium zelf: tv-kijken  
48 vereist minimale inspanning, concentratie en inzet, je kunt je ontspannen met de hersenen op de  
49 waakvlam. Tv-programma's als soaps en politseries hebben een standaardstructuur. Karakters  
50 in dergelijke series zijn vrijwel altijd gemakkelijk te plaatsen stereotypen, zodat je als kijker weinig  
51 moeite hoeft te doen om een personage te doorgronden.

examen

toelichting

instructie

vragen

antwoorden



- 10 52 Bij lang kijken neemt evenwel het gevoel van ontspanning af en een veelkijker kan in een vicieuze  
53 cirkel raken. Hoe langer hij kijkt, des te minder ontspannen hij wordt, waardoor hij weer gaat  
54 kijken omdat hij denkt dat hij er rustig van wordt. De concentratie, voor zover aanwezig, wordt  
55 ook minder, en zo raakt een veelkijker in een soort trance. Tv-kijken heeft op die manier een  
56 narcotiserend effect. Dat verklaart dat je een hele avond tv kunt kijken, terwijl je er de volgende  
57 dag bitter weinig van weet te herinneren.
- 11 58 Een andere oorzaak van een beeldbuisverslaving zou je kunnen vinden in het karakter van veel pro-  
59 gramma's. Tv biedt gevriesdroogde ervaringen aan: als kijker word je naar believen geconfronteerd  
60 met de ervaringen en levens van anderen en krijg je, zonder daar moeite voor te doen, een blik  
61 op vrijwel de gehele wereld. Dat geeft veel mensen een gevoel van 'er-bij-zijn', van herkenning en  
62 van op de hoogte zijn van wat belangrijk is. En dat verzacht misschien het schrijven van de eigen  
63 leefomstandigheden.
- 12 64 Overmatig tv-kijken mag dan een weinig inspannende bezigheid zijn, er staat wel een prijs tegen-  
65 over. Tv-kijken is geen actieve bezigheid, maar biedt een illusie van activiteit. Veelkijkers voelen  
66 zich na een avond tv-kijken minder ontspannen en tevreden dan na een avond waarop ze iets  
67 anders doen. Op zichzelf is dat logisch. De meeste mensen voelen zich vaak prettiger als ze iets  
68 doen waarvoor ze zich lichamelijk of geestelijk moeten inspannen. Veelkijkers melden dan ook vaak  
69 een licht schuldgevoel. Voor een aantal mensen is zo'n negatief gevoel voldoende reden om maar  
70 weer tv te gaan kijken.
- 13 71 Welke uitwerking heeft veelkijken op de visie die een overmatige kijker op de wereld heeft? De  
72 realiteit zoals die op tv wordt aangeboden, kun je moeilijk gelijkstellen aan 'de' realiteit. Tv-  
73 realiteit is een model van de werkelijkheid, bepaald door technische mogelijkheden, commerciële  
74 behoeften van tv-stations en maatschappelijke opvattingen van programmamakers. Onderwerpen  
75 halen vaak het nieuws niet eens omdat er geen pakkende beelden van zijn. Eigenlijk is tv geen  
76 geschikt medium om complexe informatie door te geven, zeker als er geen passende beelden bij  
77 zijn. Tv brengt informatie met weinig diepgang, in flitsende beelden gemonteerd om de aandacht  
78 van de kijker vast te houden en ingebed in ander amusement. Zo kan *pseudo-geïnformeerdheid*  
79 *over een model van de werkelijkheid* ontstaan.

examen

toelichting

instructie

vragen

antwoorden

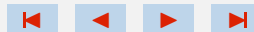

14 80 Niet alleen voor informatieve uitzendingen geldt dat ze de realiteit vertekenen. Voor tal van series  
81 geldt hetzelfde. Veelkijkers hebben een opvatting over de werkelijkheid die overeenkomsten ver-  
82 toont met de tv-werkelijkheid. En als een situatie als reëel wordt ervaren, dan heeft zo'n situatie  
83 reële consequenties. Zo zien veelkijkers geweld eerder als een acceptabele manier om conflicten op  
84 te lossen dan 'weinigkijkers', en schatten ze de echte werkelijkheid als gewelddadiger in dan die  
85 eigenlijk is. Televisie kan ervoor zorgen dat verslaafde kijkers de realiteit vertekend waarnemen,  
86 maar beïnvloedt uiteindelijk iedereen door het voortdurende bombardement van gestandaardiseer-  
87 de rolpatronen en verhaalelementen.

15 88 Nu steunt het bovenstaande voornamelijk op onderzoek van de Amerikaanse situatie. Er bestaat een  
89 groot verschil tussen de situatie van Amerikaanse en Nederlandse kijkers. Amerikanen kijken meer:  
90 een Nederlandse veelkijker is in Amerikaanse ogen een weinigkijker. Uit Nederlands onderzoek  
91 blijkt dat het met het verband tussen veelkijken en verstoorde sociale relaties in Nederland nog  
92 wel meevalt.

16 93 Toch zijn er naar schatting in Nederland zo'n 100.000 tv-verslaafden. In de praktijk blijkt dat  
94 duizenden mensen intensief meeleven met Nederlandse soaps, soms zelfs zo dat de grenzen tussen  
95 tv-fictie en realiteit vervagen: acteurs die ziek worden in een serie krijgen talloze bloemen en  
96 fruitmanden, sommige acteurs die een slechterik spelen, worden op straat lastiggevallen en er zijn  
97 kijkers die een bijna religieuze dweeppzucht ontwikkelen voor hun tv-idool.

17 98 Of je een tv-verslaving als een groot probleem moet zien, dat te vergelijken is met een gok- of  
99 nicotineverslaving, is afhankelijk van je mensbeeld. Zie je de mens als een wezen dat zich behoort  
100 te ontplooiën en zijn voldoening vindt in persoonlijke groei, dan is een tv-verslaving niet zo best.  
101 Wie veel tv-kijkt vanuit onbehagen en sociale onmacht, loopt risico's. Veel tv-kijken kan immers  
102 een zelfde functie krijgen als een pijnstiller: die maskeert symptomen, maar haalt de wortel van het  
103 ongemak niet weg. Verslaving aan tv kan zo een vals gevoel van welbehagen creëren, dat mensen  
104 verhindert daadwerkelijk iets beters met hun leven te doen. Kijkdoosverslaafden bezitten geen  
105 televisie, de televisie bezit hen.

examen

toelichting

instructie

vragen

antwoorden

## Tekst 2

naar: René Diekstra, tv-verslaving.

uit: Het Rotterdams Dagblad, 11 april 1992

18 106 Tijdens de opstand op het Plein van de Hemelse Vrede in Peking besloten de Chinese autoriteiten  
107 op een bepaald moment de satellietverbindingen te verbreken. Beelden konden niet meer worden  
108 verzonden, maar radio- en telefoonverkeer bleef normaal mogelijk. Wat deed het Amerikaanse tv-  
109 station CBS? Het plande een nieuwsuitzending op het moment dat de autoriteiten de beeldver-  
110 binding zouden verbreken. Toen dat inderdaad gebeurde, verbraken de CBS-producers zelf tijdens  
111 de uitzending ook het telefoonverkeer met hun correspondent in Peking. Dat deden ze om bij de  
112 kijkers de indruk te wekken dat er ergens een oude Chinees met een schaar alle verbindinglijnen  
113 doorknipte.

examen

toelichting

instructie

vragen

antwoorden

## Tekst 3

naar: Bert Bukman, *Biechten op tv.*

uit: *HP/de Tijd*, 7 januari 1994

- 19 114 Wim Koole, die promoveerde op het proefschrift 'De troost van de televisie' en Ruut Veenhoven,  
115 gezinssocioloog, vinden populaire programma's als 'All you need is love' en andere vormen van  
116 wat wel 'tranen-tv' wordt genoemd een goed voorbeeld van groepstherapie op en via de tv. Als  
117 een vechtend stel zich op de buis met elkaar heeft verzoend, en een kijker zegt: 'Dat wil ik ook wel  
118 eens, een bord naar je kop gooien' verheldert dat de gevoelens voor de eigen partner. Het is een  
119 openbare biecht met alle heilzame gevolgen vandien.
- 20 120 De minachting voor dit soort programma's in intellectuele kringen is misplaatst. De voorhoede léést,  
121 bijvoorbeeld psychologische romans: in het privéleven van anderen zijn we allemaal geïnteresseerd,  
122 niet uit platte nieuwsgierigheid, maar omdat we er iets aan hebben.
- 21 123 Tv is een medium dat bij uitstek geschikt is om in onze geïndividualiseerde samenleving voorbeel-  
124 den te tonen en rolmodellen te bieden. De omgang tussen de mensen is met het vager worden van  
125 de sociale spelregels ingewikkelder geworden en dat geldt het sterkst voor de liefde. Geluk wordt  
126 in hoge mate bepaald door relaties. Als je geen goede relatie hebt, word je ongelukkig en dan doe  
127 je er goed aan informatie in te winnen.

examen

toelichting

instructie

vragen

antwoorden



1 1 In Amerika noemt men mensen die de hele dag voor de tv zitten 'telly-addicts'. In Nederland  
2 spreken we over beeldbuisjunks. De terminologie geeft aan dat overmatig tv-kijken als een vorm van  
3 verslaving beschouwd kan worden. Nu klinkt dat nogal dramatisch, want strikt genomen is er pas  
4 sprake van een verslaving als bij onthouding van het middel lichamelijke ontwenningsverschijnselen  
5 optreden. Zo niet, dan spreek je van gewenning of gewoontevorming. Wetenschappelijk bewijs dat  
6 mensen ontwenningsverschijnselen vertonen als ze lange tijd geen tv kunnen kijken, is er niet. Maar  
7 er is wel journalistiek bewijs.

2 8 Zowel in Nederland als in Amerika, Duitsland en België zijn door kranten of tv-stations onder-  
9 zoekjes gedaan waarbij veelkijkers een bedrag geboden werd als ze hun tv voor één maand of  
10 langer wilden opgeven. In het begin lijkt het leven zonder tv mee te vallen: men schaaft zich rond  
11 het monopoly-bord, besteedt tijd aan hobby's, heeft wat meer sociale contacten en vermaakt zich  
12 wel. Na verloop van een maand blijkt vrijwel iedereen heftig terug te verlangen naar zijn televisie.  
13 De afkickers rapporteren verveling, nervositeit en een versterking van neerslachtige gevoelens. In  
14 sommige gevallen gaan mensen meer roken of kalmeringstabletten slikken.

1 Zeg met eigen woorden wat de hoofdgedachte is van het tekstgedeelte van de alinea's 1 en 2.

*Gebruik maximaal 15 woorden.*

examen

toelichting

instructie

vragen

antwoorden

antwoord

10 52 Bij lang kijken neemt evenwel het gevoel van ontspanning af en een veelkijker kan in een vicieuze  
53 cirkel raken. Hoe langer hij kijkt, des te minder ontspannen hij wordt, waardoor hij weer gaat  
54 kijken omdat hij denkt dat hij er rustig van wordt. De concentratie, voor zover aanwezig, wordt  
55 ook minder, en zo raakt een veelkijker in een soort trance. Tv-kijken heeft op die manier een  
56 narcotiserend effect. Dat verklaart dat je een hele avond tv kunt kijken, terwijl je er de volgende  
57 dag bitter weinig van weet te herinneren.

11 58 Een andere oorzaak van een beeldbuisverslaving zou je kunnen vinden in het karakter van veel pro-  
59 gramma's. Tv biedt gevriesdroogde ervaringen aan: als kijker word je naar believen geconfronteerd  
60 met de ervaringen en levens van anderen en krijg je, zonder daar moeite voor te doen, een blik  
61 op vrijwel de gehele wereld. Dat geeft veel mensen een gevoel van 'er-bij-zijn', van herkenning en  
62 van op de hoogte zijn van wat belangrijk is. En dat verzacht misschien het schrijnen van de eigen  
63 leefomstandigheden.

12 64 Overmatig tv-kijken mag dan een weinig inspannende bezigheid zijn, er staat wel een prijs tegen-  
65 over. Tv-kijken is geen actieve bezigheid, maar biedt een illusie van activiteit. Veelkijkers voelen  
66 zich na een avond tv-kijken minder ontspannen en tevreden dan na een avond waarop ze iets  
67 anders doen. Op zichzelf is dat logisch. De meeste mensen voelen zich vaak prettiger als ze iets  
68 doen waarvoor ze zich lichamelijk of geestelijk moeten inspannen. Veelkijkers melden dan ook vaak  
69 een licht schuldgevoel. Voor een aantal mensen is zo'n negatief gevoel voldoende reden om maar  
70 weer tv te gaan kijken.

**2** Verslaving heeft als kenmerk dat je steeds meer van de 'drug' nodig hebt. Dat werkt bij tv-kijken op twee manieren.

Noem beide manieren.

Baseer je antwoord op het tekstgedeelte van de alinea's 10 t/m 12.

*Gebruik voor elk van beide manieren maximaal 20 woorden. Voorzie de manieren van nummer 1 en 2.*

examen

toelichting

instructie

vragen

antwoorden

antwoord

**3** De volgende vraag behoort bij tekst 1 en 2.

De handelwijze van de CBS-producteurs, beschreven in tekst 2, kan dienen als illustratie van wat in tekst 1 wordt beweerd.

Bij welke alinea is die handelwijze illustratief?

- a Alinea 7.
- b Alinea 13.
- c Alinea 14.
- d Alinea 15.

examen

toelichting

instructie

vragen

antwoorden

antwoord





8 42 De meeste mensen die tv-kijken, raken niet verslaafd. Ze kijken wellicht wel veel, maar ongeregeld.  
43 De kijker echter die zich avond aan avond voor de buis zit om de gevoelens van eenzaamheid of  
44 de gedeprimeerde stemming te bestrijden, loopt kans aan het medium verslaafd te raken. Zolang  
45 er niets verandert aan de psychische en sociale omstandigheden, blijft zo iemand tv gebruiken als  
46 een audiovisuele aspirine.

9 47 Een tweede oorzaak van mogelijke tv-verslaving ligt in het karakter van het medium zelf: tv-kijken  
48 vereist minimale inspanning, concentratie en inzet, je kunt je ontspannen met de hersenen op de  
49 waakvlam. Tv-programma's als soaps en politieseries hebben een standaardstructuur. Karakters  
50 in dergelijke series zijn vrijwel altijd gemakkelijk te plaatsen stereotypen, zodat je als kijker weinig  
51 moeite hoeft te doen om een personage te doorgronden.

10 52 Bij lang kijken neemt evenwel het gevoel van ontspanning af en een veelkijker kan in een vicieuze  
53 cirkel raken. Hoe langer hij kijkt, des te minder ontspannen hij wordt, waardoor hij weer gaat  
54 kijken omdat hij denkt dat hij er rustig van wordt. De concentratie, voor zover aanwezig, wordt  
55 ook minder, en zo raakt een veelkijker in een soort trance. Tv-kijken heeft op die manier een  
56 narcotiserend effect. Dat verklaart dat je een hele avond tv kunt kijken, terwijl je je er de volgende  
57 dag bitter weinig van weet te herinneren.

11 58 Een andere oorzaak van een beeldbuisverslaving zou je kunnen vinden in het karakter van veel pro-  
59 gramma's. Tv biedt gevriesdroogde ervaringen aan: als kijker word je naar believen geconfronteerd  
60 met de ervaringen en levens van anderen en krijg je, zonder daar moeite voor te doen, een blik  
61 op vrijwel de gehele wereld. Dat geeft veel mensen een gevoel van 'er-bij-zijn', van herkenning en  
62 van op de hoogte zijn van wat belangrijk is. En dat verzacht misschien het schrijven van de eigen  
63 leefomstandigheden.

4 In de alinea's 8 t/m 11 worden drie oorzaken genoemd van tv-verslaving.

Wat hebben de eerste en de derde oorzaak gemeen?

*Gebruik maximaal 15 woorden.*

examen

toelichting

instructie

vragen

antwoorden

antwoord

8 42 De meeste mensen die tv-kijken, raken niet verslaafd. Ze kijken wellicht wel veel, maar ongeregeld.  
43 De kijker echter die zich avond aan avond voor de buis zit om de gevoelens van eenzaamheid of  
44 de gedeprimeerde stemming te bestrijden, loopt kans aan het medium verslaafd te raken. Zolang  
45 er niets verandert aan de psychische en sociale omstandigheden, blijft zo iemand tv gebruiken als  
46 een audiovisuele aspirine.

9 47 Een tweede oorzaak van mogelijke tv-verslaving ligt in het karakter van het medium zelf: tv-kijken  
48 vereist minimale inspanning, concentratie en inzet, je kunt je ontspannen met de hersenen op de  
49 waakvlam. Tv-programma's als soaps en politieseries hebben een standaardstructuur. Karakters  
50 in dergelijke series zijn vrijwel altijd gemakkelijk te plaatsen stereotypen, zodat je als kijker weinig  
51 moeite hoeft te doen om een personage te doorgronden.

10 52 Bij lang kijken neemt evenwel het gevoel van ontspanning af en een veelkijker kan in een vicieuze  
53 cirkel raken. Hoe langer hij kijkt, des te minder ontspannen hij wordt, waardoor hij weer gaat  
54 kijken omdat hij denkt dat hij er rustig van wordt. De concentratie, voor zover aanwezig, wordt  
55 ook minder, en zo raakt een veelkijker in een soort trance. Tv-kijken heeft op die manier een  
56 narcotiserend effect. Dat verklaart dat je een hele avond tv kunt kijken, terwijl je er de volgende  
57 dag bitter weinig van weet te herinneren.

11 58 Een andere oorzaak van een beeldbuisverslaving zou je kunnen vinden in het karakter van veel pro-  
59 gramma's. Tv biedt gevriesdroogde ervaringen aan: als kijker word je naar believen geconfronteerd  
60 met de ervaringen en levens van anderen en krijg je, zonder daar moeite voor te doen, een blik  
61 op vrijwel de gehele wereld. Dat geeft veel mensen een gevoel van 'er-bij-zijn', van herkenning en  
62 van op de hoogte zijn van wat belangrijk is. En dat verzacht misschien het schrijven van de eigen  
63 leefomstandigheden.

5 Wat hebben de tweede en de derde oorzaak gemeen?

*Gebruik maximaal 15 woorden.*

examen

toelichting

instructie

vragen

antwoorden

antwoord

13 71 Welke uitwerking heeft veelkijken op de visie die een overmatige kijker op de wereld heeft? De  
72 realiteit zoals die op tv wordt aangeboden, kun je moeilijk gelijkstellen aan 'de' realiteit. Tv-  
73 realiteit is een model van de werkelijkheid, bepaald door technische mogelijkheden, commerciële  
74 behoeften van tv-stations en maatschappelijke opvattingen van programmamakers. Onderwerpen  
75 halen vaak het nieuws niet eens omdat er geen pakkende beelden van zijn. Eigenlijk is tv geen  
76 geschikt medium om complexe informatie door te geven, zeker als er geen passende beelden bij  
77 zijn. Tv brengt informatie met weinig diepgang, in flitsende beelden gemonteerd om de aandacht  
78 van de kijker vast te houden en ingebed in ander amusement. Zo kan *pseudo-geïnformeerdheid*  
79 *over een model van de werkelijkheid* ontstaan.

16 93 Toch zijn er naar schatting in Nederland zo'n 100.000 tv-verslaafden. In de praktijk blijkt dat  
94 duizenden mensen intensief meeleven met Nederlandse soaps, soms zelfs zo dat de grenzen tussen  
95 tv-fictie en realiteit vervagen: acteurs die ziek worden in een serie krijgen talloze bloemen en  
96 fruitmanden, sommige acteurs die een slechterik spelen, worden op straat lastiggevallen en er zijn  
97 kijkers die een bijna religieuze dweepzucht ontwikkelen voor hun tv-idool.

**6** Alinea 13 en 16 gaan beide over de vervagende grens tussen de werkelijkheid van de tv en de werkelijkheid van alledag.

Toch komt in elke alinea een ander aspect van die grensvervaging aan bod.

Zeg met eigen woorden waardoor de grensvervaging ontstaat in alinea 13.

*Geef geen voorbeelden.*

*Gebruik maximaal 15 woorden.*

examen

toelichting

instructie

vragen

antwoorden

antwoord

13 71 Welke uitwerking heeft veelkijken op de visie die een overmatige kijker op de wereld heeft? De  
72 realiteit zoals die op tv wordt aangeboden, kun je moeilijk gelijkstellen aan 'de' realiteit. Tv-  
73 realiteit is een model van de werkelijkheid, bepaald door technische mogelijkheden, commerciële  
74 behoeften van tv-stations en maatschappelijke opvattingen van programmamakers. Onderwerpen  
75 halen vaak het nieuws niet eens omdat er geen pakkende beelden van zijn. Eigenlijk is tv geen  
76 geschikt medium om complexe informatie door te geven, zeker als er geen passende beelden bij  
77 zijn. Tv brengt informatie met weinig diepgang, in flitsende beelden gemonteerd om de aandacht  
78 van de kijker vast te houden en ingebed in ander amusement. Zo kan *pseudo-geïnformeerde*  
79 *over een model van de werkelijkheid* ontstaan.

16 93 Toch zijn er naar schatting in Nederland zo'n 100.000 tv-verslaafden. In de praktijk blijkt dat  
94 duizenden mensen intensief meeleven met Nederlandse soaps, soms zelfs zo dat de grenzen tussen  
95 tv-fictie en realiteit vervagen: acteurs die ziek worden in een serie krijgen talloze bloemen en  
96 fruitmanden, sommige acteurs die een slechterik spelen, worden op straat lastiggevallen en er zijn  
97 kijkers die een bijna religieuze dweepzucht ontwikkelen voor hun tv-idool.

7 Zeg met eigen woorden waardoor de grensvervaging ontstaat in alinea 16.

*Geef geen voorbeelden.*

*Gebruik maximaal 15 woorden.*

examen

toelichting

instructie

vragen

antwoorden

antwoord



17 98 Of je een tv-verslaving als een groot probleem moet zien, dat te vergelijken is met een gok- of  
99 nicotineverslaving, is afhankelijk van je mensbeeld. Zie je de mens als een wezen dat zich behoort  
100 te ontplooiën en zijn voldoening vindt in persoonlijke groei, dan is een tv-verslaving niet zo best.  
101 Wie veel tv-kijkt vanuit onbehagen en sociale onmacht, loopt risico's. Veel tv-kijken kan immers  
102 een zelfde functie krijgen als een pijnstillertje: die maskeert symptomen, maar haalt de wortel van het  
103 ongemak niet weg. Verslaving aan tv kan zo een vals gevoel van welbehagen creëren, dat mensen  
104 verhindert daadwerkelijk iets beters met hun leven te doen. Kijkdoosverslaafden bezitten geen  
105 televisie, de televisie bezit hen.

8 *De volgende twee vragen horen bij tekst 1 en 3.*

In alinea 17 van tekst 1 staat: '(Verslaving aan) tv kan zo een vals gevoel van welbehagen creëren, dat mensen verhindert daadwerkelijk iets beters met hun leven te doen.'

Citeer uit tekst 3 een zin die als weerwoord kan dienen op de geciteerde uitspraak uit tekst 1.

examen

toelichting

instructie

vragen

antwoorden

antwoord



17 98 Of je een tv-verslaving als een groot probleem moet zien, dat te vergelijken is met een gok- of  
99 nicotineverslaving, is afhankelijk van je mensbeeld. Zie je de mens als een wezen dat zich behoort  
100 te ontplooiën en zijn voldoening vindt in persoonlijke groei, dan is een tv-verslaving niet zo best.  
101 Wie veel tv-kijkt vanuit onbehagen en sociale onmacht, loopt risico's. Veel tv-kijken kan immers  
102 een zelfde functie krijgen als een pijnstillertje: die maskeert symptomen, maar haalt de wortel van het  
103 ongemak niet weg. Verslaving aan tv kan zo een vals gevoel van welbehagen creëren, dat mensen  
104 verhindert daadwerkelijk iets beters met hun leven te doen. Kijkdoosverslaafden bezitten geen  
105 televisie, de televisie bezit hen.

9 Leg uit waarin het oordeel van Koole/Veenhoven omtrent de invloed van tv op de individuele kijker  
verschilt van dat van Meulenberg.

*Betrek beide visies in je antwoord.*

*Gebruik maximaal 30 woorden.*

examen

toelichting

instructie

vragen

antwoorden

antwoord



4 19 Er is al veel onderzoek gedaan naar het kijkgedrag van mensen. Dergelijk onderzoek is niet een-  
20 voudig uitvoerbaar, omdat je kijkers in de normale situatie thuis moet bestuderen om erachter  
21 te komen waarom en wanneer ze kijken, hoe ze zich daarbij voelen, en hoe hen dat beïnvloedt.  
22 Twee Amerikaanse onderzoekers hebben het kijkgedrag van mensen thuis en alles wat daarmee  
23 samenhangt vrij uitvoerig onderzocht.

5 24 Hun gegevens bevestigden wat uit andere Amerikaanse en Engelse onderzoeken op kleinere schaal  
25 al was gebleken. Allereerst dat mensen kijken omdat ze zich alleen voelen. Televisie vult de kamer  
26 met de aanwezigheid van anderen, vaak met dezelfde bekende hoofden, biedt dus soelaas tegen  
27 de stilte en roept de illusie op dat je in vertrouwd gezelschap bent. Tv-kijken is ook een sociaal  
28 smeermiddel, want programma's bieden gespreksstof. Mensen zetten de tv aan omdat ze zich willen  
29 ontspannen, want tv-kijken vraagt weinig denkwerk. Bovendien is het goedkoop, in tegenstelling  
30 tot bijvoorbeeld sporten, naar de bioscoop of het theater gaan. Daar komt ook nog eens bij dat  
31 mensen over veel vrije tijd beschikken, en die moet je zinnig weten op te vullen. Niet iedereen kan  
32 dat. Tv structureert die vrije tijd, zoals een schoolbel de lestijden begrenst.

6 33 Er zijn kijkers die tv-kijken omdat ze zich gedeprimeerd voelen. Een terneergeslagen gevoel voor-  
34 spelt zelfs het kijkgedrag: mensen die zich overdag niet zo happy voelen, blijken 's avonds veel  
35 te kijken. Tv vormt voor deze kijkers kennelijk een ideaal medium om de beslommeringen van  
36 overdag te vergeten: tv als vlucht uit de realiteit.

7 37 De meest voor de hand liggende redenen zijn nog niet eens genoemd: informatie willen krijgen over  
38 een onderwerp dat je interesseert of een goede film willen zien. En uiteindelijk komt het misschien  
39 wel neer op de uitspraak over tv-kijken van de bekende Amerikaanse mediasocioloog Neil Postman:  
40 'Mensen kijken televisie, omdat er televisie is.' Dat verklaart echter nog niet dat mensen verslaafd  
41 kunnen raken aan het medium.

examen

toelichting

instructie

vragen

antwoorden

antwoord

- 10 Tekst 1 'Bezeten van tv', begint met een inleiding van drie alinea's die samengevat kan worden met het antwoord op de vraag: *In hoeverre bestaat er zoiets als tv-verslaving?*

De tekst bestaat verder uit de volgende 4 delen:

deel 2: de alinea's 4 t/m 7

deel 3: de alinea's 8 t/m 11

deel 4: de alinea's 12 t/m 16

deel 5: alinea 17

Formuleer voor deel 2 een overkoepelende vraag, waarop het desbetreffende tekstgedeelte een antwoord geeft.

*Gebruik maximaal 10 woorden.*

examen

toelichting

instructie

vragen

antwoorden

antwoord





8 42 De meeste mensen die tv-kijken, raken niet verslaafd. Ze kijken wellicht wel veel, maar ongeregeld.  
43 De kijker echter die zich avond aan avond voor de buis zit om de gevoelens van eenzaamheid of  
44 de gedeprimeerde stemming te bestrijden, loopt kans aan het medium verslaafd te raken. Zolang  
45 er niets verandert aan de psychische en sociale omstandigheden, blijft zo iemand tv gebruiken als  
46 een audiovisuele aspirine.

9 47 Een tweede oorzaak van mogelijke tv-verslaving ligt in het karakter van het medium zelf: tv-kijken  
48 vereist minimale inspanning, concentratie en inzet, je kunt je ontspannen met de hersenen op de  
49 waakvlam. Tv-programma's als soaps en politieseries hebben een standaardstructuur. Karakters  
50 in dergelijke series zijn vrijwel altijd gemakkelijk te plaatsen stereotypen, zodat je als kijker weinig  
51 moeite hoeft te doen om een personage te doorgronden.

10 52 Bij lang kijken neemt evenwel het gevoel van ontspanning af en een veelkijker kan in een vicieuze  
53 cirkel raken. Hoe langer hij kijkt, des te minder ontspannen hij wordt, waardoor hij weer gaat  
54 kijken omdat hij denkt dat hij er rustig van wordt. De concentratie, voor zover aanwezig, wordt  
55 ook minder, en zo raakt een veelkijker in een soort trance. Tv-kijken heeft op die manier een  
56 narcotiserend effect. Dat verklaart dat je een hele avond tv kunt kijken, terwijl je er de volgende  
57 dag bitter weinig van weet te herinneren.

11 58 Een andere oorzaak van een beeldbuisverslaving zou je kunnen vinden in het karakter van veel pro-  
59 gramma's. Tv biedt gevriesdroogde ervaringen aan: als kijker word je naar believen geconfronteerd  
60 met de ervaringen en levens van anderen en krijg je, zonder daar moeite voor te doen, een blik  
61 op vrijwel de gehele wereld. Dat geeft veel mensen een gevoel van 'er-bij-zijn', van herkenning en  
62 van op de hoogte zijn van wat belangrijk is. En dat verzacht misschien het schrijven van de eigen  
63 leefomstandigheden.

11 Formuleer voor deel 3 een overkoepelende vraag, waarop het desbetreffende tekstgedeelte een  
antwoord geeft.

*Gebruik maximaal 10 woorden.*

examen

toelichting

instructie

vragen

antwoorden

antwoord

12 64 Overmatig tv-kijken mag dan een weinig inspannende bezigheid zijn, er staat wel een prijs tegen-  
65 over. Tv-kijken is geen actieve bezigheid, maar biedt een illusie van activiteit. Veelkijkers voelen  
66 zich na een avond tv-kijken minder ontspannen en tevreden dan na een avond waarop ze iets  
67 anders doen. Op zichzelf is dat logisch. De meeste mensen voelen zich vaak prettiger als ze iets  
68 doen waarvoor ze zich lichamelijk of geestelijk moeten inspannen. Veelkijkers melden dan ook vaak  
69 een licht schuldgevoel. Voor een aantal mensen is zo'n negatief gevoel voldoende reden om maar  
70 weer tv te gaan kijken.

13 71 Welke uitwerking heeft veelkijken op de visie die een overmatige kijker op de wereld heeft? De  
72 realiteit zoals die op tv wordt aangeboden, kun je moeilijk gelijkstellen aan 'de' realiteit. Tv-  
73 realiteit is een model van de werkelijkheid, bepaald door technische mogelijkheden, commerciële  
74 behoeften van tv-stations en maatschappelijke opvattingen van programmamakers. Onderwerpen  
75 halen vaak het nieuws niet eens omdat er geen pakkende beelden van zijn. Eigenlijk is tv geen  
76 geschikt medium om complexe informatie door te geven, zeker als er geen passende beelden bij  
77 zijn. Tv brengt informatie met weinig diepgang, in flitsende beelden gemonteerd om de aandacht  
78 van de kijker vast te houden en ingebed in ander amusement. Zo kan *pseudo-geïnformeerdheid*  
79 *over een model van de werkelijkheid* ontstaan.

14 80 Niet alleen voor informatieve uitzendingen geldt dat ze de realiteit vertekenen. Voor tal van series  
81 geldt hetzelfde. Veelkijkers hebben een opvatting over de werkelijkheid die overeenkomsten ver-  
82 toont met de tv-werkelijkheid. En als een situatie als reëel wordt ervaren, dan heeft zo'n situatie  
83 reële consequenties. Zo zien veelkijkers geweld eerder als een acceptabele manier om conflicten op  
84 te lossen dan 'weinigkijkers', en schatten ze de echte werkelijkheid als gewelddadiger in dan die  
85 eigenlijk is. Televisie kan ervoor zorgen dat verslaafde kijkers de realiteit vertekend waarnemen,  
86 maar beïnvloedt uiteindelijk iedereen door het voortdurende bombardement van gestandaardiseer-  
87 de rolpatronen en verhaalelementen.

15 88 Nu steunt het bovenstaande voornamelijk op onderzoek van de Amerikaanse situatie. Er bestaat een  
89 groot verschil tussen de situatie van Amerikaanse en Nederlandse kijkers. Amerikanen kijken meer:  
90 een Nederlandse veelkijker is in Amerikaanse ogen een weinijkijker. Uit Nederlands onderzoek  
91 blijkt dat het met het verband tussen veelkijken en verstoorde sociale relaties in Nederland nog  
92 wel meevalt.

examen

toelichting

instructie

vragen

antwoorden

antwoord

16 93 Toch zijn er naar schatting in Nederland zo'n 100.000 tv-verslaafden. In de praktijk blijkt dat  
94 duizenden mensen intensief meeleven met Nederlandse soaps, soms zelfs zo dat de grenzen tussen  
95 tv-fictie en realiteit vervagen: acteurs die ziek worden in een serie krijgen talloze bloemen en  
96 fruitmanden, sommige acteurs die een slechterik spelen, worden op straat lastiggevalen en er zijn  
97 kijkers die een bijna religieuze dweepzucht ontwikkelen voor hun tv-idool.

12 Formuleer voor deel 4 een overkoepelende vraag, waarop het desbetreffende tekstgedeelte een antwoord geeft.

*Gebruik maximaal 10 woorden.*

examen

toelichting

instructie

vragen

antwoorden

antwoord



17 98 Of je een tv-verslaving als een groot probleem moet zien, dat te vergelijken is met een gok- of  
99 nicotineverslaving, is afhankelijk van je mensbeeld. Zie je de mens als een wezen dat zich behoort  
100 te ontplooiën en zijn voldoening vindt in persoonlijke groei, dan is een tv-verslaving niet zo best.  
101 Wie veel tv-kijkt vanuit onbehagen en sociale onmacht, loopt risico's. Veel tv-kijken kan immers  
102 een zelfde functie krijgen als een pijnstiller: die maskeert symptomen, maar haalt de wortel van het  
103 ongemak niet weg. Verslaving aan tv kan zo een vals gevoel van welbehagen creëren, dat mensen  
104 verhindert daadwerkelijk iets beters met hun leven te doen. Kijkdoosverslaafden bezitten geen  
105 televisie, de televisie bezit hen.

**13** Formuleer voor deel 5 een overkoepelende vraag, waarop het desbetreffende tekstgedeelte een antwoord geeft.

*Gebruik maximaal 10 woorden.*

examen

toelichting

instructie

vragen

antwoorden

antwoord

- 14 Welke van de onderstaande zinnen a t/m d geeft de hoofdgedachte van de hele tekst 'Bezeten van tv' het beste weer?
- a Allerlei onderzoek wijst uit dat mensen om uiteenlopende redenen veel tv-kijken, hetgeen een grote invloed heeft op hun wereldbeeld en onder bepaalde omstandigheden kan leiden tot tv-verslaving.
  - b Onderzoekjes in Nederland, Amerika, Duitsland en België wijzen uit dat mensen hun televisie niet willen missen, want voor de een is tv-kijken een middel om zich minder eenzaam te voelen, voor de ander biedt het naast informatie een aardige vorm van ontspanning.
  - c Overmatig tv-kijken komt voort uit de behoefte om eenzaamheidsgevoelens tegen te gaan, depressieve stemmingen te bestrijden of je te ontspannen, maar het is de vraag of je bij dergelijk kijkgedrag moet spreken van een groot probleem.
  - d Uit onderzoek naar tv-kijkgedrag blijkt dat tv-kijken zo'n sterke behoefte is geworden dat mensen hun televisie niet langer kunnen missen dan een maand, hetgeen betekent dat zij om allerlei redenen feitelijk aan het medium verslaafd zijn geraakt.

examen

toelichting

instructie

vragen

antwoorden

antwoord



8 42 De meeste mensen die tv–kijken, raken niet verslaafd. Ze kijken wellicht wel veel, maar ongeregeld.  
43 De kijker echter die zich avond aan avond voor de buis zit om de gevoelens van eenzaamheid of  
44 de gedeprimeerde stemming te bestrijden, loopt kans aan het medium verslaafd te raken. Zolang  
45 er niets verandert aan de psychische en sociale omstandigheden, blijft zo iemand tv gebruiken als  
46 een audiovisuele aspirine.

17 98 Of je een tv–verslaving als een groot probleem moet zien, dat te vergelijken is met een gok- of  
99 nicotineverslaving, is afhankelijk van je mensbeeld. Zie je de mens als een wezen dat zich behoort  
100 te ontplooiën en zijn voldoening vindt in persoonlijke groei, dan is een tv–verslaving niet zo best.  
101 Wie veel tv–kijkt vanuit onbehagen en sociale onmacht, loopt risico's. Veel tv–kijken kan immers  
102 een zelfde functie krijgen als een pijnstiller: die maskeert symptomen, maar haalt de wortel van het  
103 ongemak niet weg. Verslaving aan tv kan zo een vals gevoel van welbehagen creëren, dat mensen  
104 verhindert daadwerkelijk iets beters met hun leven te doen. Kijkdoosverslaafden bezitten geen  
105 televisie, de televisie bezit hen.

**15** Uit dit artikel uit het maandblad *Psychologie* kan voor de risicogroep onder de veelkijkers een advies worden afgeleid.

Formuleer dat advies.

Baseer je antwoord op gegevens uit de alinea's 8 en 17.

*Gebruik maximaal 15 woorden.*

examen

toelichting

instructie

vragen

antwoorden

antwoord

# Milieubeweging moet in de politieke arena

naar: Theo Ruyter, *Milieubeweging moet in de politieke arena*.

uit: *Hervormd Nederland, Jaargang 49 — nr. 44 — 6 november 1993*

- 1 1 De wereldconferentie over het milieu in 1972 te Stockholm en de eerste oliecrisis met zeven autolo-  
2 ze zondagen in 1973 zijn beginpunten geweest van een verhoogd ecologisch bewustzijn. Sindsdien  
3 zijn er veel plannen gemaakt, maar de praktische resultaten daarvan zijn uiterst mager: het mi-  
4 lieu heeft het steeds weer tegen de economie moeten afleggen. Het is nu het moment waarop de  
5 milieubeweging in ons land zelfstandig en op eigen kracht de meest urgente knelpunten in kaart  
6 moet brengen en (laten) aanpakken. Meer dan ooit blijkt het nodig dat zij zich losmaakt uit de  
7 omstrengeling van een overheid die in toenemende mate haar agenda is gaan dicteren.
- 2 8 De milieuproblemen spelen op verschillende niveaus. De belangrijkste zijn de aantasting en ver-  
9 dwijning van levensvormen, van allerlei soorten planten en dieren door ingrijpen van de mens, het  
10 bederf van de materiële basisvoorwaarden voor het menselijk leven op aarde en de achteruitgang  
11 van de kwaliteit van het menselijk bestaan in immateriële zin.
- 3 12 Op het eerste niveau is de natuurbeschermingsbeweging al bijna een eeuw actief in Nederland. In  
13 de jaren zestig kreeg deze de wind in de zeilen. Bekend voorbeeld van dit type beweging is de Ver-  
14 eniging tot Behoud van Natuurmonumenten of de Vereniging tot behoud van de Waddenzee. Een  
15 tweede probleemgebied betreft de kwaliteit van de drie natuurelementen die voor de mens letterlijk  
16 van levensbelang zijn: water, grond en lucht. Hier ligt het werkterrein van de moderne milieugroe-  
17 peringen als Greenpeace, die zich steeds meer zorgen zijn gaan maken over de milieuvervuiling en  
18 de beschikbaarheid van natuurlijke rijkdommen in de toekomst.
- 4 19 Het derde niveau ten slotte is nog voor een groot deel onontgonnen terrein. Het gaat om de immate-  
20 riële kant van het menselijk bestaan en het is daarom heel wat moeilijker de omvang van de schade  
21 en de kosten van een eventueel herstel te berekenen dan bij de andere twee niveaus. Enerzijds  
22 gaat het om immateriële schade die voortvloeit uit het aantasten van natuurlijke rijkdommen en  
23 hulpbronnen, anderzijds om de immateriële schade die de mens zichzelf met zijn gedrag toebrengt.  
24 Recent buitenlands onderzoek heeft laten zien dat de groei van de welvaart in de 'ontwikkelde'  
25 landen gepaard is gegaan met een ontreding van natuur en samenleving. Statistieken hebben

examen

toelichting

instructie

vragen

antwoorden



26 aangetoond dat Noorwegen bijvoorbeeld sinds 1960 drie keer zo rijk is geworden en dat tegelij-  
27 kertijd verschijnselen als geweld, eenzaamheid, onveiligheid en vervuiling met een factor drie zijn  
28 toegenomen.

5 29 Een opvallend verschijnsel is verder de internationalisering van het milieuprobleem. Daarbij gaat  
30 het niet zozeer om de grensoverschrijdende vervuiling, want die is niet zo nieuw, maar om het  
31 ontstaan van milieuproblemen die de hele wereld aangaan en in verband daarmee ook om de  
32 groeiende aandacht voor het milieubeleid in andere landen. Voorbeelden van dergelijke wereldwijde  
33 milieuzaken zijn het broeikaseffect en het gat in de ozonlaag. Langzaam groeit in het rijke Noorden  
34 de bereidheid te erkennen dat zelfbeperking onontkoombaar is, omdat de aarde onvoldoende in huis  
35 heeft om de hele wereldbevolking op dezelfde grote voet te laten leven. Zelfbeperking in combinatie  
36 met bevordering van welvaart in het Zuiden lijkt bovendien gewenst om te voorkomen dat steeds  
37 grotere groepen mensen de wijk nemen naar het Noorden.

6 38 Het besef dat we met z'n allen al lange tijd met een groot en ingewikkeld probleem te maken  
39 hebben, blijkt overduidelijk uit al die plannen die intussen gemaakt zijn. Maar wie wil ernaar  
40 handelen? Waarom kijkt de doorsnee politicus voortdurend de andere kant op? Waarom komen er  
41 nu geen honderdduizenden mensen naar het Malieveld of Museumplein om uit te bazuinen dat er  
42 iets moet gebeuren?

7 43 Om te beginnen spelen psychologische factoren daarbij een belangrijke rol. Verdringing is van de  
44 individuele burger uit gezien alleszins begrijpelijk, zeker als hij zich niet in staat acht er zelf iets  
45 aan te doen. Bovendien hebben we een hoge dunk van onszelf: 'We doen het goed en we hebben  
46 het goed'.

8 47 Daarnaast is er ook de invloed van sociaal-economische factoren, met name de spanning tussen  
48 milieu en economie. Er wordt niet zozeer geproduceerd om in basisbehoeften te voorzien als wel om  
49 het systeem zelf draaiende te houden. Mensen worden via ingenieuze mechanismen 'gedwongen'  
50 zich telkens weer en steeds meer nieuwe dingen aan te schaffen: 'Als je overgaat, krijg je van ons  
51 een pc, of heb je soms liever een scooter?' 'Nee, geef mij maar een weekendje New York'!

9 52 Vanuit ecologisch oogpunt is ons sociaal-economisch systeem rampzalig, omdat het niet alleen  
53 roofbouw op natuurlijke hulpbronnen toelaat, maar zelfs stimuleert. In de traditionele economische  
54 wetenschap, die dient als grondslag en rechtvaardiging van het systeem, worden schone lucht, water

examen

toelichting

instructie

vragen

antwoorden



- 55 en grond in beginsel beschouwd als produktiemiddelen die in onbeperkte mate aanwezig zijn en  
56 waaraan nauwelijks een prijskaartje hoeft te hangen. Specifieke delfstoffen als erts, gas en olie  
57 hebben altijd al hun prijs gehad. Maar dat die grondstoffen in beperkte hoeveelheden beschikbaar  
58 zijn en niet op korte termijn vervangen kunnen worden, wordt niet in de prijs verdisconteerd.
- 10 59 Resteren ten slotte nog allerlei politieke factoren. Dat politici doorgaans niet verder kijken dan de  
60 volgende verkiezingen, dat ze geen tijd hebben om af en toe eens wat dieper na te denken en dat  
61 ze zich — evenals het merendeel van hun achterban — graag laten leiden door de gedachte 'Je  
62 weet wat je hebt en je weet niet wat je krijgt' is te betreuren, maar met dergelijke constatering  
63 schiet je weinig op. Van meer belang is dan ook op welke manier hun besluiten tot stand komen.  
64 In dit verband is bijvoorbeeld de rol van als econoom geschoolde lieden in de Nederlandse politiek  
65 opmerkelijk.
- 11 66 Economen zijn oververtegenwoordigd in de kring van politici; als beroepsgroep hebben zij meer  
67 invloed en gezag in de politiek dan welke andere groep beroepsbeoefenaren ook. Volgens hun  
68 ideologie is het individu de maat der dingen en verdient het particulier initiatief in de samenleving  
69 de voorkeur boven ingrijpen van de staat. Dit heeft een markteconomie opgeleverd die de afgelopen  
70 decennia geen moment serieus bedreigd is geweest: de Markt is heilig verklaard en het vertrouwen  
71 in alternatieve politieke systemen is tot een minimum gedaald.
- 12 72 Een politieke factor die ik nog wil vermelden, is de rol van belangengroepen zoals de luchthaven- of  
73 de autolobby, die rechtstreeks de Haagse besluitvorming beïnvloeden en, meer nog, indirect via in-  
74 formele netwerken hun macht doen gelden. Een regering die baanbrekend werk wil verrichten, moet  
75 sterk in haar schoenen staan en goed weten hoe ze die groepen kan aanpakken of omzeilen. Welk  
76 perspectief blijft er dan over als het probleem zo complex is en de factoren die een fundamentele  
77 aanpak in de weg staan, zo talrijk zijn?
- 13 78 Als er in onze samenleving één kracht bestaat die een perspectief zou kunnen bieden, dan is het de  
79 milieubeweging. Die varieert van de aloude beschermers van natuurmonumenten en pleitbezorgers  
80 van uitstervende diersoorten in den vreemde tot de hedendaagse schoorsteenbeklimmers en aankla-  
81 gers van genetische manipulatie in de bio-industrie. Dit is een politieke pressiegroep waarvan het  
82 potentieel nog nooit volledig benut is. Lange tijd is ze intern verdeeld geweest, maar de laatste tijd  
83 zijn verscheidene organisaties naar elkaar toegegroeid en is een overeenstemming op hoofdpunten

examen

toelichting

instructie

vragen

antwoorden

84 ontstaan. Deze zou het uitgangspunt kunnen zijn voor een gezamenlijke campagne ten gunste van  
85 een waarachtig milieubeleid.

14 86 Dan zou de milieubeweging zich wel in de politieke arena moeten storten in plaats van op veilige  
87 afstand haar eigen gelijk te blijven opeisen en de afweging van allerlei tegenstrijdige belangen aan  
88 anderen over te laten. In ieder geval hoeft de milieubeweging niet al te bang te zijn dat ze het  
89 met lobby-activiteiten in de politiek verbruist bij haar achterban. Niet alleen komt het milieu al  
90 geruime tijd bij allerlei opiniepeilingen uit de bus als een van de weinige dingen waar mensen  
91 zich nog zorgen over maken, ook wordt langzamerhand duidelijk dat men van de regering een veel  
92 doortastender optreden verwacht dan de op de individuele burgerconsument gerichte aanpak die  
93 het ministerie van VROM nu hanteert.

15 94 Uit de milieubeweging zouden aanzetten moeten komen voor een nieuw, samenhangend rege-  
95 ringsbeleid. Zo zou werkgelegenheidsbeleid bijvoorbeeld gekoppeld moeten worden aan herstel  
96 en behoud van het milieu. Samenhangend beleid betekent ook een koppeling van milieu aan in-  
97 komensbeleid, waardoor de kwaliteit van het bestaan voorrang krijgt boven een verhoging van de  
98 koopkracht. Op internationaal vlak zou een dergelijk beleid gericht moeten zijn op een herverdeling  
99 van de aanspraken die de naties redelijkerwijs op het milieu kunnen maken, opdat er uiteindelijk  
100 een toekomstperspectief ontstaat voor de bevolking in ontwikkelingslanden.

16 101 Een tegenbeweging die weet wat ze wil en die bovendien de publieke opinie mee heeft, kan moeilijk  
102 door de politiek worden genegeerd. Hoofdzak is dat er eindelijk eens politici op het Haagse pluche  
103 neerstrijken die weten wat 'duurzame ontwikkeling' betekent en die daaromtrent een praktisch en  
104 samenhangend beleid kunnen voeren. Ook in en rond de grote partijen die periodiek elkaar de  
105 macht betwisten, moeten zulke mensen te vinden zijn.

examen

toelichting

instructie

vragen

antwoorden

2 8 De milieuproblemen spelen op verschillende niveaus. De belangrijkste zijn de aantasting en ver-  
9 dwijning van levensvormen, van allerlei soorten planten en dieren door ingrijpen van de mens, het  
10 bederf van de materiële basisvoorwaarden voor het menselijk leven op aarde en de achteruitgang  
11 van de kwaliteit van het menselijk bestaan in immateriële zin.

3 12 Op het eerste niveau is de natuurbeschermingsbeweging al bijna een eeuw actief in Nederland. In  
13 de jaren zestig kreeg deze de wind in de zeilen. Bekend voorbeeld van dit type beweging is de Ver-  
14 eniging tot Behoud van Natuurmonumenten of de Vereniging tot behoud van de Waddenzee. Een  
15 tweede probleemgebied betreft de kwaliteit van de drie natuurelementen die voor de mens letterlijk  
16 van levensbelang zijn: water, grond en lucht. Hier ligt het werkterrein van de moderne milieugroe-  
17 peringen als Greenpeace, die zich steeds meer zorgen zijn gaan maken over de milieuvervuiling en  
18 de beschikbaarheid van natuurlijke rijkdommen in de toekomst.

4 19 Het derde niveau ten slotte is nog voor een groot deel onontgonnen terrein. Het gaat om de immate-  
20 riële kant van het menselijk bestaan en het is daarom heel wat moeilijker de omvang van de schade  
21 en de kosten van een eventueel herstel te berekenen dan bij de andere twee niveaus. Enerzijds  
22 gaat het om immateriële schade die voortvloeit uit het aantasten van natuurlijke rijkdommen en  
23 hulpbronnen, anderzijds om de immateriële schade die de mens zichzelf met zijn gedrag toebrengt.  
24 Recent buitenlands onderzoek heeft laten zien dat de groei van de welvaart in de 'ontwikkelde'  
25 landen gepaard is gegaan met een ontreddering van natuur en samenleving. Statistieken hebben  
26 aangetoond dat Noorwegen bijvoorbeeld sinds 1960 drie keer zo rijk is geworden en dat tegelij-  
27 kertijd verschijnselen als geweld, eenzaamheid, onveiligheid en vervuiling met een factor drie zijn  
28 toegenomen.

16 In het tekstgedeelte van de alinea's 2, 3 en 4 onderscheidt de auteur drie niveaus in de milieupro-  
blematiek.

Hieronder staan zes problemen a t/m f die met het milieu te maken hebben.

- a. De zeldzaamheid van het ijsvogeltje
- b. Het breken van een mammoettanker met olie in het Kanaal
- c. Het uitrijden van het mestoverschot op akkers en weilanden
- d. Het voortzetten van de walvisvangst (door Japan en Rusland)

examen

toelichting

instructie

vragen

antwoorden

antwoord

- e. Volgeparkeerde straten en grachten
- f. Zorg wegens het wonen in de buurt van een kerncentrale

Deel de hier geformuleerde problemen in bij een van de drie niveaus door de letters a t/m f in te vullen in het onderstaande overzicht.

- niveau 1: ...
- niveau 2: ...
- niveau 3: ...

**examen**

**toelichting**

**instructie**

**vragen**

**antwoorden**

**antwoord**



4 19 Het derde niveau ten slotte is nog voor een groot deel onontgonnen terrein. Het gaat om de immate-  
20 riële kant van het menselijk bestaan en het is daarom heel wat moeilijker de omvang van de schade  
21 en de kosten van een eventueel herstel te berekenen dan bij de andere twee niveaus. Enerzijds  
22 gaat het om immateriële schade die voortvloeit uit het aantasten van natuurlijke rijkdommen en  
23 hulpbronnen, anderzijds om de immateriële schade die de mens zichzelf met zijn gedrag toebrengt.  
24 Recent buitenlands onderzoek heeft laten zien dat de groei van de welvaart in de 'ontwikkelde'  
25 landen gepaard is gegaan met een ontredde van natuur en samenleving. Statistieken hebben  
26 aangetoond dat Noorwegen bijvoorbeeld sinds 1960 drie keer zo rijk is geworden en dat tegelij-  
27 kertijd verschijnselen als geweld, eenzaamheid, onveiligheid en vervuiling met een factor drie zijn  
28 toegenomen.

17 Zeg met eigen woorden welk verband de auteur onder de aandacht wil brengen met het noemen  
van de onderzoeksgegevens uit de Noorse statistieken (zie **regels 25–28**).

*Gebruik maximaal 15 woorden.*

examen

toelichting

instructie

vragen

antwoorden

antwoord

5 29 Een opvallend verschijnsel is verder de internationalisering van het milieuprobleem. Daarbij gaat  
30 het niet zozeer om de grensoverschrijdende vervuiling, want die is niet zo nieuw, maar om het  
31 ontstaan van milieuproblemen die de hele wereld aangaan en in verband daarmee ook om de  
32 groeiende aandacht voor het milieubeleid in andere landen. Voorbeelden van dergelijke wereldwijde  
33 milieuzaken zijn het broeikaseffect en het gat in de ozonlaag. Langzaam groeit in het rijke Noorden  
34 de bereidheid te erkennen dat zelfbeperking onontkoombaar is, omdat de aarde onvoldoende in huis  
35 heeft om de hele wereldbevolking op dezelfde grote voet te laten leven. Zelfbeperking in combinatie  
36 met bevordering van welvaart in het Zuiden lijkt bovendien gewenst om te voorkomen dat steeds  
37 grotere groepen mensen de wijk nemen naar het Noorden.

18 Volgens alinea 5 zullen mensen in het rijke deel van de wereld hun levensstijl onvermijdelijk moeten  
aanpassen.

Geef uit die alinea twee redenen op grond waarvan mensen in het rijke deel dit zullen inzien.

*Voorzie elke reden van een nummer.*

examen

toelichting

instructie

vragen

antwoorden

antwoord



8 47 Daarnaast is er ook de invloed van sociaal–economische factoren, met name de spanning tussen  
48 milieu en economie. Er wordt niet zozeer geproduceerd om in basisbehoeften te voorzien als wel om  
49 het systeem zelf draaiende te houden. Mensen worden via ingenieuze mechanismen 'gedwongen'  
50 zich telkens weer en steeds meer nieuwe dingen aan te schaffen: 'Als je overgaat, krijg je van ons  
51 een pc, of heb je soms liever een scooter?' 'Nee, geef mij maar een weekendje New York'!

9 52 Vanuit ecologisch oogpunt is ons sociaal–economisch systeem rampzalig, omdat het niet alleen  
53 roofbouw op natuurlijke hulpbronnen toelaat, maar zelfs stimuleert. In de traditionele economische  
54 wetenschap, die dient als grondslag en rechtvaardiging van het systeem, worden schone lucht, water  
55 en grond in beginsel beschouwd als produktiemiddelen die in onbeperkte mate aanwezig zijn en  
56 waaraan nauwelijks een prijskaartje hoeft te hangen. Specifieke delfstoffen als erts, gas en olie  
57 hebben altijd al hun prijs gehad. Maar dat die grondstoffen in beperkte hoeveelheden beschikbaar  
58 zijn en niet op korte termijn vervangen kunnen worden, wordt niet in de prijs verdisconteerd.

10 59 Resteren ten slotte nog allerlei politieke factoren. Dat politici doorgaans niet verder kijken dan de  
60 volgende verkiezingen, dat ze geen tijd hebben om af en toe eens wat dieper na te denken en dat  
61 ze zich — evenals het merendeel van hun achterban — graag laten leiden door de gedachte 'Je  
62 weet wat je hebt en je weet niet wat je krijgt' is te betreuren, maar met dergelijke constatering  
63 schiet je weinig op. Van meer belang is dan ook op welke manier hun besluiten tot stand komen.  
64 In dit verband is bijvoorbeeld de rol van als econoom geschoolde lieden in de Nederlandse politiek  
65 opmerkelijk.

**19** In de alinea's 8, 9 en 10 bespreekt de auteur verschillende kenmerken van ons economisch systeem die funest zijn voor ons milieu.

Zeg met eigen woorden welk kenmerk van het economisch systeem hij bespreekt in alinea 8.

*Gebruik maximaal 10 woorden.*

examen

toelichting

instructie

vragen

antwoorden

antwoord

9 52 Vanuit ecologisch oogpunt is ons sociaal–economisch systeem rampzalig, omdat het niet alleen  
53 roofbouw op natuurlijke hulpbronnen toelaat, maar zelfs stimuleert. In de traditionele economische  
54 wetenschap, die dient als grondslag en rechtvaardiging van het systeem, worden schone lucht, water  
55 en grond in beginsel beschouwd als produktiemiddelen die in onbeperkte mate aanwezig zijn en  
56 waaraan nauwelijks een prijskaartje hoeft te hangen. Specifieke delfstoffen als erts, gas en olie  
57 hebben altijd al hun prijs gehad. Maar dat die grondstoffen in beperkte hoeveelheden beschikbaar  
58 zijn en niet op korte termijn vervangen kunnen worden, wordt niet in de prijs verdisconteerd.

20 Zeg met eigen woorden welk kenmerk van het economisch systeem hij bespreekt in alinea 9.

Neem geen voorbeelden in je antwoord op.

*Gebruik maximaal 10 woorden.*

examen

toelichting

instructie

vragen

antwoorden

antwoord





11 66 Economen zijn oververtegenwoordigd in de kring van politici; als beroepsgroep hebben zij meer  
67 invloed en gezag in de politiek dan welke andere groep beroepsbeoefenaren ook. Volgens hun  
68 ideologie is het individu de maat der dingen en verdient het particulier initiatief in de samenleving  
69 de voorkeur boven ingrijpen van de staat. Dit heeft een markteconomie opgeleverd die de afgelopen  
70 decennia geen moment serieus bedreigd is geweest: de Markt is heilig verklaard en het vertrouwen  
71 in alternatieve politieke systemen is tot een minimum gedaald.

21 Zeg met eigen woorden welk kenmerk van het economisch systeem hij bespreekt in alinea 11.

*Gebruik maximaal 10 woorden.*

examen

toelichting

instructie

vragen

antwoorden

antwoord

11 66 Economen zijn oververtegenwoordigd in de kring van politici; als beroepsgroep hebben zij meer  
67 invloed en gezag in de politiek dan welke andere groep beroepsbeoefenaren ook. Volgens hun  
68 ideologie is het individu de maat der dingen en verdient het particulier initiatief in de samenleving  
69 de voorkeur boven ingrijpen van de staat. Dit heeft een markteconomie opgeleverd die de afgelopen  
70 decennia geen moment serieus bedreigd is geweest: de Markt is heilig verklaard en het vertrouwen  
71 in alternatieve politieke systemen is tot een minimum gedaald.

12 72 Een politieke factor die ik nog wil vermelden, is de rol van belangengroepen zoals de luchthaven- of  
73 de autolobby, die rechtstreeks de Haagse besluitvorming beïnvloeden en, meer nog, indirect via in-  
74 formele netwerken hun macht doen gelden. Een regering die baanbrekend werk wil verrichten, moet  
75 sterk in haar schoenen staan en goed weten hoe ze die groepen kan aanpakken of omzeilen. Welk  
76 perspectief blijft er dan over als het probleem zo complex is en de factoren die een fundamentele  
77 aanpak in de weg staan, zo talrijk zijn?

**22** De auteur onderscheidt economische en politieke factoren die ertoe leiden dat er zo weinig veran-  
dert. In zijn betoog blijken deze factoren elkaar echter te overlappen.

Geef twee oorzaken waardoor deze overlapping ontstaat.

Maak voor je antwoord gebruik van gegevens uit de alinea's 11 en 12.

*Gebruik maximaal 10 woorden per oorzaak.*

examen

toelichting

instructie

vragen

antwoorden

antwoord

12 72 Een politieke factor die ik nog wil vermelden, is de rol van belangengroepen zoals de luchthaven- of  
73 de autolobby, die rechtstreeks de Haagse besluitvorming beïnvloeden en, meer nog, indirect via in-  
74 formele netwerken hun macht doen gelden. Een regering die baanbrekend werk wil verrichten, moet  
75 sterk in haar schoenen staan en goed weten hoe ze die groepen kan aanpakken of omzeilen. Welk  
76 perspectief blijft er dan over als het probleem zo complex is en de factoren die een fundamentele  
77 aanpak in de weg staan, zo talrijk zijn?

13 78 Als er in onze samenleving één kracht bestaat die een perspectief zou kunnen bieden, dan is het de  
79 milieubeweging. Die varieert van de aloude beschermers van natuurmonumenten en pleitbezorgers  
80 van uitstervende diersoorten in den vreemde tot de hedendaagse schoorsteenbeklimmers en aankla-  
81 gers van genetische manipulatie in de bio-industrie. Dit is een politieke pressiegroep waarvan het  
82 potentieel nog nooit volledig benut is. Lange tijd is ze intern verdeeld geweest, maar de laatste tijd  
83 zijn verscheidene organisaties naar elkaar toegegroeid en is een overeenstemming op hoofdpunten  
84 ontstaan. Deze zou het uitgangspunt kunnen zijn voor een gezamenlijke campagne ten gunste van  
85 een waarachtig milieubeleid.

14 86 Dan zou de milieubeweging zich wel in de politieke arena moeten storten in plaats van op veilige  
87 afstand haar eigen gelijk te blijven opeisen en de afweging van allerlei tegenstrijdige belangen aan  
88 anderen over te laten. In ieder geval hoeft de milieubeweging niet al te bang te zijn dat ze het  
89 met lobby-activiteiten in de politiek verbruist bij haar achterban. Niet alleen komt het milieu al  
90 geruime tijd bij allerlei opiniepeilingen uit de bus als een van de weinige dingen waar mensen  
91 zich nog zorgen over maken, ook wordt langzamerhand duidelijk dat men van de regering een veel  
92 doortastender optreden verwacht dan de op de individuele burgerconsument gerichte aanpak die  
93 het ministerie van VROM nu hanteert.

**23** In het tekstgedeelte van de alinea's 12 t/m 14 worden twee mogelijke verklaringen gegeven voor het geringe succes van de milieubeweging vergeleken met dat van andere belangengroepen.

Geef deze twee verklaringen.

*Voorzie elke verklaring van een nummer.*

*Gebruik per verklaring maximaal 15 woorden.*

examen

toelichting

instructie

vragen

antwoorden

antwoord

14 86 Dan zou de milieubeweging zich wel in de politieke arena moeten storten in plaats van op veilige  
87 afstand haar eigen gelijk te blijven opeisen en de afweging van allerlei tegenstrijdige belangen aan  
88 anderen over te laten. In ieder geval hoeft de milieubeweging niet al te bang te zijn dat ze het  
89 met lobby-activiteiten in de politiek verbruist bij haar achterban. Niet alleen komt het milieu al  
90 geruime tijd bij allerlei opiniepeilingen uit de bus als een van de weinige dingen waar mensen  
91 zich nog zorgen over maken, ook wordt langzamerhand duidelijk dat men van de regering een veel  
92 doortastender optreden verwacht dan de op de individuele burgerconsument gerichte aanpak die  
93 het ministerie van VROM nu hanteert.

15 94 Uit de milieubeweging zouden aanzetten moeten komen voor een nieuw, samenhangend rege-  
95 ringsbeleid. Zo zou werkgelegenheidsbeleid bijvoorbeeld gekoppeld moeten worden aan herstel  
96 en behoud van het milieu. Samenhangend beleid betekent ook een koppeling van milieu aan in-  
97 komensbeleid, waardoor de kwaliteit van het bestaan voorrang krijgt boven een verhoging van de  
98 koopkracht. Op internationaal vlak zou een dergelijk beleid gericht moeten zijn op een herverdeling  
99 van de aanspraken die de naties redelijkerwijs op het milieu kunnen maken, opdat er uiteindelijk  
100 een toekomstperspectief ontstaat voor de bevolking in ontwikkelingslanden.

**24** De overheid brengt via de Postbus-51-spotjes allerlei kwesties onder de aandacht van de burgers.  
Zo is er ook een spotje met de slagzin 'Een beter milieu begint bij jezelf'.

Hoe zou de kritiek van deze auteur luiden op deze slagzin?

Maak voor je antwoord gebruik van gegevens uit de alinea's 14 en 25.

*Gebruik maximaal 30 woorden.*

examen

toelichting

instructie

vragen

antwoorden

antwoord

16 101 Een tegenbeweging die weet wat ze wil en die bovendien de publieke opinie mee heeft, kan moeilijk  
102 door de politiek worden genegeerd. Hoofdzaak is dat er eindelijk eens politici op het Haagse pluche  
103 neerstrijken die weten wat 'duurzame ontwikkeling' betekent en die daaromtrent een praktisch en  
104 samenhangend beleid kunnen voeren. Ook in en rond de grote partijen die periodiek elkaar de  
105 macht betwisten, moeten zulke mensen te vinden zijn.

**25** Leg met eigen woorden uit waarom de milieubeweging in de slotalinea wordt omschreven als een 'tegenbeweging'.

Baseer je antwoord op gegevens uit de alinea's 13 t/m 16.

*Gebruik maximaal 25 woorden.*

examen

toelichting

instructie

vragen

antwoorden

antwoord

2 8 De milieuproblemen spelen op verschillende niveaus. De belangrijkste zijn de aantasting en ver-  
9 dwijning van levensvormen, van allerlei soorten planten en dieren door ingrijpen van de mens, het  
10 bederf van de materiële basisvoorwaarden voor het menselijk leven op aarde en de achteruitgang  
11 van de kwaliteit van het menselijk bestaan in immateriële zin.

3 12 Op het eerste niveau is de natuurbeschermingsbeweging al bijna een eeuw actief in Nederland. In  
13 de jaren zestig kreeg deze de wind in de zeilen. Bekend voorbeeld van dit type beweging is de Ver-  
14 eniging tot Behoud van Natuurmonumenten of de Vereniging tot behoud van de Waddenzee. Een  
15 tweede probleemgebied betreft de kwaliteit van de drie natuurelementen die voor de mens letterlijk  
16 van levensbelang zijn: water, grond en lucht. Hier ligt het werkterrein van de moderne milieugroe-  
17 peringen als Greenpeace, die zich steeds meer zorgen zijn gaan maken over de milieuvervuiling en  
18 de beschikbaarheid van natuurlijke rijkdommen in de toekomst.

4 19 Het derde niveau ten slotte is nog voor een groot deel onontgonnen terrein. Het gaat om de immate-  
20 riële kant van het menselijk bestaan en het is daarom heel wat moeilijker de omvang van de schade  
21 en de kosten van een eventueel herstel te berekenen dan bij de andere twee niveaus. Enerzijds  
22 gaat het om immateriële schade die voortvloeit uit het aantasten van natuurlijke rijkdommen en  
23 hulpbronnen, anderzijds om de immateriële schade die de mens zichzelf met zijn gedrag toebrengt.  
24 Recent buitenlands onderzoek heeft laten zien dat de groei van de welvaart in de 'ontwikkelde'  
25 landen gepaard is gegaan met een ontreddering van natuur en samenleving. Statistieken hebben  
26 aangetoond dat Noorwegen bijvoorbeeld sinds 1960 drie keer zo rijk is geworden en dat tegelij-  
27 kertijd verschijnselen als geweld, eenzaamheid, onveiligheid en vervuiling met een factor drie zijn  
28 toegenomen.

5 29 Een opvallend verschijnsel is verder de internationalisering van het milieuprobleem. Daarbij gaat  
30 het niet zozeer om de grensoverschrijdende vervuiling, want die is niet zo nieuw, maar om het  
31 ontstaan van milieuproblemen die de hele wereld aangaan en in verband daarmee ook om de  
32 groeiende aandacht voor het milieubeleid in andere landen. Voorbeelden van dergelijke wereldwijde  
33 milieuzaken zijn het broeikaseffect en het gat in de ozonlaag. Langzaam groeit in het rijke Noorden  
34 de bereidheid te erkennen dat zelfbeperking onontkoombaar is, omdat de aarde onvoldoende in huis  
35 heeft om de hele wereldbevolking op dezelfde grote voet te laten leven. Zelfbeperking in combinatie  
36 met bevordering van welvaart in het Zuiden lijkt bovendien gewenst om te voorkomen dat steeds  
37 grotere groepen mensen de wijk nemen naar het Noorden.

examen

toelichting

instructie

vragen

antwoorden

antwoord



**26** De tekst 'Milieubeweging moet in de politieke arena' kan in vier opeenvolgende, aansluitende delen verdeeld worden. Na deel 1, de eerste inleidende alinea, volgen:

deel 2, alinea's 2 t/m 5

deel 3, alinea's 6 t/m 12

deel 4, alinea's 13 t/m 16

Motiveer deze indeling van de tekst door voor de delen 2 t/m 4 een kopje te formuleren dat het onderwerp van elk tekstdeel weergeeft.

Geef een passend kopje voor deel 2.

examen

toelichting

instructie

vragen

antwoorden

antwoord

- 6 38 Het besef dat we met z'n allen al lange tijd met een groot en ingewikkeld probleem te maken  
39 hebben, blijkt overduidelijk uit al die plannen die intussen gemaakt zijn. Maar wie wil ernaar  
40 handelen? Waarom kijkt de doorsnee politicus voortdurend de andere kant op? Waarom komen er  
41 nu geen honderdduizenden mensen naar het Malieveld of Museumplein om uit te bazuinen dat er  
42 iets moet gebeuren?
- 7 43 Om te beginnen spelen psychologische factoren daarbij een belangrijke rol. Verdringing is van de  
44 individuele burger uit gezien alleszins begrijpelijk, zeker als hij zich niet in staat acht er zelf iets  
45 aan te doen. Bovendien hebben we een hoge dunk van onszelf: 'We doen het goed en we hebben  
46 het goed'.
- 8 47 Daarnaast is er ook de invloed van sociaal-economische factoren, met name de spanning tussen  
48 milieu en economie. Er wordt niet zozeer geproduceerd om in basisbehoeften te voorzien als wel om  
49 het systeem zelf draaiende te houden. Mensen worden via ingenieuze mechanismen 'gedwongen'  
50 zich telkens weer en steeds meer nieuwe dingen aan te schaffen: 'Als je overgaat, krijg je van ons  
51 een pc, of heb je soms liever een scooter?' 'Nee, geef mij maar een weekendje New York'!
- 9 52 Vanuit ecologisch oogpunt is ons sociaal-economisch systeem rampzalig, omdat het niet alleen  
53 roofbouw op natuurlijke hulpbronnen toelaat, maar zelfs stimuleert. In de traditionele economische  
54 wetenschap, die dient als grondslag en rechtvaardiging van het systeem, worden schone lucht, water  
55 en grond in beginsel beschouwd als produktiemiddelen die in onbeperkte mate aanwezig zijn en  
56 waaraan nauwelijks een prijskaartje hoeft te hangen. Specifieke delfstoffen als erts, gas en olie  
57 hebben altijd al hun prijs gehad. Maar dat die grondstoffen in beperkte hoeveelheden beschikbaar  
58 zijn en niet op korte termijn vervangen kunnen worden, wordt niet in de prijs verdisconteerd.
- 10 59 Resteren ten slotte nog allerlei politieke factoren. Dat politici doorgaans niet verder kijken dan de  
60 volgende verkiezingen, dat ze geen tijd hebben om af en toe eens wat dieper na te denken en dat  
61 ze zich — evenals het merendeel van hun achterban — graag laten leiden door de gedachte 'Je  
62 weet wat je hebt en je weet niet wat je krijgt' is te betreuren, maar met dergelijke constatering  
63 schiet je weinig op. Van meer belang is dan ook op welke manier hun besluiten tot stand komen.  
64 In dit verband is bijvoorbeeld de rol van als econoom geschoolde lieden in de Nederlandse politiek  
65 opmerkelijk.

examen

toelichting

instructie

vragen

antwoorden

antwoord



11 66 Economen zijn oververtegenwoordigd in de kring van politici; als beroepsgroep hebben zij meer  
67 invloed en gezag in de politiek dan welke andere groep beroepsbeoefenaren ook. Volgens hun  
68 ideologie is het individu de maat der dingen en verdient het particulier initiatief in de samenleving  
69 de voorkeur boven ingrijpen van de staat. Dit heeft een markteconomie opgeleverd die de afgelopen  
70 decennia geen moment serieus bedreigd is geweest: de Markt is heilig verklaard en het vertrouwen  
71 in alternatieve politieke systemen is tot een minimum gedaald.

12 72 Een politieke factor die ik nog wil vermelden, is de rol van belangengroepen zoals de luchthaven- of  
73 de autolobby, die rechtstreeks de Haagse besluitvorming beïnvloeden en, meer nog, indirect via in-  
74 formele netwerken hun macht doen gelden. Een regering die baanbrekend werk wil verrichten, moet  
75 sterk in haar schoenen staan en goed weten hoe ze die groepen kan aanpakken of omzeilen. Welk  
76 perspectief blijft er dan over als het probleem zo complex is en de factoren die een fundamentele  
77 aanpak in de weg staan, zo talrijk zijn?

27 Geef een passend kopje voor deel 3.

examen

toelichting

instructie

vragen

antwoorden

antwoord

13 78 Als er in onze samenleving één kracht bestaat die een perspectief zou kunnen bieden, dan is het de  
79 milieubeweging. Die varieert van de aloude beschermers van natuurmonumenten en pleitbezorgers  
80 van uitstervende diersoorten in den vreemde tot de hedendaagse schoorsteenbeklimmers en aankla-  
81 gers van genetische manipulatie in de bio-industrie. Dit is een politieke pressiegroep waarvan het  
82 potentieel nog nooit volledig benut is. Lange tijd is ze intern verdeeld geweest, maar de laatste tijd  
83 zijn verscheidene organisaties naar elkaar toegegroeid en is een overeenstemming op hoofdpunten  
84 ontstaan. Deze zou het uitgangspunt kunnen zijn voor een gezamenlijke campagne ten gunste van  
85 een waarachtig milieubeleid.

14 86 Dan zou de milieubeweging zich wel in de politieke arena moeten storten in plaats van op veilige  
87 afstand haar eigen gelijk te blijven opeisen en de afweging van allerlei tegenstrijdige belangen aan  
88 anderen over te laten. In ieder geval hoeft de milieubeweging niet al te bang te zijn dat ze het  
89 met lobby-activiteiten in de politiek verbruist bij haar achterban. Niet alleen komt het milieu al  
90 geruime tijd bij allerlei opiniepeilingen uit de bus als een van de weinige dingen waar mensen  
91 zich nog zorgen over maken, ook wordt langzamerhand duidelijk dat men van de regering een veel  
92 doortastender optreden verwacht dan de op de individuele burgerconsument gerichte aanpak die  
93 het ministerie van VROM nu hanteert.

15 94 Uit de milieubeweging zouden aanzetten moeten komen voor een nieuw, samenhangend rege-  
95 ringsbeleid. Zo zou werkgelegenheidsbeleid bijvoorbeeld gekoppeld moeten worden aan herstel  
96 en behoud van het milieu. Samenhangend beleid betekent ook een koppeling van milieu aan in-  
97 komensbeleid, waardoor de kwaliteit van het bestaan voorrang krijgt boven een verhoging van de  
98 koopkracht. Op internationaal vlak zou een dergelijk beleid gericht moeten zijn op een herverdeling  
99 van de aanspraken die de naties redelijkerwijs op het milieu kunnen maken, opdat er uiteindelijk  
100 een toekomstperspectief ontstaat voor de bevolking in ontwikkelingslanden.

16 101 Een tegenbeweging die weet wat ze wil en die bovendien de publieke opinie mee heeft, kan moeilijk  
102 door de politiek worden genegeerd. Hoofdzaak is dat er eindelijk eens politici op het Haagse pluche  
103 neerstrijken die weten wat 'duurzame ontwikkeling' betekent en die daaromtrent een praktisch en  
104 samenhangend beleid kunnen voeren. Ook in en rond de grote partijen die periodiek elkaar de  
105 macht betwisten, moeten zulke mensen te vinden zijn.

28 Geef een passend kopje voor deel 4.

*Gebruik maximaal 10 woorden per antwoord.*

examen

toelichting

instructie

vragen

antwoorden

antwoord

1 1 De wereldconferentie over het milieu in 1972 te Stockholm en de eerste oliecrisis met zeven autolo-  
2 ze zondagen in 1973 zijn beginpunten geweest van een verhoogd ecologisch bewustzijn. Sindsdien  
3 zijn er veel plannen gemaakt, maar de praktische resultaten daarvan zijn uiterst mager: het mi-  
4 lieu heeft het steeds weer tegen de economie moeten afleggen. Het is nu het moment waarop de  
5 milieubeweging in ons land zelfstandig en op eigen kracht de meest urgente knelpunten in kaart  
6 moet brengen en (laten) aanpakken. Meer dan ooit blijkt het nodig dat zij zich losmaakt uit de  
7 omstrengeling van een overheid die in toenemende mate haar agenda is gaan dicteren.

29 Citeer uit de eerste alinea van tekst 4 de zin die de stelling bevat die de auteur in de rest van de tekst onderbouwt.

examen

toelichting

instructie

vragen

antwoorden

antwoord



- 30** Welke van de onderstaande zinnen a t/m d geeft de hoofdgedachte van de hele tekst "Milieubeweging moet in de politieke arena" het beste weer?
- a Al sinds de eerste wereldconferentie over het milieu is duidelijk dat er sprake is van ernstige problemen op allerlei niveaus en dat alle leven op aarde daadwerkelijk bedreigd wordt als de politici niet op nationale en internationale schaal naar oplossingen zoeken.
  - b De milieu-organisaties in Nederland zijn het wat betreft de omvang en de ernst van de milieuproblemen voldoende met elkaar eens om de krachten te kunnen bundelen en door actief politiek optreden het eenzijdig economische beleid te vervangen door een samenhangend regeringsbeleid.
  - c In de economische wetenschap worden niet alleen delfstoffen, maar ook schone lucht, grond en water als produktiemiddelen gezien en omdat veel politici geneigd zijn strikt economische problemen voorrang te geven, blijven daadwerkelijke maatregelen ten gunste van het milieu maar steeds uit.
  - d Tot nu toe is er ten onrechte nog geen werk gemaakt van een grondige aanpak van de milieuproblemen, hetgeen te wijten is aan het feit dat economische belangen steeds weer opnieuw verheven worden boven het belang van een leefbare wereld.

examen

toelichting

instructie

vragen

antwoorden

antwoord

13 78 Als er in onze samenleving één kracht bestaat die een perspectief zou kunnen bieden, dan is het de  
79 milieubeweging. Die varieert van de aloude beschermers van natuurmonumenten en pleitbezorgers  
80 van uitstervende diersoorten in den vreemde tot de hedendaagse schoorsteenbeklimmers en aankla-  
81 gers van genetische manipulatie in de bio-industrie. Dit is een politieke pressiegroep waarvan het  
82 potentieel nog nooit volledig benut is. Lange tijd is ze intern verdeeld geweest, maar de laatste tijd  
83 zijn verscheidene organisaties naar elkaar toegegroeid en is een overeenstemming op hoofdpunten  
84 ontstaan. Deze zou het uitgangspunt kunnen zijn voor een gezamenlijke campagne ten gunste van  
85 een waarachtig milieubeleid.

14 86 Dan zou de milieubeweging zich wel in de politieke arena moeten storten in plaats van op veilige  
87 afstand haar eigen gelijk te blijven opeisen en de afweging van allerlei tegenstrijdige belangen aan  
88 anderen over te laten. In ieder geval hoeft de milieubeweging niet al te bang te zijn dat ze het  
89 met lobby-activiteiten in de politiek verbruist bij haar achterban. Niet alleen komt het milieu al  
90 geruime tijd bij allerlei opiniepeilingen uit de bus als een van de weinige dingen waar mensen  
91 zich nog zorgen over maken, ook wordt langzamerhand duidelijk dat men van de regering een veel  
92 doortastender optreden verwacht dan de op de individuele burgerconsument gerichte aanpak die  
93 het ministerie van VROM nu hanteert.

15 94 Uit de milieubeweging zouden aanzetten moeten komen voor een nieuw, samenhangend rege-  
95 ringsbeleid. Zo zou werkgelegenheidsbeleid bijvoorbeeld gekoppeld moeten worden aan herstel  
96 en behoud van het milieu. Samenhangend beleid betekent ook een koppeling van milieu aan in-  
97 komensbeleid, waardoor de kwaliteit van het bestaan voorrang krijgt boven een verhoging van de  
98 koopkracht. Op internationaal vlak zou een dergelijk beleid gericht moeten zijn op een herverdeling  
99 van de aanspraken die de naties redelijkerwijs op het milieu kunnen maken, opdat er uiteindelijk  
100 een toekomstperspectief ontstaat voor de bevolking in ontwikkelingslanden.

examen

toelichting

instructie

vragen

antwoorden

antwoord

**31** In het slot van de tekst worden aanbevelingen gedaan voor het optreden van de moderne milieubeweging.

Formuleer drie raadgevingen.

Baseer je antwoord op gegevens uit de alinea's 13 t/m 15.

*Gebruik maximaal 15 woorden per raadgeving.*

*Formuleer je antwoord als een raadgeving.*

*Voorzie elke raadgeving van een nummer.*

examen

toelichting

instructie

vragen

antwoorden

antwoord

# Antwoorden

- Bezeten van tv
- Milieubeweging moet in de politieke arena

examen

toelichting

instructie

vragen

HAVO



2 1 De kern van een goed antwoord is dat overmatig tv-kijken verslavend is/kan zijn.

Ook goed:

De kern van een goed antwoord is dat voor de opvatting dat overmatig tv-kijken verslavend is/kan zijn, geen wetenschappelijk, maar wel journalistiek bewijs bestaat.

1 Is overmatig tv-kijken verslavend of niet?

0 Indien het element 'overmatig' ontbreekt

0 Overmatig tv-kijken mag je geen verslaving noemen, want er is geen wetenschappelijk bewijs voor

0 Overmatig tv-kijken is geen verslaving, want er zijn geen lichamelijke ontwenningverschijnselen

0 Tv-kijken is niet verslavend

Indien meer dan 20 woorden gebruikt zijn, 1 punt aftrekken.

examen

toelichting

instructie

vragen

antwoorden

vraag



4 2 2 1. Je voelt je steeds minder ontspannen, waardoor je steeds meer gaat kijken (om je te ontspannen)

1 Je voelt je steeds minder ontspannen

Indien meer dan 25 woorden gebruikt zijn, 1 punt aftrekken.

2 2. Je krijgt een schuldgevoel waardoor je steeds meer gaat kijken (om dat gevoel kwijt te raken)

1 Je krijgt een schuldgevoel

1 Indien als tweede antwoord wordt geformuleerd: TV (geeft je het gevoel erbij te horen en) verzacht het schrijven van de eigen leefomstandigheden

0 Tv geeft je het gevoel erbij te horen

0 Dat je steeds meer wilt kijken, ligt in het karakter van de programma's

Indien meer dan 25 woorden gebruikt zijn, 1 punt aftrekken.

examen

toelichting

instructie

vragen

antwoorden

vraag



2 3 a Alinea 7.

b **Alinea 13.**

c Alinea 14.

d Alinea 15.

examen

toelichting

instructie

vragen

antwoorden

vraag



4 De kern van een goed antwoord moet zijn dat mensen kijken uit onvrede met hun situatie; zoals:

- In beide situaties verzacht tv-kijken het schrijven van de eigen leefomstandigheden; of:
- Mensen kijken tv om niet alleen te zijn (en erbij te horen).

Indien meer dan 20 woorden gebruikt zijn, 1 punt aftrekken.

examen

toelichting

instructie

vragen

antwoorden

vraag



**3** **5** De kern van een goed antwoord moet zijn dat mensen weinig moeite hoeven doen; zoals:

In beide gevallen gaat het erom dat de kijker zijn hersenen niet hoeft te gebruiken.

**0** Bij de tweede en de derde oorzaak gaat het over de karakters van de programma's

Indien meer dan 20 woorden gebruikt zijn, 1 punt aftrekken.

examen

toelichting

instructie

vragen

antwoorden

vraag



**3**    **6** De kern van een goed antwoord moet zijn dat de tv-maker een onvolledig beeld geeft (dat de kijker interpreteert als de volledige werkelijkheid).

1 Tv-reëliteit is een model van de werkelijkheid

Indien meer dan 20 woorden gebruikt zijn, 1 punt aftrekken.

examen

toelichting

instructie

vragen

antwoorden

vraag



7 De kern van een goed antwoord moet zijn dat de kijker fictie en realiteit verwacht.

Indien meer dan 20 woorden gebruikt zijn, 1 punt aftrekken.

examen

toelichting

instructie

vragen

antwoorden

vraag

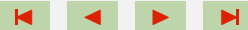

2 8 'Tv is ... te bieden.'

1 'Als je ... te winnen.'

0 Alle overige citaten

examen

toelichting

instructie

vragen

antwoorden

vraag



2 9 De kern van een goed antwoord moet zijn dat er volgens Koole/Veenhoven invloed ten goede van uitgaat, want er kunnen lessen getrokken worden m.b.t. het eigen leven/want er gaat een heilzame werking vanuit/want sociale contacten kunnen beter worden;

Volgens Meulenberg invloed ten kwade, want dit kan leiden tot verslaving/tot foute beleving van de werkelijkheid/tot isolement.

1 Indien er geen uitleg wordt gegeven, maar in het antwoord slechts wordt volstaan met positief (in het geval van Koole/Veenhoven) en negatief (in het geval van Meulenberg)

0 Indien het antwoord beperkt blijft tot één van beide partijen, Koole/Veenhoven of Meulenberg

0 Indien het antwoord beperkt blijft tot een parafrase van de mening van Koole/Veenhoven en Meulenberg zonder dat er een verband wordt gelegd; zoals:

0 Meulenberg zegt dat tv slecht is voor de mens, Koole/Veenhoven zeggen dat het een openbare biecht is

Indien meer dan 35 woorden gebruikt zijn, 1 punt aftrekken.

examen

toelichting

instructie

vragen

antwoorden

vraag





**3**   **10**   Waarom kijkt men tv?

0   Waarom zijn mensen aan tv verslaafd?

0   Waarom kijkt men zoveel tv?

Indien meer dan 12 woorden gebruikt zijn, 1 punt aftrekken.

examen

toelichting

instructie

vragen

antwoorden

vraag



**3** **11** Waardoor (Hoe) ontstaat tv-verslaving?

**0** Wanneer kun je spreken van een tv-verslaving?

Indien meer dan 12 woorden gebruikt zijn, 1 punt aftrekken.

examen

toelichting

instructie

vragen

antwoorden

vraag



**3** **12** Welke gevolgen heeft tv-verslaving? of:

Wat is de prijs/uitwerking van overmatig/veel tv-kijken?

**2** Indien het antwoord alleen gebaseerd is op de vraag van alinea 13: zoals:

**2** Hoe beïnvloedt overmatig tv-kijken het wereldbeeld (van de kijker)?

**1** Indien het element 'overmatig/veel' ontbreekt

Indien meer dan 12 woorden gebruikt zijn, 1 punt aftrekken.

examen

toelichting

instructie

vragen

antwoorden

vraag



**3**   **13** Hoe moeten we tegenover tv-verslaving staan? of:

In hoeverre is tv-verslaving een (groot) probleem?

**1** Is tv-verslaving eigenlijk slecht?

Indien meer dan 12 woorden gebruikt zijn, 1 punt aftrekken.

examen

toelichting

instructie

vragen

antwoorden

vraag

- 5 14 a **Allerlei onderzoek wijst uit dat mensen om uiteenlopende redenen veel tv-kijken, hetgeen een grote invloed heeft op hun wereldbeeld en onder bepaalde omstandigheden kan leiden tot tv-verslaving.**
- b Onderzoekjes in Nederland, Amerika, Duitsland en België wijzen uit dat mensen hun televisie niet willen missen, want voor de een is tv-kijken een middel om zich minder eenzaam te voelen, voor de ander biedt het naast informatie een aardige vorm van ontspanning.
- c Overmatig tv-kijken komt voort uit de behoefte om eenzaamheidsgevoelens tegen te gaan, depressieve stemmingen te bestrijden of je te ontspannen, maar het is de vraag of je bij dergelijk kijkgedrag moet spreken van een groot probleem.
- d Uit onderzoek naar tv-kijkgedrag blijkt dat tv-kijken zo'n sterke behoefte is geworden dat mensen hun televisie niet langer kunnen missen dan een maand, hetgeen betekent dat zij om allerlei redenen feitelijk aan het medium verslaafd zijn geraakt.

examen

toelichting

instructie

vragen

antwoorden

vraag



**3**   **15** Doe iets beters met je leven dan tv-kijken.

**2**   Gebruik tv niet als pijnstiller

**2**   Gebruik tv niet als oplossing voor je problemen

**0**   Antwoorden als: kijk niet te veel tv, want je krijgt een vertekend beeld van de werkelijkheid

Indien meer dan 20 woorden gebruikt zijn, 1 punt aftrekken.

examen

toelichting

instructie

vragen

antwoorden

vraag



**3**   **16** Het antwoord is:

- niveau 1: a, d
- niveau 2: b, c
- niveau 3: e, f

**2** Indien één van de letters a t/m f fout geplaatst is

**1** Indien twee van de letters a t/m f fout geplaatst zijn

**0** Indien drie of meer van de letters a t/m f fout geplaatst zijn

examen

toelichting

instructie

vragen

antwoorden

vraag



2 17 In de kern van een goed antwoord moet staan dat met het toenemen van de welvaart (de natuur en) de samenleving ook bedreigd (worden) wordt; zoals:

Met het toenemen van de welvaart nemen vereenzaming en criminaliteit toe.

1 Indien in het antwoord een te algemeen (te vaag) verband wordt gelegd met de bedreiging van de samenleving; zoals:

1 Met het toenemen van de welvaart neemt het welzijn af/ontstaat er immateriële schade

0 Indien in het antwoord het element 'bedreiging/verslechtering/ontreddering van de samenleving' niet voorkomt; zoals:

0 Met het toenemen van de welvaart neemt de milieuverontreiniging toe

Indien meer dan 20 woorden gebruikt zijn, 1 punt aftrekken.

examen

toelichting

instructie

vragen

antwoorden

vraag



4 2 18 *De aarde heeft niet genoeg om de hele wereldbevolking op dezelfde grote voet te laten leven*

1 Indien als antwoord de hele zin (bijna) letterlijk geciteerd is:

1 'Langzaam groeit ... laten leven.'

2 *Steeds grotere groepen zullen naar het (rijke) Noorden vluchten*

2 Indien als antwoord de hele zin (bijna) letterlijk geciteerd is:

2 'Zelfbeperking in ... het Noorden.'

Antwoorden als:

0 Internationalisering van het milieuprobleem

0 Grensoverschrijdende vervuiling

0 Broeikaseffect

0 Gat in de ozonlaag

examen

toelichting

instructie

vragen

antwoorden

vraag

**3**   **19** De kern van een goed antwoord is dat er geproduceerd wordt om het systeem zelf draaiende te houden; ook goed:

Indien de genoemde kern nader geconcretiseerd is; zoals:

Mensen worden (ongemerkt) gedwongen steeds nieuwe spullen/luxe goederen te kopen.

**2** Men produceert meer dan (voor de basisbehoefte) nodig is

**0** Indien het element '(ongemerkt) gedwongen' ontbreekt; zoals:

**0** Mensen kopen steeds meer luxe goederen

Indien meer dan 12 woorden gebruikt zijn, 1 punt aftrekken.

examen

toelichting

instructie

vragen

antwoorden

vraag

- 3**    **20** De kern van een goed antwoord is dat het (sociaal-)economisch systeem roofbouw op natuurlijke hulpbronnen stimuleert.
- 2    We betalen niet de juiste prijs voor de grondstoffen
- 2    Men vergeet dat de grondstoffen/natuurlijke hulpbronnen op kunnen raken
- 1    Lucht, water en grond worden als onbeperkt aanwezige produktiemiddelen gezien
- 0    Grondstoffen raken op
- Indien meer dan 12 woorden gebruikt zijn, 1 punt aftrekken.

examen

toelichting

instructie

vragen

antwoorden

vraag

**3**   **21** Kern van een goed antwoord is dat de (vrije) markt heilig is; zoals:

**3** De vrije markt kent al decennia lang geen bedreiging meer.

**2** Het particulier initiatief (in de samenleving) heeft (altijd al) de voorkeur (gekregen) boven ingrijpen van de staat

**1** Er is geen vertrouwen in alternatieve politieke systemen

**0** De economie wordt belangrijker gevonden dan het milieu

**0** Er zitten alleen maar economen in de politiek

Indien meer dan 12 woorden gebruikt zijn, 1 punt aftrekken.

examen

toelichting

instructie

vragen

antwoorden

vraag

2 1 22 *Economen zijn oververtegenwoordigd in de kring van politici*

1 *Rechtstreekse lobby in de politiek (van belangengroepen en invloed via informele netwerken)*

Indien meer dan 12 woorden per oorzaak gebruikt zijn, 1 punt aftrekken.

examen

toelichting

instructie

vragen

antwoorden

vraag



4 2 23 *De milieubeweging heeft door verdeeldheid haar kracht niet voldoende benut*

1 Indien het element 'verdeeldheid' ontbreekt

2 *De milieubeweging blijft op afstand van de politiek/kent geen lobby*

1 Indien (bijna) letterlijk geciteerd wordt: "Dan zou ... te laten."

Indien meer dan 20 woorden per verklaring gebruikt zijn, 1 punt aftrekken.

examen

toelichting

instructie

vragen

antwoorden

vraag



**3**   **24** De kern van een goed antwoord moet zijn dat het met het uitzenden van een dergelijke slagzin weer gaat om een actie die is gericht op de individuele burger in plaats van om een samenhangend/ doortastend milieubeleid.

1 Indien het antwoord alleen gericht is op de noodzaak van overheidsingrijpen, zonder nadrukkelijk te vermelden dat de individuele benadering kritiek verdient; zoals:

1 De schrijver vindt dat de overheid directer moet ingrijpen

Indien meer dan 35 woorden gebruikt zijn, 1 punt aftrekken.

examen

toelichting

instructie

vragen

antwoorden

vraag



**3** **25** De kern van een goed antwoord moet zijn dat de milieubeweging een beleid moet gaan voeren dat (in de meeste opzichten) ingaat tegen de heersende politiek/het huidige sociaal-economische beleid.

**0** Indien in het antwoord niet tot uitdrukking wordt gebracht dat het opkomen voor een beter milieu ingaat tegen de heersende politiek

Indien meer dan 30 woorden gebruikt zijn, 1 punt aftrekken.

examen

toelichting

instructie

vragen

antwoorden

vraag



**2 26** Deel 2: indien na het kopje aan de orde komt dat de milieuproblematiek omvangrijk en ingewikkeld is/dat er sprake is van milieuproblemen op verschillende niveaus; zoals:

Verskillende soorten milieuproblemen; of:  
Drie niveaus in de milieuproblemen.

**0** Milieuproblemen

Indien meer dan 12 woorden gebruikt zijn, 1 punt aftrekken.

examen

toelichting

instructie

vragen

antwoorden

vraag

2 27 Deel 3: indien in het kopje aan de orde komt dat allerlei factoren een aanpak verhinderen; zoals:

Waarom er niets/zo weinig aan de milieuproblemen wordt gedaan; of:  
Factoren die oplossen milieuproblemen in de weg staan.

1 Verdringing en verdoezeling van de milieuproblematiek

0 Milieubesef

0 Oorzaken van de milieuproblemen

0 De verschillende factoren waardoor het milieu wordt aangetast

0 Indien het antwoord beperkt blijft tot één van de drie (in het tekstgedeelte genoemde) factoren

Indien meer dan 12 woorden gebruikt zijn, 1 punt aftrekken.

examen

toelichting

instructie

vragen

antwoorden

vraag

2 28 Deel 4: indien in een kopje de taak van de milieubeweging aan de orde komt; zoals:

Optreden milieubeweging de enige oplossing van het milieuprobleem; of:

De aanpak van de milieubeweging; of:

Hoe milieubeweging beter kan optreden.

0 Indien in het antwoord de *taak van de milieubeweging* niet aan de orde komt; zoals:

0 Oplossing(en)

0 Milieubescherming

Indien meer dan 12 woorden gebruikt zijn, 1 punt aftrekken.

examen

toelichting

instructie

vragen

antwoorden

vraag

2 29 'Het is ... (laten) aanpakken.'

0 Alle andere citaten

examen

toelichting

instructie

vragen

antwoorden

vraag



- 4 30 a Al sinds de eerste wereldconferentie over het milieu is duidelijk dat er sprake is van ernstige problemen op allerlei niveaus en dat alle leven op aarde daadwerkelijk bedreigd wordt als de politici niet op nationale en internationale schaal naar oplossingen zoeken.
- b **De milieuorganisaties in Nederland zijn het wat betreft de omvang en de ernst van de milieuproblemen voldoende met elkaar eens om de krachten te kunnen bundelen en door actief politiek optreden het eenzijdig economische beleid te vervangen door een samenhangend regeringsbeleid.**
- c In de economische wetenschap worden niet alleen delfstoffen, maar ook schone lucht, grond en water als produktiemiddelen gezien en omdat veel politici geneigd zijn strikt economische problemen voorrang te geven, blijven daadwerkelijke maatregelen ten gunste van het milieu maar steeds uit.
- d Tot nu toe is er ten onrechte nog geen werk gemaakt van een grondige aanpak van de milieuproblemen, hetgeen te wijten is aan het feit dat economische belangen steeds weer opnieuw verheven worden boven het belang van een leefbare wereld.

examen

toelichting

instructie

vragen

antwoorden

vraag



**3 1 31** *Werk samen/bundel de krachten/voer een gezamenlijke campagne*

0 Organisaties moeten naar elkaar toegroeien

1 *Beweeg je in de politieke arena/durf te lobbyen*

0 Indien het element *politieke* actie niet wordt uitgedrukt; zoals:

0 Milieubeweging moet actie ondernemen

1 Geef aanzetten voor een nieuw/samenhangend beleid/een (internationaal) beleid dat ten goede komt aan de ontwikkelingslanden

Indien meer dan 20 woorden per raadgeving gebruikt zijn, 1 punt aftrekken.

examen

toelichting

instructie

vragen

antwoorden

vraag

# HAVO Natuurkunde

1995

MAVO

HAVO

VWO

verantwoording

# Natuurkunde

HAVO & VHBO

Maandag 22 mei 1995

13.30–16.30 uur

toelichting

instructie

vragen

antwoorden

vragen

oplossingen

bijlagen

HAVO



# Toelichting

Dit examen bestaat uit 29 vragen.

Voor elk vraagnummer is aangegeven hoeveel punten met een goed antwoord behaald kunnen worden.

Voor uitwerking van de vragen 23 en 25 is een bijlage toegevoegd.

**examen**

**instructie**

**vragen**

**antwoorden**

**HAVO**

# Instructie

Als bij een vraag een verklaring, uitleg of berekening vereist is, worden aan het antwoord meestal geen punten toegekend als deze verklaring, uitleg of berekening ontbreekt.

Geef niet meer antwoorden (redenen, voorbeelden e.d.) dan er worden gevraagd. Als er bijvoorbeeld twee redenen worden gevraagd en je geeft meer dan twee redenen, worden alleen de eerste twee in de beoordeling meegeteld.

**examen**

**toelichting**

**vragen**

**antwoorden**

**HAVO**

# Vragen

- Elektro–auto
- Zonnebrand
- Hardloper
- Couveuse
- Voedseldoorstraling
- Geheugencil?
- Elektronen in een beeldbuis
- Onderwatergeluid

examen

toelichting

instructie

antwoorden

HAVO

# Elektro–auto

Bij elektro–auto's zijn accu's de energiebronnen. Accu's moeten regelmatig worden opgeladen. De lange laadtijd is daarbij een probleem. Door een grote stroomsterkte te gebruiken, kan de laadtijd verkort worden. Grote stroomsterktes stellen echter hoge eisen aan stekkers.

Door een stekker met een weerstand van  $0,048 \Omega$  gaat een laadstroom van  $50 \text{ A}$ .

- 1 Bereken het vermogen dat in de stekker wordt omgezet in warmte.

examen

toelichting

instructie

vragen

antwoorden

antwoord



Er is een methode om een accu op te laden via een transformator, waarbij geen stekkers nodig zijn. Grote stroomsterktes vormen dan geen probleem meer. Zie **figuur 1**.

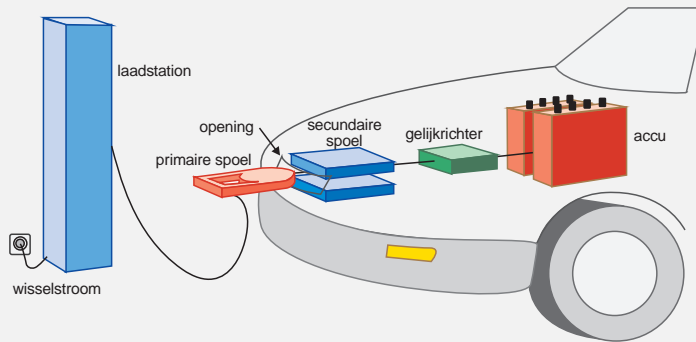

**Figuur 1**

Bij het nieuwe Amerikaanse laadsysteem steekt de autobezitter voor het opladen de primaire spoel in de daarvoor bestemde opening van zijn elektro-auto. De primaire spoel draagt energie over aan de secundaire spoel. De stroom in het secundaire circuit wordt vervolgens gelijkgericht en aan de accu toegevoerd.

De primaire spoel wordt aangesloten op een wisselspanning met een effectieve waarde van 230 V. De effectieve waarde van de primaire laadstroom is 30 A. De effectieve waarde van de spanning over de secundaire spoel van de transformator is 24 V.

- 2 Bereken de effectieve stroomsterkte in de secundaire spoel van de transformator.

examen

toelichting

instructie

vragen

antwoorden

antwoord

Deze wisselstroom wordt met behulp van een gelijkrichter omgezet in gelijkstroom. De accu wordt met deze stroom opgeladen totdat er 17 kWh aan energie in opgeslagen is. Energieverliezen die hierbij optreden zijn te verwaarlozen.

- 3 Bereken hoe lang het opladen duurt.

**examen**

**toelichting**

**instructie**

**vragen**

**antwoorden**

**antwoord**



Deze accu met 17 kWh energie drijft een elektromotor aan. Het rendement voor de omzetting van elektrische energie in mechanische energie van de motor is 82%. Een auto met deze motor wordt getest.

De trekkracht  $F_{\text{motor}}$  die de motor moet leveren om met een bepaalde snelheid  $v$  te rijden, hangt af van die snelheid. Zie **figuur 2**.

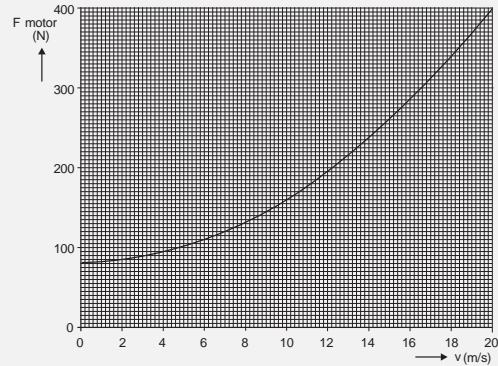

**Figuur 2**

4 Bepaal de grootte van de rolwrijving.

examen

toelichting

instructie

vragen

antwoorden

antwoord



Een testrijder wil met de auto een afstand afleggen van 220 km. Hij rijdt daarbij met constante snelheid.

- 5 Bepaal met welke snelheid hij hoogstens mag rijden om deze afstand af te kunnen leggen.

**examen**

**toelichting**

**instructie**

**vragen**

**antwoorden**

**antwoord**

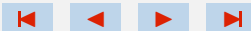



# Zonnebrand

De huid van Enita gaat verschijnselen van zonnebrand vertonen als er teveel ultraviolette straling op valt. De fotonen in deze straling hebben een gemiddelde golflengte van 300 nm. Op één dag mag  $1,0 \text{ cm}^2$  van haar huid hoogstens  $1,7 \cdot 10^{-3} \text{ J}$  van deze stralingsenergie ontvangen.

- 6 Bereken het maximale aantal van deze fotonen dat binnen een dag op  $1,0 \text{ cm}^2$  van Enita's huid mag vallen.

examen

toelichting

instructie

vragen

antwoorden

antwoord



Op een zeker moment als Enita op het strand ligt, ontvangt een bepaald deel van haar huid met een oppervlakte van  $30 \text{ cm}^2$  een vermogen van  $0,75 \text{ W}$  aan zonne-energie. Slechts  $0,0020\%$  van deze energie kan zonnebrand veroorzaken.

- 7 Bereken hoe lang Enita onder deze omstandigheden in de zon kan blijven liggen voordat dit gedeelte van haar huid verschijnselen van zonnebrand begint te vertonen.

**examen**

**toelichting**

**instructie**

**vragen**

**antwoorden**

**antwoord**



# Hardloper

Bij een internationale hardloopwedstrijd over een afstand van 100 m doet men een aantal metingen. Men meet de horizontale kracht die één van de atleten uitoefent op het startblok. Zie **figuur 3a**. In **figuur 3b** is deze kracht uitgezet tegen de tijd.

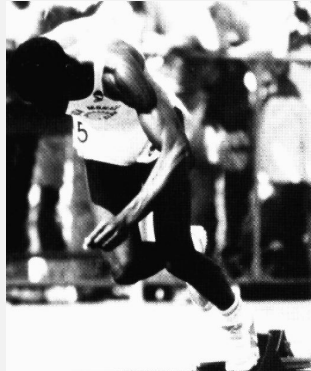

a

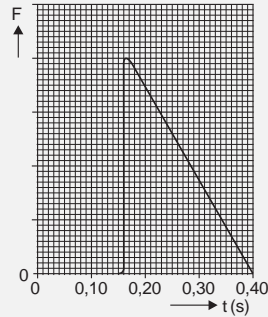

b

**Figuur 3**

De atleet ondervindt van het startblok een stoot in horizontale richting van 240 N s. Zijn massa is 74 kg.

- 8 Bepaal de maximale grootte van de horizontale kracht die het startblok tijdens de start van de atleet ondervindt.

examen

toelichting

instructie

vragen

antwoorden

antwoord

9 Bereken met behulp van bovenstaande gegevens de horizontale snelheid van de atleet onmiddellijk na het verlaten van het startblok.

**examen**

**toelichting**

**instructie**

**vragen**

**antwoorden**

**antwoord**



In **figuur 4** is zijn snelheid tijdens de race uitgezet als functie van de tijd.

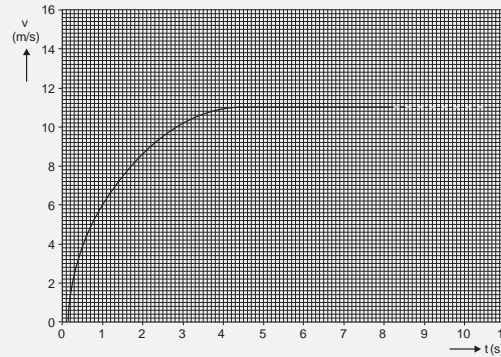

**Figuur 4**

Tijdens het hardlopen oefent de atleet onder andere een horizontale kracht uit op de grond.

Tussen  $t = 2,00$  s en  $t = 3,00$  s is deze kracht  $F_{hor}$  gemiddeld gelijk aan 220 N. De atleet ondervindt ook een tegenwerkende wrijvingskracht van de lucht  $F_w$ .

- 10 Bepaal met behulp van **figuur 4** de gemiddelde grootte van  $F_w$  tussen  $t = 2,00$  s en  $t = 3,00$  s.

examen

toelichting

instructie

vragen

antwoorden

antwoord

De grootte van  $F_w$  hangt af van de snelheid  $v$  van de atleet, volgens de formule:

$$F_w = 1,2v^2$$

- 11 Bepaal het vermogen dat de atleet levert als hij op topsnelheid loopt.

**examen**

**toelichting**

**instructie**

**vragen**

**antwoorden**

**antwoord**



Uit de metingen blijkt dat de atleet op  $t = 5,00$  s een afstand van 41,0 m heeft afgelegd. Zijn snelheid verandert vanaf dat tijdstip niet meer totdat hij de finish is gepasseerd.

12 Bepaal de eindtijd van de atleet over deze 100 m.

examen

toelichting

instructie

vragen

antwoorden

antwoord



# Couveuse

De temperatuur in een couveuse moet constant zijn. Hiertoe kan gebruik gemaakt worden van een schakeling waarin een NTC-weerstand is opgenomen. Van deze NTC-weerstand is bij verschillende temperaturen de grootte van de weerstand gemeten. De resultaten van deze metingen zijn weergegeven in **figuur 5a**.

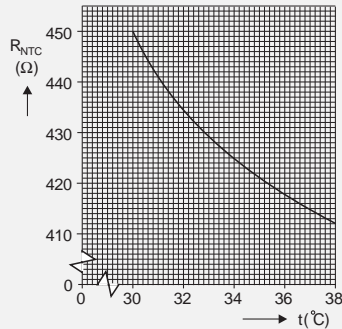

a

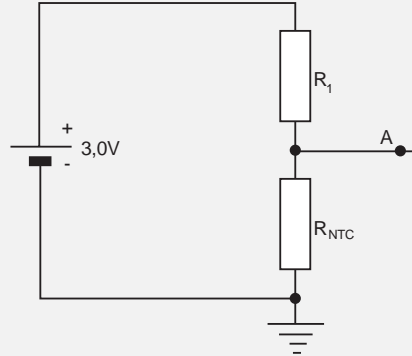

b

**Figuur 5**

De NTC-weerstand wordt opgenomen in de schakeling van **figuur 5b**.

De potentiaal van punt A hangt af van de temperatuur van de NTC-weerstand. De schakeling van **figuur 5b** werkt dus als een temperatuursensor.

Deze sensor wordt in combinatie met een transistor en een verwarmingselement gebruikt om de temperatuur in een couveuse op  $34,0^{\circ}\text{C}$  te houden. Er wordt een transistor gebruikt die schakelt bij  $0,70\text{ V}$ .  $V_A$  moet dus  $0,70\text{ V}$  zijn als de temperatuur van de NTC-weerstand  $34,0^{\circ}\text{C}$  is.

13 Bepaal de weerstandswaarde van  $R_1$ .

examen

toelichting

instructie

vragen

antwoorden

antwoord



De verwarming wordt ingeschakeld als deze een hoog signaal ontvangt. Zie **figuur 6**.

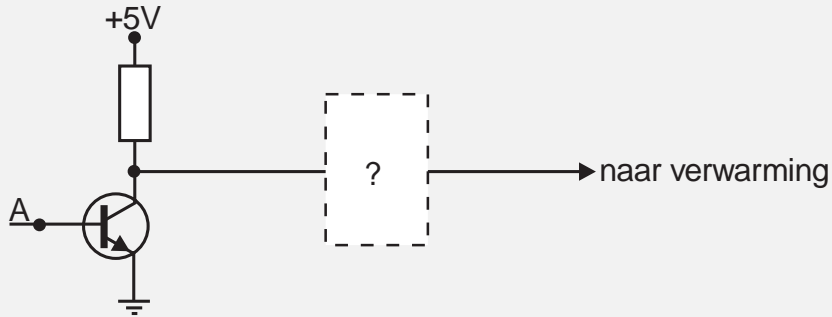

**Figuur 6**

- 14 Bereken of er tussen de transistor en het verwarmingselement een invertor nodig is om ervoor te zorgen dat de schakeling op de juiste manier werkt.

examen

toelichting

instructie

vragen

antwoorden

antwoord



# Voedseldoorstraling

Ziektekiemen in voedsel, zoals de salmonellabacterie, kunnen worden gedood door het voedsel bloot te stellen aan gammastraling. Dit wordt doorstralen van voedsel genoemd.

Voor het doorstralen wordt gebruik gemaakt van een kobalt-60 bron. Kobalt-60 ontstaat door bepaalde kernen te beschieten met neutronen. Zo'n kern neemt een neutron op en verandert daardoor in  $^{60}\text{Co}$ .

- 15 Geef de reactievergelijking van het ontstaan van kobalt-60.

examen

toelichting

instructie

vragen

antwoorden

antwoord



De kobaltbron heeft bij plaatsing een activiteit van  $1,1 \cdot 10^{17}$  Bq. Als de activiteit is teruggelopen tot  $6,9 \cdot 10^{15}$  Bq moet de bron worden vervangen.

16 Bereken na hoeveel jaar de bron vervangen moet worden.

examen

toelichting

instructie

vragen

antwoorden

antwoord



Bij elk verval van een  $^{60}\text{Co}$ -kern komt  $\gamma$ -straling vrij met een energie van 2,51 MeV. De mensen die in het bedrijf werken waar voedsel wordt doorstraald, moeten beschermd worden tegen deze  $\gamma$ -straling. Daarom staat om de ruimte waarin het voedsel wordt doorstraald een dikke betonnen muur. Het beton absorbeert het grootste deel van de  $\gamma$ -straling die afkomstig is van de kobalt-bron.

Uit metingen blijkt dat iemand die achter de muur staat per seconde  $6,5 \cdot 10^3$   $\gamma$ -fotonen opvangt. Om te weten of de mensen die in het bedrijf werken geen nadelige gevolgen ondervinden van de  $\gamma$ -straling, wordt gekeken naar het dosisequivalent  $H$ .

Voor  $H$  geldt:

$$H = Q \frac{U}{m}$$

Hierin is:

$Q$  = de kwaliteitsfactor (voor  $\gamma$ -straling is deze 1,0)

$U$  = de totale hoeveelheid geabsorbeerde energie

$m$  = de massa van het lichaam dat de straling absorbeert

Een inwoner van Nederland ontvangt per jaar gemiddeld een dosisequivalent van ongeveer 2 mSv aan achtergrondstraling.

- 17 Bereken hoeveel uur iemand met een massa van 70 kg achter de betonnen muur zou moeten staan om een dosisequivalent van 2,0 mSv aan  $\gamma$ -straling, afkomstig van de kobalt-bron, te absorberen.

Als de bron niet gebruikt wordt voor het doorstralen van voedsel, laat men hem in een grote bak water zakken. Daardoor stijgt de temperatuur van het water.

In de bak bevindt zich  $108 \text{ m}^3$  water. Het vermogen van de bron is  $22 \text{ kW}$ . De bron wordt  $6,0 \text{ h}$  onder water gehouden.

18 Bereken de temperatuurstijging van het water.

**examen**

**toelichting**

**instructie**

**vragen**

**antwoorden**

**antwoord**



# Geheugencel?

Met behulp van een invertor, een EN-poort en een OF-poort is een schakeling gebouwd. Zie figuur 7.

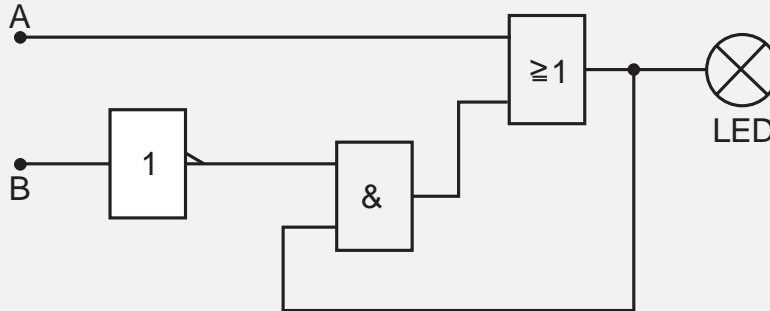

Figuur 7

A en B zijn de ingangen van deze schakeling. De uitgang van de schakeling is verbonden met een LED, die als controlelampje dient. Met deze schakeling worden twee proefjes gedaan.

Eerst zijn A en B 'laag', terwijl de LED niet brandt. Op tijdstip  $t_1$  wordt A gedurende korte tijd 'hoog' gemaakt, terwijl B 'laag' blijft.

- 19 Leg uit wat er vanaf tijdstip  $t_1$  met de LED gebeurt.

examen

toelichting

instructie

vragen

antwoorden

antwoord



Bij het tweede proefje zijn A en B weer 'laag', maar de LED brandt nu wel. Op tijdstip  $t_2$  wordt B gedurende korte tijd 'hoog' gemaakt, terwijl A 'laag' blijft.

20 Leg uit wat er vanaf tijdstip  $t_2$  met de LED gebeurt.

examen

toelichting

instructie

vragen

antwoorden

antwoord



# Elektronen in een beeldbuis

In een beeldbuis van een televisie worden elektronen versneld. De beginsnelheid van de elektronen wordt verwaarloosd. Na het doorlopen van een spanning  $\Delta V$  hebben de elektronen een snelheid van  $2,9 \cdot 10^7$  m/s.

21 Bereken de spanning  $\Delta V$ .

examen

toelichting

instructie

vragen

antwoorden

antwoord





De versnelde elektronen komen vervolgens in een magneetveld. Zie **figuur 8**.

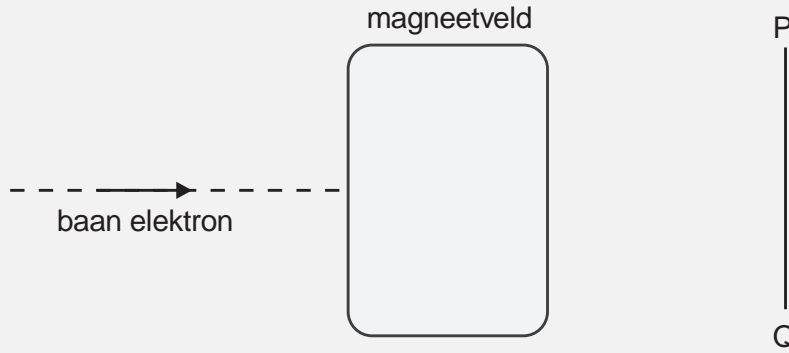

**Figuur 8**

Neem aan dat dit veld homogeen is, dat de magnetische veldlijnen loodrecht op het papier staan en dat de veldlijnen het papier uitkomen. De elektronen ondervinden ten gevolge van dit magneetveld een lorentzkracht van  $1,4 \cdot 10^{-14}$  N.

- 22 Bereken de grootte van de magnetische inductie.

examen

toelichting

instructie

vragen

antwoorden

antwoord

De situatie is op ware grootte afgedrukt op de bijlage.

Onder invloed van de lorentzkracht doorloopt een elektron een deel van een cirkelvormige baan met een straal van 5,5 cm.

- 23** Geef op de bijlage het middelpunt van deze cirkelvormige baan aan en teken de baan totdat deze de lijn PQ snijdt.

**examen**

**toelichting**

**instructie**

**vragen**

**antwoorden**

**antwoord**



**24** Er zijn twee manieren om de straal van de cirkelvormige baan kleiner te maken. Noem deze twee manieren.

**examen**

**toelichting**

**instructie**

**vragen**

**antwoorden**

**antwoord**



# Onderwatergeluid

De snelheid van geluid in water hangt af van de temperatuur. Met behulp van deze eigenschap kan de gemiddelde temperatuur van grote hoeveelheden water in de oceanen bepaald worden.

De geluidsbron bevindt zich bij de metingen onder water. Evenals lichtstralen worden ook geluidsstralen aan een grensvlak gebroken. De brekingsindex voor de overgang van lucht naar water is voor geluid 0,23.

In **figuur 9** zijn geluidsstralen getekend die de geluidsbron verlaten.

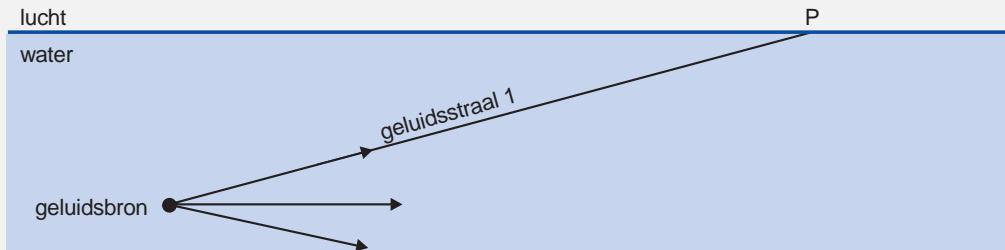

**Figuur 9**

**Figuur 9** staat ook op de bijlage.

- 25 Construeer op de bijlage hoe geluidsstraal 1 bij punt P verder gaat. Licht de constructie met een berekening toe.

examen

toelichting

instructie

vragen

antwoorden

antwoord

Op enkele plaatsen onder de zeespiegel wordt het geluidsterkteniveau gemeten. Bij de bron bedraagt dit 209 dB. In een punt Q meet men een 16 keer zo kleine geluidsintensiteit als bij de bron.

26 Bereken het geluidsterkteniveau in Q.

examen

toelichting

instructie

vragen

antwoorden

antwoord



In **figuur 10** is aangegeven hoe de geluidssnelheid in water afhangt van de temperatuur.

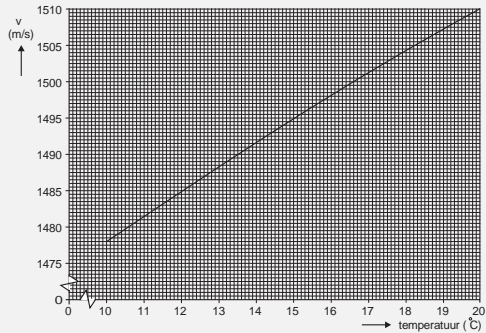

**Figuur 10**

De bron zendt geluidsgolven uit met een frequentie van  $57,0$  Hz. De temperatuur van het zeewater bedraagt  $18,6^{\circ}\text{C}$ .

**27** Bepaal de golflengte van de geluidsgolven in dit zeewater.

examen

toelichting

instructie

vragen

antwoorden

antwoord

Men bepaalt de geluidssnelheid door de tijdsduur te meten, die het geluid in water nodig heeft voor een afstand van 2700 km. Deze tijdsduur blijkt 29 min en 56,4 s te bedragen.

28 Bepaal de gemiddelde temperatuur van het oceaanwater.

**examen**

**toelichting**

**instructie**

**vragen**

**antwoorden**

**antwoord**

Uit verdere metingen blijkt de temperatuur in de eerste 700 m echter hoger te zijn dan in de laatste 2000 km. Gemiddeld blijkt de temperatuur in het eerste stuk  $19,3^{\circ}\text{C}$  te zijn. Zie ook **figuur 11**.

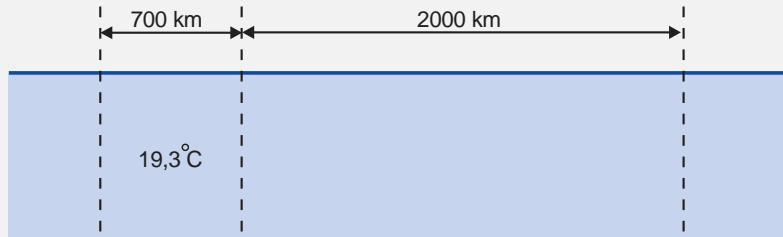

**Figuur 11**

**29** Bepaal de gemiddelde temperatuur van het oceaانwater in het laatste stuk.

examen

toelichting

instructie

vragen

antwoorden

antwoord





# Antwoorden

- Elektro–auto
- Zonnebrand
- Hardloper
- Couveuse
- Voedseldoorstraling
- Geheugencel?
- Elektronen in een beeldbuis
- Onderwatergeluid

examen

toelichting

instructie

vragen

HAVO



2 2 1 uitkomst:  $1,2 \cdot 10^2$  W

1 gebruik van  $P = I^2 R$

examen

toelichting

instructie

vragen

antwoorden

vraag



**3 3 2** uitkomst:  $2,9 \cdot 10^2$  A

1 gebruik van  $P_p = P_s$

1 gebruik van  $P = VI$

examen

toelichting

instructie

vragen

antwoorden

vraag



**3 3 3** uitkomst: 2,5 h

1 berekenen laadvermogen

1 gebruik van  $U = Pt$

examen

toelichting

instructie

vragen

antwoorden

vraag



2 2 4 uitkomst: 80 N met een marge van 2 N

1 inzicht  $F_{rol} = F_{motor}(0)$

examen

toelichting

instructie

vragen

antwoorden

vraag



4 4 5 uitkomst: 14 m/s(of 49 km/h) met een marge van 1 m/s of 3,5 km/h

1 berekenen  $U_{tot}$

1 gebruik van  $U_{tot} = F_w s$

1 berekenen van  $F_w$

1 aflezen van  $v$  behorende bij  $F_w$

examen

toelichting

instructie

vragen

antwoorden

vraag



**3 3 6** uitkomst:  $2,6 \cdot 10^{15}$

1 gebruik van  $U_f = \frac{hc}{U_f}$

1 gebruik van aantal =  $\frac{1,7 \cdot 10^{-3}}{U_f}$

examen

toelichting

instructie

vragen

antwoorden

vraag



4 4 7 uitkomst:  $3,4 \cdot 10^3$  s (0,94 h of 57 min)

1 in rekening brengen van het oppervlak

1 rendement in rekening brengen

1 maximaal toegestane energie gedeeld door vermogen per  $\text{cm}^2$

examen

toelichting

instructie

vragen

antwoorden

vraag





- 3 3 8** uitkomst: 2,0 kN (met een marge van 0,1 kN)
- 1 inzicht stoot = oppervlak onder grafiek = 240 N s
- 1 uitdrukking voor dat oppervlak in  $F_{max}$

examen

toelichting

instructie

vragen

antwoorden

vraag



**3 3 9** uitkomst: 3,2 m/s

1 gebruik van stoot =  $m\Delta V$

1 stoot = 240 N/s

examen

toelichting

instructie

vragen

antwoorden

vraag



4 4 10 uitkomst:  $1,1 \cdot 10^2$  N (met een marge van  $0,1 \cdot 10^2$  N)

1 gebruik van  $F_{res} = F_{hor} - F_w$

1 bepalen van  $a$

1 bepalen van  $F_{res}$

Opmerking:  $a$  bepaald door middel van raaklijn, mits uitkomst binnen de marge: goed rekenen

examen

toelichting

instructie

vragen

antwoorden

vraag



**3 3 11** uitkomst: 16 kW

1 berekenen van  $F_w$

1 gebruik van  $P = \frac{F_w s}{t}$  (of  $P = F_w v$ )

examen

toelichting

instructie

vragen

antwoorden

vraag



**3 3 12** uitkomst: 10,4 s

1 berekenen lengte van resterend stuk

1 berekenen tijd voor resterend stuk

examen

toelichting

instructie

vragen

antwoorden

vraag



4 4 13 uitkomst  $1,4 \Omega$

1 aflezen  $R_{NTC}$  bij  $34,0^\circ\text{C}$

1 berekenen van  $I$

1 berekenen van  $R_{\text{totaal}}$  of van de spanning over  $R_1$

of:

1 aflezen  $R_{NTC}$

2 
$$\frac{V_1}{V_{NTC}} = \frac{R_1}{R_{NTC}}$$

examen

toelichting

instructie

vragen

antwoorden

vraag



**3 3 14** antwoord: als de temperatuur an de NTC daalt, wordt  $R_{NTC}$  groter, dus wordt  $V_A > 0,70$  V. De uitgang van de transistor wordt dan laag. Er is dus een invertor nodig om een hoog signaal bij het verwarmingselement te krijgen.

1 als  $T$  daalt wordt  $V_A$  groter

1 uitgang transistor is laag als  $V_A > 0,70$  V

examen

toelichting

instructie

vragen

antwoorden

vraag



**3 3 15** antwoord:  ${}_{27}^{59}\text{Co} + {}_0^1\text{n} \rightarrow {}_{27}^{60}\text{Co}$

1 neutron links van de pijl

1 inzicht dat beschoten kern Co is

Opmerking: Atoomnummer 27 hoeft niet te worden genoemd.

examen

toelichting

instructie

vragen

antwoorden

vraag





**3 3 16** uitkomst: 21 a

1 opzoeken  $t_{\frac{1}{2}}$

1 berekenen van resterend percentage radioactieve kernen

examen

toelichting

instructie

vragen

antwoorden

vraag



- 4 4 17 uitkomst:  $15 \cdot 10^4$  h
- 2 berekenen van  $H$  per seconde
- 1 berekenen van de tijd in seconden
- Of:
- 1 geabsorbeerde stralingsenergie
- 1 energie per foton in Joule
- 1 stralingsenergie per seconde

examen

toelichting

instructie

vragen

antwoorden

vraag



**3 3 18** uitkomst:  $1,1^{\circ}\text{C}$

1 gebruik van  $U = Pt$

1 gebruik van  $Q = mc\Delta t$

Opmerking: Voor dichtheid van water  $1,0 \cdot 10^3 \text{ kg/m}^3$  genomen: geen aftrek.

examen

toelichting

instructie

vragen

antwoorden

vraag



**3 3 19** antwoord: De uitgang van de OF-poort wordt meteen hoog, dus het lampje gaat meteen aan. Tegelijk wordt de onderste ingang van de EN-poort hoog, en dus ook de uitgang want de bovenste ingang was al hoog. De uitgang van de OF-poort blijft dus hoog (ook al wordt A weer laag); het lampje blijft dus verder aan.

- 1 het lampje gaat meteen aan ( $t = t_1$ )
- 1 de uitgang van de EN-poort wordt meteen blijvend hoog
- 1 de uitgang van de OF-poort blijft hoog: lampje blijft aan

examen

toelichting

instructie

vragen

antwoorden

vraag

**3 3 20** antwoord: De uitgang van de inverter is meteen laag, dus de uitgang van de EN-poort ook. De uitgang van de OF-poort wordt dus meteen laag, dus het lampje gaat meteen uit. Tegelijk wordt de onderste ingang van EN-poort laag, dus wordt de uitgang blijvend laag. Omdat de bovenste ingang van de OF-poort al laag is, blijft de uitgang van de OF-poort laag (ook al wordt B weer laag), en blijft het lampje dus uit.

- 1 het lampje gaat meteen uit (op  $t = t_2$ )
- 1 de uitgang van de EN-poort wordt meteen blijvend laag
- 1 de uitgang van de OF-poort blijft laag: lampje blijft uit

examen

toelichting

instructie

vragen

antwoorden

vraag

**3 3 21** uitkomst: 2,4 kV

1 gebruik van  $\frac{1}{2}mv^2 = q\Delta V$

1 opzoeken van  $m$  en  $q$  elektron

examen

toelichting

instructie

vragen

antwoorden

vraag



2 2 22 uitkomst:  $3,0 \cdot 10^{-3}$  T

1 gebruik van  $F_L = Bqv$

examen

toelichting

instructie

vragen

antwoorden

vraag



4 4 23 antwoord: zie figuur

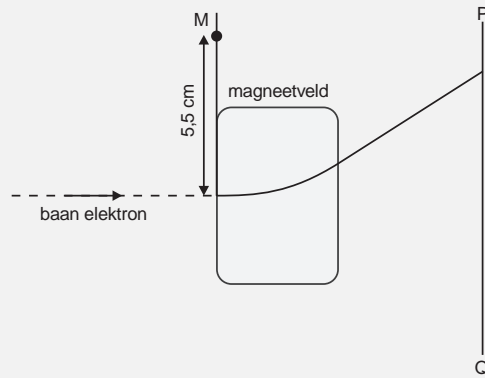

- 1 middelpunt op 5,5 cm in verlengde van linkerbegrenzing magneetveld, naar boven of naar beneden
- 1 afbuiging naar bovenkant
- 1 binnen magneetveld cirkelvormige baan
- 1 buiten magneetveld rechte baan rakend aan cirkelbaan

examen

toelichting

instructie

vragen

antwoorden

vraag



2 2 24 antwoord:  $\Delta V$  kleiner maken,  $B$  groter maken

1  $\Delta V$  kleiner maken

1  $B$  groter maken

examen

toelichting

instructie

vragen

antwoorden

vraag



4 4 25 antwoord:  $i = 75^\circ$  (met een marge van  $1^\circ$ )  $\rightarrow r = 13^\circ$  (constructie met een marge van  $1^\circ$  ten opzichte van de berekende waarde van  $r$ )

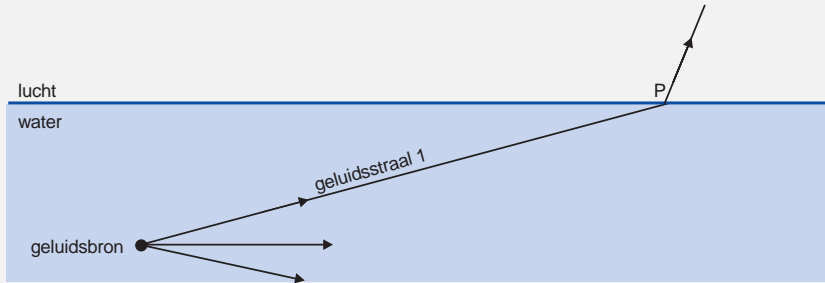

- 1 opmeten van  $i$
- 1 gebruik van  $\frac{\sin i}{\sin r} = \frac{1}{0,23}$
- 1 berekenen van  $r$
- 1 constructie gebroken straal (met een marge van  $1^\circ$  ten opzichte van de berekende waarde van  $r$ )

examen

toelichting

instructie

vragen

antwoorden

vraag

**3 3 26** uitkomst: 197 dB

1 de geluidsintensiteit is 4 keer gehalveerd

1 iedere halvering is afname met 3 dB

examen

toelichting

instructie

vragen

antwoorden

vraag



**3 3 27** uitkomst: 26,4 m (met een marge van 0,04 m)

1 gebruik van  $\lambda = \frac{v}{f}$

1 bepalen van  $v$

examen

toelichting

instructie

vragen

antwoorden

vraag



**3 3 28** uitkomst:  $17,5^{\circ}\text{C}$  (met een marge van  $0,1^{\circ}\text{C}$ )

1 berekenen van  $v$

1 bepalen van bijbehorende temperatuur

examen

toelichting

instructie

vragen

antwoorden

vraag



**3 3 29** uitkomst:  $16,9^{\circ}\text{C}$  (met een marge van  $0,1^{\circ}\text{C}$ )

1 bepalen reistijd eerste 700 km

1 bepalen reistijd laatste 2000 km

Opmerking: Gerekend met gewogen gemiddelde: geen aftrek.

examen

toelichting

instructie

vragen

antwoorden

vraag



# VWO

Duits

Biologie

Scheikunde

MAVO

HAVO

verantwoording

# VWO Duits

1995

MAVO

HAVO

VWO

verantwoording



# Duits

## VWO

toelichting

vragen

antwoorden

teksten

vragen

antwoorden

sleutel

Donderdag 18 mei 1995

09.00–11.30 uur

VWO

# Toelichting

Dit examen bestaat uit 50 vragen.

Elk goed antwoord levert 1 punt op.

**examen**

**vragen**

**antwoorden**

**VWO**

# Vragen

- Meilenweit für die Umwelt
- Die käuflichen Spiele
- Versagen beim Abspecken kann Selbstbetrug sein
- Keine Bildgewitter
- Falsch verstandene Risiken
- Vom Reiz der Umgehung
- Darf Kunst nur in dem Land heimisch sein, in dem sie entstand?

examen

toelichting

antwoorden

VWO



# Meilenweit für die Umwelt

Christian Weymayr, in: *Die Zeit*, 10.9.1993

- 1 1 Neulich auf der Fahrrad-Demo waren alle, alle da: Ökos, Müslis, Alternative, Punks,  
2 Mountainbike— und Liegeradfreaks, Muttis und Vatis. Keine Frage, die Umwelt macht vielen Men-  
3 schen Sorgen. Der Müll ist ein gutes Beispiel. Kaum einer kann sich der Trenn-Euphorie entziehen,  
4 die das duale System auf den Punkt gebracht hat. Oder nehmen wir das leibliche Wohl: Bioläden,  
5 die uns mit umweltgerecht erzeugten Lebensmitteln und Socken aus naturbelassener Wolle versor-  
6 gen, werden mittlerweile von Supermärkten kopiert. Setzt sich allmählich der umweltbewußte, der  
7 ökologische Lebensstil durch?
- 2 8 Ansatzweise vielleicht, aber nicht in der Substanz: Fahrräder boomen, doch kaum einer fährt damit  
9 täglich zur Arbeit. Für den motorisierten Bürger im Sammelwahn ist kein Container zu weit, um  
10 den Joghurtbecher seiner Wiederverwertung zuzuführen. Das Bioladen-Quellwasser — aus Nor-  
11 wegen im Einwegkarton herangekarrt — macht deutlich, daß auch die demonstrativ Ökobewußten  
12 zwar einzelne Aspekte der umweltverträglichen Lebensführung beherzigen, aber gleichzeitig andere  
13 völlig ausklammern.
- 3 14 Der Soziologe Fritz Reusswig hat in der jüngsten Ausgabe der Zeitschrift *Politische Ökologie* unser  
15 grünes Gewissen ausgeleuchtet: »Ökologisches Bewußtsein hat sich keineswegs nur im 'angestamm-  
16 ten' Milieu der Müslis und Ökos durchgesetzt. Im Gegenteil: Die Öko-Orientierung in Deutschland  
17 wuchs in den achtziger Jahren, obwohl das 'alternative Milieu' sich zwischen 1983 und 1992 von  
18 vier Prozent auf zwei Prozent der Bevölkerung reduziert hatte.«
- 4 19 Umweltbewußtsein haben also auch die »Etablierten« entwickelt. Im Vergleich verhalten sich die  
20 »Alternativen« nicht unbedingt besser: »Sie wissen zwar mehr über die Umwelt und ihre Krise,  
21 sind aber weniger nachhaltig bereit, ihr Verhalten danach einzustellen. Aufgrund ihrer relativ  
22 geringen Technikadaptation ist ihre Energieeffizienz zudem sehr schlecht.« Ein Auto bleibt auch  
23 dann ein ökologischer Störfall, wenn man es bunt anmalt.
- 5 24 Über die spießig-unnündigen Mitbürger rümpft die Ökointelligenz gern die Nase, auf die Reusswig  
25 sie nun haut: »*Global 2000* im Bücherschrank und die *Ökologischen Hefte* auf dem Tisch — das  
26 kann unter Umständen mit einem weniger ökologischen Lebensstil einhergehen als etwa Roger

examen

toelichting

vragen

antwoorden



27 Whittaker und der Otto-Katalog.« Für die Umwelt zählen letztlich die Resultate und nicht die  
28 Motive: Wenn Energie und Rohstoffe verschwendet werden, ist schließlich egal, wie das geschieht  
29 — ob unbewußt oder bewußt, ob mit gutem oder schlechtem Gewissen, ob mit Lust oder Frust.

6 30 In einer Studie aus Bern und München kamen Ökosoziologen zu folgendem Ergebnis: »Wer einer  
31 höheren Schicht angehört, fährt zwar häufiger Auto und verbraucht mehr Energie, aber kauft mehr  
32 in Bio-/Ökoläden. Höher Gebildete brauchen überdurchschnittlich viel warmes Wasser (Hygiene-  
33 ansprüche in Angestelltenberufen), aber kaufen ebenfalls in Bioläden und fahren öfter mit der S-  
34 Bahn zur Arbeit. Familien mit Kindern benutzen häufiger das Auto, aber sortieren Alu/Weißblech  
35 besonders gut aus und kaufen umweltbewußter ein. Ältere Menschen schludern bei der Abfalltren-  
36 nung, aber haben kaum Wäschetrockner und sind im Verkehrsbereich sehr umweltfreundlich.«

7 37 Jeder, wie er kann. Oder nur jeder, wie er will? Daß wir uns, wie die Soziologen mitleidlos analysiert  
38 haben, nur die Rosinen aus dem Ökokuchen herauspicken, gibt uns zwar ein gutes Gewissen, bringt  
39 aber der Umwelt nicht viel.

examen

toelichting

vragen

antwoorden

1 1 Neulich auf der Fahrrad-Demo waren alle, alle da: Ökos, Müslis, Alternative, Punks,  
2 Mountainbike— und Liegeradfreaks, Muttis und Vatis. Keine Frage, die Umwelt macht vielen Men-  
3 schen Sorgen. Der Müll ist ein gutes Beispiel. Kaum einer kann sich der Trenn-Euphorie entziehen,  
4 die das duale System auf den Punkt gebracht hat. Oder nehmen wir das leibliche Wohl: Bioläden,  
5 die uns mit umweltgerecht erzeugten Lebensmitteln und Socken aus naturbelassener Wolle versor-  
6 gen, werden mittlerweile von Supermärkten kopiert. Setzt sich allmählich der umweltbewußte, der  
7 ökologische Lebensstil durch?

1 Was ist der Kern des 1.Absatzes?

- a Es erscheint möglich, die Umweltproblematik beherrschbar zu machen.
- b Es hat den Anschein, daß der Mensch sich immer umweltfreundlicher verhält.
- c Es scheint, daß der Markt von umweltfreundlichen Produkten überschwemmt wird.
- d Es sieht so aus, als ob nur die alternative Szene an einem umweltfreundlichen Lebensstil interessiert ist.

examen

toelichting

vragen

antwoorden

antwoord

2 8 Ansatzweise vielleicht, aber nicht in der Substanz: Fahrräder boomen, doch kaum einer fährt damit  
9 täglich zur Arbeit. Für den motorisierten Bürger im Sammelwahn ist kein Container zu weit, um  
10 den Joghurtbecher seiner Wiederverwertung zuzuführen. Das Bioladen-Quellwasser — aus Nor-  
11 wegen im Einwegkarton herangekarrt — macht deutlich, daß auch die demonstrativ Ökobewußten  
12 zwar einzelne Aspekte der umweltverträglichen Lebensführung beherzigen, aber gleichzeitig andere  
13 völlig ausklammern.

2 Was will der Verfasser mit den Beispielen im 2.Absatz deutlich machen?

- a Den Bürgern fehlt im allgemeinen der Überblick über die gesamte Umweltproblematik.
- b Die Menschen übertreiben manchmal ihren Einsatz für die Umwelt.
- c Manch einer handelt nur zum Schein umweltfreundlich.
- d Von einem konsequent umweltfreundlichen Lebensstil kann noch keine Rede sein.

examen

toelichting

vragen

antwoorden

antwoord



3 14 Der Soziologe Fritz Reusswig hat in der jüngsten Ausgabe der Zeitschrift *Politische Ökologie* unser  
15 grünes Gewissen ausgeleuchtet: »Ökologisches Bewußtsein hat sich keineswegs nur im 'angestamm-  
16 ten' Milieu der Müslis und Ökos durchgesetzt. Im Gegenteil: Die Öko-Orientierung in Deutschland  
17 wuchs in den achtziger Jahren, obwohl das 'alternative Milieu' sich zwischen 1983 und 1992 von  
18 vier Prozent auf zwei Prozent der Bevölkerung reduziert hatte.«

3 Welche Aussage(n) entspricht/entsprechen dem, was Fritz Reusswig (**Zeile 14**) festgestellt hat?

1. *Das ökologische Bewußtsein nahm trotz des prozentualen Rückgangs der »Alternativen« noch zu.*
2. *Das ökologische Bewußtsein hat sich vom »alternativen« auf das »etablierte« Milieu verlagert.*

a Keine von beiden.

b Nur 1.

c Nur 2.

d 1 und 2.

examen

toelichting

vragen

antwoorden

antwoord



4 19 Umweltbewußtsein haben also auch die »Etablierten« entwickelt. Im Vergleich verhalten sich die  
20 »Alternativen« nicht unbedingt besser: »Sie wissen zwar mehr über die Umwelt und ihre Krise,  
21 sind aber weniger nachhaltig bereit, ihr Verhalten danach einzustellen. Aufgrund ihrer relativ  
22 geringen Technikadaptation ist ihre Energieeffizienz zudem sehr schlecht.« Ein Auto bleibt auch  
23 dann ein ökologischer Störfall, wenn man es bunt anmalt.

4 Worauf bezieht sich »ihre« (Zeile 22)?

a Auf die »'Etablierten'« (Zeile 19).

b Auf die »'Alternativen'« (Zeile 20).

c Auf die »Umwelt« (Zeile 20).

d Auf die »Technikadaptation« (Zeile 22).

examen

toelichting

vragen

antwoorden

antwoord



4 19 Umweltbewußtsein haben also auch die »Etablierten« entwickelt. Im Vergleich verhalten sich die  
20 »Alternativen« nicht unbedingt besser: »Sie wissen zwar mehr über die Umwelt und ihre Krise,  
21 sind aber weniger nachhaltig bereit, ihr Verhalten danach einzustellen. Aufgrund ihrer relativ  
22 geringen Technikadaptation ist ihre Energieeffizienz zudem sehr schlecht.« Ein Auto bleibt auch  
23 dann ein ökologischer Störfall, wenn man es bunt anmalt.

5 Was kann man aus dem 4.Absatz schließen?

- a »Alternative« fahren nicht weniger Auto als die »Etablierten«.
- b Das Verhalten der »Alternativen« ist unter Umständen weniger umweltfreundlich als das anderer Bürger.
- c Die »Etablierten« haben oft eine bessere Einsicht in die Umweltproblematik als die »Alternativen«.
- d Die Gewöhnung an die Umweltproblematik macht einen in ökologischer Hinsicht leicht nachlässig.

examen

toelichting

vragen

antwoorden

antwoord



5 24 Über die spießig-unmündigen Mitbürger rümpft die Ökointelligenz gern die Nase, auf die Reusswig  
25 sie nun haut: »*Global 2000* im Bücherschrank und die *Ökologischen Hefte* auf dem Tisch — das  
26 kann unter Umständen mit einem weniger ökologischen Lebensstil einhergehen als etwa Roger  
27 Whittaker und der *Otto-Katalog*.« Für die Umwelt zählen letztlich die Resultate und nicht die  
28 Motive: Wenn Energie und Rohstoffe verschwendet werden, ist schließlich egal, wie das geschieht  
29 — ob unbewußt oder bewußt, ob mit gutem oder schlechtem Gewissen, ob mit Lust oder Frust.

6 Wie läßt sich das Verhalten der »*Ökointelligenz*« (**Zeile 24**) den Mitbürgern gegenüber charakterisieren?

- a Als arrogant.
- b Als feindselig.
- c Als heuchlerisch.
- d Als unverantwortlich.

examen

toelichting

vragen

antwoorden

antwoord



6 30 In einer Studie aus Bern und München kamen Ökosoziologen zu folgendem Ergebnis: »Wer einer  
31 höheren Schicht angehört, fährt zwar häufiger Auto und verbraucht mehr Energie, aber kauft mehr  
32 in Bio-/Ökoläden. Höher Gebildete brauchen überdurchschnittlich viel warmes Wasser (Hygiene-  
33 ansprüche in Angestelltenberufen), aber kaufen ebenfalls in Bioläden und fahren öfter mit der S-  
34 Bahn zur Arbeit. Familien mit Kindern benutzen häufiger das Auto, aber sortieren Alu/Weißblech  
35 besonders gut aus und kaufen umweltbewußter ein. Ältere Menschen schludern bei der Abfalltren-  
36 nung, aber haben kaum Wäschetrockner und sind im Verkehrsbereich sehr umweltfreundlich.«

7 Was haben die »Ökosoziologen« (Zeile 30) festgestellt?

- a Alles in allem ist die Gesellschaft umweltbewußter geworden.
- b Bestimmte Bevölkerungsgruppen verhalten sich umweltfreundlicher als andere.
- c Die Menschen haben typische negative wie positive Verhaltensweisen in bezug auf die Umwelt entwickelt.

examen

toelichting

vragen

antwoorden

antwoord



7 37 Jeder, wie er kann. Oder nur jeder, wie er will? Daß wir uns, wie die Soziologen mitleidlos analysiert  
38 haben, nur die Rosinen aus dem Ökokuchen herauspicken, gibt uns zwar ein gutes Gewissen, bringt  
39 aber der Umwelt nicht viel.

8 Was wird mit der Frage »*Oder nur jeder, . . .*« (**Zeile 37**) suggeriert?

- a Erfolg in Sachen Umwelt ist nur möglich, wenn wir uns bewußt für sie einsetzen.
- b Jeder soll für sich entscheiden, inwieweit er sich umweltbewußt verhalten will.
- c Jeder soll für sich entscheiden, was unter einem umweltbewußten Verhalten zu verstehen ist.
- d Wir handeln heutzutage nur soweit umweltbewußt, wie uns das nicht ernsthaft belastet.

examen

toelichting

vragen

antwoorden

antwoord



# Die käuflichen Spiele

Süddeutsche Zeitung, 8./9.9.1992

- 1 1 Vielleicht sollte man eine abschließende Betrachtung über diese Olympischen Spiele in zwei Ab-  
2 teilungen gliedern, der Ehrlichkeit halber. In der ersten Abteilung kämen wir dann nicht um das  
3 Bekenntnis herum, daß wir, daß im Durchschnitt 6,7 Millionen deutsche Zuschauer in diesen zwei  
4 Wochen bestimmt 60 Stunden vor den Fernsehgeräten gesessen haben, und das kaum, weil wir die  
5 Darbietungen besonders langweilig gefunden hätten: Wahr ist, daß in Barcelona die Auerbach-  
6 Salti noch verschraubter, die Abgänge vom Reck noch tollkühner gesprungen wurden als je zuvor;  
7 und wer bei den witzigen Paßbällen, die der Basketballspieler Johnson hinter seinem Rücken zum  
8 Kollegen Jordan zaubert, nicht in Begeisterung ausbricht, dem fehlt leider eine wichtige Antenne  
9 zur Registrierung der unterhaltsamsten menschlichen Fertigkeiten.
- 2 10 Es folgt nun die zweite Abteilung mit der Erörterung der Frage, warum dieses spanische Olympia ei-  
11 nen noch unangenehmeren Nachgeschmack hinterlassen wird, als das den Spielen in Seoul gelungen  
12 ist oder denen in Los Angeles, von den jüngsten Winter-Olympiaden ganz zu schweigen. Natürlich  
13 hat das erst einmal mit den Zeiten zu tun, in denen die Nachrichten aus Barcelona mit denen aus  
14 der sonstigen Welt zu konkurrieren haben. Eine einzige Viertelstunde im Frühstücksfernsehen, in  
15 der zuerst die ermordeten bosnischen Babys gezeigt werden, bevor, genauso ernsthaft, mit dem  
16 zuständigen Sportwart die »katastrophale Leistung« der deutschen Leichtathleten diskutiert wird,  
17 zeigt in der Nußschale die Absurdität einer aus den Fugen und Prioritäten geratenen Welt. Immer-  
18 hin, der Olympiakämpfer schießt wenigstens nur auf laufende Scheiben, und wenn er beim Judo  
19 verloren hat, schüttelt er seinem Feind die Hand, auch wenn der die Gemeinheit begangen hat, ihn  
20 zu besiegen.
- 3 21 Das Wort *Feind* ist natürlich provokativ gemeint, ist nicht gerecht, weil auch in Barcelona wieder  
22 viele Athleten zu sehen waren, die eine Niederlage beim Zehnkampf fröhlich aushalten, weil sie ja  
23 nicht ihre Ehre oder den Sinn des Lebens verloren haben, sondern nur zwei Zehntelsekunden über  
24 vierhundert Meter. Es gibt diese Sportler, nur gibt es sie offenbar immer weniger — und die Frage  
25 ist nun, ob es beim Beklagen dieser Tatsache nicht ziemlich abwegig wäre, auf einen neuerdings um  
26 sich greifenden Charakterdefekt unter modernen Olympioniken einzudreschen. Wenn ein Läufer  
27 buchstäblich mit aller Gewalt über zehntausend Meter gewinnen muß, wenn fast jeden Tag ein

examen

toelichting

vragen

antwoorden



28 betrügerischer Hammerwerfer oder Marathonläufer aus Olympia verjagt wird, weil er zwar das  
29 Risiko der Entdeckung kennt, es aber noch schrecklicher fände, keine Leistung zu bringen, dann  
30 muß man die Schuld nicht zuerst bei den Sportlern suchen. Die Schuld liegt beim System. Und an  
31 denen, die es zur Perfektion getrieben haben, in Kenntnis der Konsequenzen.

4 32 Es war ja, man erinnert sich schon kaum mehr daran, einmal ganz anders gedacht, es hat wirklich  
33 einmal so etwas wie eine plausible olympische Idee gegeben: eine Idee von Menschen, die aus der  
34 Geschichte gelernt hatten und hofften, eine begeisterungsfähige Öffentlichkeit würde diese Lehren  
35 mit ihnen ziehen. Pierre de Coubertin hatte studiert, wie die vielbesungenen antiken Olympischen  
36 Spiele im Laufe der Jahre pervertierten, weil nämlich plötzlich das Geld eine unglaublich große  
37 Rolle spielte; er hatte nachgelesen, wie aus den einst umjubelten Helden, die zum Zeichen des Sieges  
38 nur einen Ölzweig bekamen, irgendwann verachtete und korrupte Wanderzirkus-Profis geworden  
39 waren, von denen Euripides schrieb, unter »den zehntausend Bösen in Griechenland sei keiner  
40 schlechter als diese Gattung«. Genau diesem gut beschriebenen Niedergang mit logischem Ende  
41 hatte Coubertin das Ideal eines erneuerten Olympismus »als eine Schule moralischer Größe und  
42 Reinheit« gegenübergestellt.

5 43 Man kann das pathetisch finden, ersatzreligiös, auch weltfremd angesichts der Erkenntnis, daß  
44 sich die natürliche Ruhm- und Profitsucht der Menschen bei jedem organisierten Wettkampf am  
45 Ende mehr oder weniger durchsetzen wird. Was nicht geht, ist zu behaupten, die obersten Olympier  
46 hätten nicht genau gewußt, daß ihre schöne Idee auch beim zweiten Anlauf scheitern wird, wenn sie  
47 die erwähnte Profitsucht auch noch systematisch fördern. Genau zwanzig Jahre ist es erst her, daß  
48 der damalige IOC-Chef Avery Brundage vor den Spielen in München wieder einmal eine wütende  
49 Attacke gegen den Professionalismus ritt, weil es das Grundprinzip Olympias sei, »daß weder  
50 Wettkämpfern, Funktionären noch Organisatoren erlaubt ist, von den Spielen zu profitieren«.  
51 »Olympiamedaillen dürfen nicht gekauft werden«, schrieb Brundage damals, gefeiert von Willi  
52 Daume dafür, »daß er nie den bequemen Weg gegangen ist, immer den geraden«. Daume seinerseits  
53 aber hat geradenwegs zusammen mit all seinen ehrwürdigen IOC-Kollegen innerhalb kürzester Zeit  
54 so ungefähr jedes Ideal geopfert, für das er früher in zahllosen Interviews gekämpft hat — und eines  
55 Tages erschien es jungen Damen eben zwingend, Kälbermashormone zu schlucken zum Zwecke  
56 der hoch honorierten olympischen Leistungssteigerung. Inzwischen ist zwar das IOC steinreich,  
57 viele Sportler sind es, ebenso viele Händler, die gerne auch mit den gemästeten Siegern Geschäfte  
58 machen — nur die Idee ist über all dem Fortschritt unsanft verstorben.

examen

toelichting

vragen

antwoorden

- 6 59 Und natürlich ist sie nicht mehr wiederzubeleben: Nicht durch Fair-play-Preise für jene selbst-  
60 verständliche Ritterlichkeit, die der Teilnehmer im olympischen Eid beschwört, aber sofort vergißt,  
61 wenn ihm ein staatliches Institut mit Hilfe von Steuergeldern ein Rennrad baut, mit dem er al-  
62 lein den Luftwiderstand um 0,3 Promille reduzieren kann; auch nicht durch die allerstriktesten  
63 Kontrollen ist die Idee zu reanimieren, Kontrollen, die in Wahrheit nur noch stattfinden, weil  
64 die Zuschauer die Lust am Finale zwischen den besttrainierten Pharmaziekonzernen irgendwann  
65 verlieren würden, was wiederum schlecht wäre für die Anzeigenpreise im Fernsehen.
- 7 66 Wahrscheinlich würde wieder einmal eine Pause von 2000 Jahren guttun, aber für so lange bindet  
67 sich vermutlich kein Sponsor.

examen

toelichting

vragen

antwoorden



1 1 Vielleicht sollte man eine abschließende Betrachtung über diese Olympischen Spiele in zwei  
2 Abteilungen gliedern, der Ehrlichkeit halber. In der ersten Abteilung kämen wir dann nicht um das  
3 Bekenntnis herum, daß wir, daß im Durchschnitt 6,7 Millionen deutsche Zuschauer in diesen zwei  
4 Wochen bestimmt 60 Stunden vor den Fernsehgeräten gesessen haben, und das kaum, weil wir die  
5 Darbietungen besonders langweilig gefunden hätten: Wahr ist, daß in Barcelona die Auerbach-  
6 Salti noch verschraubter, die Abgänge vom Reck noch tollkühner gesprungen wurden als je zuvor;  
7 und wer bei den witzigen Paßbällen, die der Basketballspieler Johnson hinter seinem Rücken zum  
8 Kollegen Jordan zaubert, nicht in Begeisterung ausbricht, dem fehlt leider eine wichtige Antenne  
9 zur Registrierung der unterhaltsamsten menschlichen Fertigkeiten.

9 »*Vielleicht sollte man . . .*« (Zeile 1–2)

Warum meint der Verfasser das?

- a Bei den Spielen wurden sowohl hervorragende als auch höchst unbefriedigende Leistungen erbracht.
- b Die Spiele hatten neben dem sportlichen auch einen politischen Aspekt.
- c Manche Zuschauer haben die Fernsehübertragungen der Spiele sehr geschätzt, andere eben nicht.
- d Man war vor dem Bildschirm von den Spielen fasziniert, empfand aber andererseits auch Unbehagen dabei.

examen

toelichting

vragen

antwoorden

antwoord

2 10 Es folgt nun die zweite Abteilung mit der Erörterung der Frage, warum dieses spanische Olympia ei-  
11 nen noch unangenehmeren Nachgeschmack hinterlassen wird, als das den Spielen in Seoul gelungen  
12 ist oder denen in Los Angeles, von den jüngsten Winter-Olympiaden ganz zu schweigen. Natürlich  
13 hat das erst einmal mit den Zeiten zu tun, in denen die Nachrichten aus Barcelona mit denen aus  
14 der sonstigen Welt zu konkurrieren haben. Eine einzige Viertelstunde im Frühstücksfernsehen, in  
15 der zuerst die ermordeten bosnischen Babys gezeigt werden, bevor, genauso ernsthaft, mit dem  
16 zuständigen Sportwart die »katastrophale Leistung« der deutschen Leichtathleten diskutiert wird,  
17 zeigt in der Nußschale die Absurdität einer aus den Fugen und Prioritäten geratenen Welt. Immer-  
18 hin, der Olympiakämpfer schießt wenigstens nur auf laufende Scheiben, und wenn er beim Judo  
19 verloren hat, schüttelt er seinem Feind die Hand, auch wenn der die Gemeinheit begangen hat, ihn  
20 zu besiegen.

10 Was ist der Kern der Zeilen »Eine einzige Viertelstunde ...« (Zeile 14–17)?

- a Das Interesse der Fernsehzuschauer für die Spiele verdrängt die Aufmerksamkeit für andere Nachrichten.
- b Der Fanatismus bei den Spielen nimmt immer schlimmere Formen an.
- c Die deutschen Sportler haben bei den Spielen versagt.
- d Die Olympischen Spiele sind zu groß und zu kommerziell geworden.
- e Schwerwiegende und banale Ereignisse werden als gleich gewichtig dargeboten.

examen

toelichting

vragen

antwoorden

antwoord

3 21 Das Wort *Feind* ist natürlich provokativ gemeint, ist nicht gerecht, weil auch in Barcelona wieder  
22 viele Athleten zu sehen waren, die eine Niederlage beim Zehnkampf fröhlich aushalten, weil sie ja  
23 nicht ihre Ehre oder den Sinn des Lebens verloren haben, sondern nur zwei Zehntelsekunden über  
24 vierhundert Meter. Es gibt diese Sportler, nur gibt es sie offenbar immer weniger — und die Frage  
25 ist nun, ob es beim Beklagen dieser Tatsache nicht ziemlich abwegig wäre, auf einen neuerdings um  
26 sich greifenden Charakterdefekt unter modernen Olympioniken einzudreschen. Wenn ein Läufer  
27 buchstäblich mit aller Gewalt über zehntausend Meter gewinnen muß, wenn fast jeden Tag ein  
28 betrügerischer Hammerwerfer oder Marathonläufer aus Olympia verjagt wird, weil er zwar das  
29 Risiko der Entdeckung kennt, es aber noch schrecklicher fände, keine Leistung zu bringen, dann  
30 muß man die Schuld nicht zuerst bei den Sportlern suchen. Die Schuld liegt beim System. Und an  
31 denen, die es zur Perfektion getrieben haben, in Kenntnis der Konsequenzen.

11 Was für »Sportler« sind in **Zeile 24** gemeint?

Solche,

- a die eine Niederlage zu relativieren wissen.
- b die ihren Gegner durchweg als Feind betrachten.
- c die im Grunde keine Topathleten sind.
- d die unbedingt gewinnen wollen.

examen

toelichting

vragen

antwoorden

antwoord

3 21 Das Wort *Feind* ist natürlich provokativ gemeint, ist nicht gerecht, weil auch in Barcelona wieder  
22 viele Athleten zu sehen waren, die eine Niederlage beim Zehnkampf fröhlich aushalten, weil sie ja  
23 nicht ihre Ehre oder den Sinn des Lebens verloren haben, sondern nur zwei Zehntelsekunden über  
24 vierhundert Meter. Es gibt diese Sportler, nur gibt es sie offenbar immer weniger — und die Frage  
25 ist nun, ob es beim Beklagen dieser Tatsache nicht ziemlich abwegig wäre, auf einen neuerdings um  
26 sich greifenden Charakterdefekt unter modernen Olympioniken einzudreschen. Wenn ein Läufer  
27 buchstäblich mit aller Gewalt über zehntausend Meter gewinnen muß, wenn fast jeden Tag ein  
28 betrügerischer Hammerwerfer oder Marathonläufer aus Olympia verjagt wird, weil er zwar das  
29 Risiko der Entdeckung kennt, es aber noch schrecklicher fände, keine Leistung zu bringen, dann  
30 muß man die Schuld nicht zuerst bei den Sportlern suchen. Die Schuld liegt beim System. Und an  
31 denen, die es zur Perfektion getrieben haben, in Kenntnis der Konsequenzen.

12 Welche »Frage« ist in **Zeile 24** gemeint?

- a Ist das Auftreten der olympischen Funktionäre nicht schlimmer als der fehlende Siegeswille bestimmter Sportler?
- b Ist es nicht unsinnig, heutigen Teilnehmern an den Spielen vorzuwerfen, daß sie um jeden Preis gewinnen wollen?
- c Kann man den fehlenden Siegeswillen bei heutigen Sportlern einem Mangel an Durchsetzungsvermögen zuschreiben?
- d Muß sich die Organisation der Olympischen Spiele nicht der veränderten Mentalität der Sportler anpassen?

examen

toelichting

vragen

antwoorden

antwoord

4 32 Es war ja, man erinnert sich schon kaum mehr daran, einmal ganz anders gedacht, es hat wirklich  
33 einmal so etwas wie eine plausible olympische Idee gegeben: eine Idee von Menschen, die aus der  
34 Geschichte gelernt hatten und hofften, eine begeisterungsfähige Öffentlichkeit würde diese Lehren  
35 mit ihnen ziehen. Pierre de Coubertin hatte studiert, wie die vielbesungenen antiken Olympischen  
36 Spiele im Laufe der Jahre pervertierten, weil nämlich plötzlich das Geld eine unglaublich große  
37 Rolle spielte; er hatte nachgelesen, wie aus den einst umjubelten Helden, die zum Zeichen des Sieges  
38 nur einen Ölzweig bekamen, irgendwann verachtete und korrupte Wanderzirkus-Profis geworden  
39 waren, von denen Euripides schrieb, unter »den zehntausend Bösen in Griechenland sei keiner  
40 schlechter als diese Gattung«. Genau diesem gut beschriebenen Niedergang mit logischem Ende  
41 hatte Coubertin das Ideal eines erneuerten Olympismus »als eine Schule moralischer Größe und  
42 Reinheit« gegenübergestellt.

13 »Es war ja, . . .« (**Zeile 32–33**).

Wann war das?

- a Bei der Erneuerung der Olympischen Spiele durch Pierre de Coubertin.
- b Bei der Vorbereitung der Olympischen Spielen in Barcelona.
- c In der Antike.

examen

toelichting

vragen

antwoorden

antwoord

5 43 Man kann das pathetisch finden, ersatzreligiös, auch weltfremd angesichts der Erkenntnis, daß  
44 sich die natürliche Ruhm- und Profitsucht der Menschen bei jedem organisierten Wettkampf am  
45 Ende mehr oder weniger durchsetzen wird. Was nicht geht, ist zu behaupten, die obersten Olympier  
46 hätten nicht genau gewußt, daß ihre schöne Idee auch beim zweiten Anlauf scheitern wird, wenn sie  
47 die erwähnte Profitsucht auch noch systematisch fördern. Genau zwanzig Jahre ist es erst her, daß  
48 der damalige IOC–Chef Avery Brundage vor den Spielen in München wieder einmal eine wütende  
49 Attacke gegen den Professionalismus ritt, weil es das Grundprinzip Olympias sei, »daß weder  
50 Wettkämpfern, Funktionären noch Organisatoren erlaubt ist, von den Spielen zu profitieren«.   
51 »Olympiamedaillen dürfen nicht gekauft werden«, schrieb Brundage damals, gefeiert von Willi  
52 Daume dafür, »daß er nie den bequemen Weg gegangen ist, immer den geraden«. Daume seinerseits  
53 aber hat geradenwegs zusammen mit all seinen ehrwürdigen IOC–Kollegen innerhalb kürzester Zeit  
54 so ungefähr jedes Ideal geopfert, für das er früher in zahllosen Interviews gekämpft hat — und eines  
55 Tages erschien es jungen Damen eben zwingend, Kälbermashormone zu schlucken zum Zwecke  
56 der hoch honorierten olympischen Leistungssteigerung. Inzwischen ist zwar das IOC steinreich,  
57 viele Sportler sind es, ebenso viele Händler, die gerne auch mit den gemästeten Siegern Geschäfte  
58 machen — nur die Idee ist über all dem Fortschritt unsanft verstorben.

14 Welche Aussage(n) entspricht/entsprechen dem 5.Absatz?

1 Avery Brundage hat die Profitsucht bei den Olympischen Spielen bekämpft.

2 Brundages IOC–Nachfolger sind der olympischen Idee untreu geworden.

- a Keine von beiden.
- b Nur 1.
- c Nur 2.
- d 1 und 2.

examen

toelichting

vragen

antwoorden

antwoord

5 43 Man kann das pathetisch finden, ersatzreligiös, auch weltfremd angesichts der Erkenntnis, daß  
44 sich die natürliche Ruhm- und Profitsucht der Menschen bei jedem organisierten Wettkampf am  
45 Ende mehr oder weniger durchsetzen wird. Was nicht geht, ist zu behaupten, die obersten Olympier  
46 hätten nicht genau gewußt, daß ihre schöne Idee auch beim zweiten Anlauf scheitern wird, wenn sie  
47 die erwähnte Profitsucht auch noch systematisch fördern. Genau zwanzig Jahre ist es erst her, daß  
48 der damalige IOC-Chef Avery Brundage vor den Spielen in München wieder einmal eine wütende  
49 Attacke gegen den Professionalismus ritt, weil es das Grundprinzip Olympias sei, »daß weder  
50 Wettkämpfern, Funktionären noch Organisatoren erlaubt ist, von den Spielen zu profitieren«.   
51 »Olympiamedaillen dürfen nicht gekauft werden«, schrieb Brundage damals, gefeiert von Willi  
52 Daume dafür, »daß er nie den bequemen Weg gegangen ist, immer den geraden«. Daume seinerseits  
53 aber hat geradenwegs zusammen mit all seinen ehrwürdigen IOC-Kollegen innerhalb kürzester Zeit  
54 so ungefähr jedes Ideal geopfert, für das er früher in zahllosen Interviews gekämpft hat — und eines  
55 Tages erschien es jungen Damen eben zwingend, Kälbermashormone zu schlucken zum Zwecke  
56 der hoch honorierten olympischen Leistungssteigerung. Inzwischen ist zwar das IOC steinreich,  
57 viele Sportler sind es, ebenso viele Händler, die gerne auch mit den gemästeten Siegern Geschäfte  
58 machen — nur die Idee ist über all dem Fortschritt unsanft verstorben.

15 Wie sind die Worte »*nur die Idee . . .*« (Zeile 58) zu verstehen?

- a Die fortschreitende Kommerzialisierung wird das Ende der Olympischen Spiele bedeuten.
- b Die Funktionäre wissen nicht mehr, wie es mit den Olympischen Spielen weitergehen soll.
- c Die vorherrschende Rolle der Technik im Sport verträgt sich nicht mit der olympischen Idee.
- d Doping im Sport wird nicht länger als verwerflich betrachtet.
- e Über die zunehmende Gewinnsucht sind die ursprünglichen olympischen Ideale verlorengegangen.

examen

toelichting

vragen

antwoorden

antwoord

6 59 Und natürlich ist sie nicht mehr wiederzubeleben: Nicht durch Fair-play-Preise für jene selbst-  
60 verständliche Ritterlichkeit, die der Teilnehmer im olympischen Eid beschwört, aber sofort vergißt,  
61 wenn ihm ein staatliches Institut mit Hilfe von Steuergeldern ein Rennrad baut, mit dem er al-  
62 lein den Luftwiderstand um 0,3 Promille reduzieren kann; auch nicht durch die allerstriktesten  
63 Kontrollen ist die Idee zu reanimieren, Kontrollen, die in Wahrheit nur noch stattfinden, weil  
64 die Zuschauer die Lust am Finale zwischen den besttrainierten Pharmaziekonzernen irgendwann  
65 verlieren würden, was wiederum schlecht wäre für die Anzeigenpreise im Fernsehen.

16 Welche Aussage in bezug auf die in **Zeile 63** erwähnten Kontrollen stimmt mit dem Text überein?

- a Sie haben ihre abschreckende Wirkung längst verloren.
- b Sie werden aus kommerziellen Erwägungen durchgeführt.
- c Sie werden nur noch lässig durchgeführt.
- d Sie werden zur Beruhigung der Öffentlichkeit beibehalten.

examen

toelichting

vragen

antwoorden

antwoord





- 6 59 Und natürlich ist sie nicht mehr wiederzubeleben: Nicht durch Fair-play-Preise für jene selbst-  
60 verständliche Ritterlichkeit, die der Teilnehmer im olympischen Eid beschwört, aber sofort vergift,  
61 wenn ihm ein staatliches Institut mit Hilfe von Steuergeldern ein Rennrad baut, mit dem er al-  
62 lein den Luftwiderstand um 0,3 Promille reduzieren kann; auch nicht durch die allerstriktesten  
63 Kontrollen ist die Idee zu reanimieren, Kontrollen, die in Wahrheit nur noch stattfinden, weil  
64 die Zuschauer die Lust am Finale zwischen den besttrainierten Pharmaziekonzernen irgendwann  
65 verlieren würden, was wiederum schlecht wäre für die Anzeigenpreise im Fernsehen.
- 7 66 Wahrscheinlich würde wieder einmal eine Pause von 2000 Jahren guttun, aber für so lange bindet  
67 sich vermutlich kein Sponsor.

17 Wie läßt sich der Ton des 6. und 7.Absatzes dieses Textes charakterisieren?

- a Als bissig.
- b Als hochtrabend.
- c Als humoristisch.
- d Als sachlich.

examen

toelichting

vragen

antwoorden

antwoord

3 21 Das Wort *Feind* ist natürlich provokativ gemeint, ist nicht gerecht, weil auch in Barcelona wieder  
22 viele Athleten zu sehen waren, die eine Niederlage beim Zehnkampf fröhlich aushalten, weil sie ja  
23 nicht ihre Ehre oder den Sinn des Lebens verloren haben, sondern nur zwei Zehntelsekunden über  
24 vierhundert Meter. Es gibt diese Sportler, nur gibt es sie offenbar immer weniger — und die Frage  
25 ist nun, ob es beim Beklagen dieser Tatsache nicht ziemlich abwegig wäre, auf einen neuerdings um  
26 sich greifenden Charakterdefekt unter modernen Olympioniken einzudreschen. Wenn ein Läufer  
27 buchstäblich mit aller Gewalt über zehntausend Meter gewinnen muß, wenn fast jeden Tag ein  
28 betrügerischer Hammerwerfer oder Marathonläufer aus Olympia verjagt wird, weil er zwar das  
29 Risiko der Entdeckung kennt, es aber noch schrecklicher fände, keine Leistung zu bringen, dann  
30 muß man die Schuld nicht zuerst bei den Sportlern suchen. Die Schuld liegt beim System. Und an  
31 denen, die es zur Perfektion getrieben haben, in Kenntnis der Konsequenzen.

18 Wer ist in diesem Text einer von »*denen*«, die in **Zeile 31** erwähnt werden?

- a Der Sportwart (**Zeile 16**).
- b Der Hammerwerfer (**Zeile 28**).
- c Pierre de Coubertin (**Zeile 35**).
- d Avery Brundage (**Zeile 48**).
- e Willi Daume (**Zeile 52**).

examen

toelichting

vragen

antwoorden

antwoord

# Versagen beim Abspecken kann Selbstbetrug sein

*Die Welt, 20.1.1993*

- 1 1 Sich von überflüssigen Pfunden zu trennen fällt vielen Menschen schwer. Doch woran liegt es: an  
2 mangelnder Disziplin oder am erlahmten Stoffwechsel? Immer wieder klagen Fastende darüber, daß  
3 sie kaum abnehmen — trotz des Verzichts auf Kalorien und trotz sportlicher Anstrengungen. Eine  
4 Studie aus den USA legt nun nahe, daß es sich bei der »Diätresistenz« um Selbstbetrug handeln  
5 kann. Wissenschaftler aus New York berichten darüber in der Zeitschrift »New England Journal  
6 of Medicine«. Sie nahmen übergewichtige Frauen und Männer unter die Lupe und überprüften  
7 Kalorienzufuhr und Energieverbrauch sowie deren Einschätzung. Es stellte sich heraus: Angeblich  
8 »Diätresistente« unterschätzten ihre Kalorienzufuhr um etwa 50 Prozent und überschätzten ihre  
9 sportliche Aktivität ebenfalls um rund 50 Prozent. Ist fehlgeschlagenes Abspecken stets das Er-  
10 gebnis einer Selbsttäuschung? Die Forscher weisen darauf hin, daß sie keineswegs das Rätsel des  
11 Diätversagens gelöst hätten. So könnten krankhafte Stoffwechseleränderungen nicht nur Ursache  
12 des fehlenden Gewichtsverlusts, sondern auch der Fehleinschätzung sein.

examen

toelichting

vragen

antwoorden



1 1 Sich von überflüssigen Pfunden zu trennen fällt vielen Menschen schwer. Doch woran liegt es: an  
2 mangelnder Disziplin oder am erlahmten Stoffwechsel? Immer wieder klagen Fastende darüber, daß  
3 sie kaum abnehmen — trotz des Verzichts auf Kalorien und trotz sportlicher Anstrengungen. Eine  
4 Studie aus den USA legt nun nahe, daß es sich bei der »Diätresistenz« um Selbstbetrug handeln  
5 kann. Wissenschaftler aus New York berichten darüber in der Zeitschrift »New England Journal  
6 of Medicine«. Sie nahmen übergewichtige Frauen und Männer unter die Lupe und überprüften  
7 Kalorienzufuhr und Energieverbrauch sowie deren Einschätzung. Es stellte sich heraus: Angeblich  
8 »Diätresistente« unterschätzten ihre Kalorienzufuhr um etwa 50 Prozent und überschätzten ihre  
9 sportliche Aktivität ebenfalls um rund 50 Prozent. Ist fehlgeschlagenes Abspecken stets das Er-  
10 gebnis einer Selbsttäuschung? Die Forscher weisen darauf hin, daß sie keineswegs das Rätsel des  
11 Diätversagens gelöst hätten. So könnten krankhafte Stoffwechselveränderungen nicht nur Ursache  
12 des fehlenden Gewichtsverlusts, sondern auch der Fehleinschätzung sein.

19 »Versagen beim Abspecken kann Selbstbetrug sein« (Titel).

Um welchen »Selbstbetrug« handelt es sich hier?

- a Dickleibige Menschen glauben irrigerweise, daß ihr Körpergewicht nur durch Fasten und Bewegung zu beeinflussen sei.
- b Man glaubt irrigerweise, daß Übergewicht mit Stoffwechselstörungen und nicht mit falschen Eßgewohnheiten und Bewegungsmangel zu tun habe.
- c Menschen, die eine Abmagerungskur machen, glauben, daß sie weniger essen und sich mehr bewegen, als sie es in Wirklichkeit tun.
- d Obwohl man bei einer Abmagerungskur selbst glaubt, an Gewicht zu verlieren, trifft das in Wirklichkeit nicht zu.

examen

toelichting

vragen

antwoorden

antwoord

# Instructie

Kies bij iedere open plek het juiste antwoord uit de gegeven mogelijkheden.

examen

toelichting

vragen

antwoorden

# Keine Bildgewitter

Barbara Sichtermann, in: *Die Zeit*, 13.12.1991

Fernsehkritik

ARD, sonntags: »Wir Deutschen«

- 1 1 Wer hat schon was im Sinn mit Bildungsfernsehen! Die Sender machen's, weil sie ihren Kulturauf-  
2 trag erfüllen müssen, die Leute machen's nicht an, weil sie in ihren Wohnstuben keine Schulbänke  
3 stehen haben, und den Jugendlichen reicht die Penne. Bildungsfernsehen ist 20 — so das Vor-  
4 urteil.
- 2 5 Um ein Vorurteil nämlich handelt es sich: Gäbe es das Fernsehen nicht — um des Bildungspro-  
6 gramms willen müßte man es erfinden. Nicht weil alle Welt die TV-Nachhilfe nötig hätte, auch  
7 nicht, weil Unterricht im Fernsehen immer gelänge, sondern weil die *Möglichkeiten* des Bildungs-  
8 fernsehens enorm sind. Und was an Angeboten kommt, wird 21. Doch, doch.
- 3 9 Fragen Sie mal rum. Der eine hat seine geologischen Kenntnisse fast ganz aus dem Fernsehen, der  
10 andere weiß einiges über Hirnphysiologie — aus dem dritten Programm. Der nächste hat seine  
11 Orientierung in der Milchstraße aus einer TV-Serie. Und Nachrichten von solchen Ländern und  
12 Leuten, die trotz des Massentourismus für die meisten unerreichbar bleiben, die kommen aus der  
13 Glotze.
- 4 14 Das Fernsehen könnte sich zu einer wahren Volkshochschule entwickeln, aber es 22 und hat  
15 Gründe. Während Geologie, ferne Länder und Tierkunde eine Überfülle prächtigen Bildmaterials  
16 ganz von selbst liefern, ist die Geschichte, allemal die »alte«, knauserig mit der Anschauung. Alles,  
17 was vor Erfindung der Photographie spielt, ist televisionär 23. Hier mal ein Museumsstück  
18 und ein Kupferstich, da mal eine stehengebliebene Klostermauer oder eine Burg, das wär's. Also  
19 überläßt man die Geschichte lieber den Printmedien.
- 5 20 Es sei denn, man heißt Bernhard Dircks und hat den Mut, bis zur Völkerwanderung zurückzugehen  
21 und Bilder zu *erfinden*, wo sich keine von selbst ergeben. Man kann zum Beispiel das antike Rom  
22 oder ein gotisches Wehrdorf im Modell vorführen, man kann auf einem geweihten Wagen oder auf  
23 einem Schwert mit Kreuzesnagel lange verweilen und Geschichten dazu erzählen. Man kann die

examen

toelichting

vragen

antwoorden



24 von Bildgewittern ermüdeten Netzhäute der Zuschauer 24 und eine neue Sparsamkeit mit dem  
25 optischen Angebot ausprobieren, die, unterstützt von musikalischen Effekten und einem Sprecher  
26 wie Gert Westphal, solche Sätze begleitet: »Man muß es sich vorzustellen versuchen.«

6 27 Was? Das Sonnenlicht, wie es die Mosaiken im Kaiserpalast zu Trier erglänzen läßt. Die Hunnen, vor  
28 denen das Volk ins Amphitheater flieht. Rom, das seine Tore den Goten öffnen muß. Bonifatius,  
29 der zu den Sachsen predigt. Karl den Großen, wie er zu Felde zieht, und Otto I., wie er zur  
30 Kaiserkrönung reist. Es gibt immer ein paar Bilder, die sich anbieten, und von ihnen müssen jene  
31 ausgewählt werden, die fähig sind, 25 anzuschieben.

7 32 Fernsehen, man weiß das, ist eine Bildmaschine, die das optische Vorstellungsvermögen, den  
33 »inneren Film«, 26. Offenbar muß das nicht so bleiben. »Wir Deutschen«  
34 lehrt: Auf dem Schirm Gesehenes kann durchaus die innere Anschauung reizen. Eine wohlkal-  
35 kulierte Ökonomie weniger, ausgesuchter Filmsequenzen — das ist keine fürs Fernsehen 27  
36 Dramaturgie, aber sie funktioniert und ist vielleicht zukunftsreicher als die gewöhnliche  
37 Überschußproduktion beliebiger optischer Schnipsel.

examen

toelichting

vragen

antwoorden

1 1 Wer hat schon was im Sinn mit Bildungsfernsehen! Die Sender machen's, weil sie ihren Kulturauf-  
2 trag erfüllen müssen, die Leute machen's nicht an, weil sie in ihren Wohnstuben keine Schulbänke  
3 stehen haben, und den Jugendlichen reicht die Penne. Bildungsfernsehen ist 20 — so das Vor-  
4 urteil.

- 20 a elitär  
b oberflächlich  
c überflüssig

examen

toelichting

vragen

antwoorden

instructie

antwoord





2 5 Um ein Vorurteil nämlich handelt es sich: Gäbe es das Fernsehen nicht — um des Bildungspro-  
6 gramms willen müßte man es erfinden. Nicht weil alle Welt die TV-Nachhilfe nötig hätte, auch  
7 nicht, weil Unterricht im Fernsehen immer gelänge, sondern weil die *Möglichkeiten* des Bildungs-  
8 fernsehens enorm sind. Und was an Angeboten kommt, wird 21. Doch, doch.

- 21 a auch genutzt  
b kaum beachtet  
c sehr gelobt  
d stark kritisiert

examen

toelichting

vragen

antwoorden

instructie

antwoord

4 14 Das Fernsehen könnte sich zu einer wahren Volkshochschule entwickeln, aber es 22 und hat  
15 Gründe. Während Geologie, ferne Länder und Tierkunde eine Überfülle prächtigen Bildmaterials  
16 ganz von selbst liefern, ist die Geschichte, allemal die »alte«, knauserig mit der Anschauung. Alles,  
17 was vor Erfindung der Photographie spielt, ist televisionär 23. Hier mal ein Museumsstück  
18 und ein Kupferstich, da mal eine stehengebliebene Klostermauer oder eine Burg, das wär's. Also  
19 überläßt man die Geschichte lieber den Printmedien.

- 22 a gibt sich damit nicht zufrieden  
b hält sich zurück  
c versteht sich nicht so  
d will nur unterhalten

examen

toelichting

vragen

antwoorden

instructie

antwoord



4 14 Das Fernsehen könnte sich zu einer wahren Volkshochschule entwickeln, aber es 22 und hat  
15 Gründe. Während Geologie, ferne Länder und Tierkunde eine Überfülle prächtigen Bildmaterials  
16 ganz von selbst liefern, ist die Geschichte, allemal die »alte«, knauserig mit der Anschauung. Alles,  
17 was vor Erfindung der Photographie spielt, ist televisionär 23. Hier mal ein Museumsstück  
18 und ein Kupferstich, da mal eine stehengebliebene Klostermauer oder eine Burg, das wär's. Also  
19 überläßt man die Geschichte lieber den Printmedien.

- 23** a so gut wie tot  
b verbraucht  
c verwendbar

examen

toelichting

vragen

antwoorden

instructie

antwoord



5 20 Es sei denn, man heißt Bernhard Dircks und hat den Mut, bis zur Völkerwanderung zurückzugehen  
21 und Bilder zu *erfinden*, wo sich keine von selbst ergeben. Man kann zum Beispiel das antike Rom  
22 oder ein gotisches Wehrdorf im Modell vorführen, man kann auf einem geweihten Wagen oder auf  
23 einem Schwert mit Kreuzesnagel lange verweilen und Geschichten dazu erzählen. Man kann die  
24 von Bildgewittern ermüdeten Netzhäute der Zuschauer 24 und eine neue Sparsamkeit mit dem  
25 optischen Angebot ausprobieren, die, unterstützt von musikalischen Effekten und einem Sprecher  
26 wie Gert Westphal, solche Sätze begleitet: »Man muß es sich vorzustellen versuchen.«

- 24 a beanspruchen  
b entlasten  
c in Kauf nehmen  
d trainieren  
e überfordern

examen

toelichting

vragen

antwoorden

instructie

antwoord



6 27 Was? Das Sonnenlicht, wie es die Mosaiken im Kaiserpalast zu Trier erglänzen läßt. Die Hunnen, vor  
28 denen das Volk ins Amphitheater flieht. Rom, das seine Tore den Goten öffnen muß. Bonifatius,  
29 der zu den Sachsen predigt. Karl den Großen, wie er zu Felde zieht, und Otto I., wie er zur  
30 Kaiserkrönung reist. Es gibt immer ein paar Bilder, die sich anbieten, und von ihnen müssen jene  
31 ausgewählt werden, die fähig sind, 25 anzuschieben.

- 25 a unsere Neugier  
b unsere Schaulust  
c unsere Vorstellungskraft

examen

toelichting

vragen

antwoorden

instructie

antwoord



7 32 Fernsehen, man weiß das, ist eine Bildmaschine, die das optische Vorstellungsvermögen, den  
33 »inneren Film«, 26. Offenbar muß das nicht so bleiben. »Wir Deutschen«  
34 lehrt: Auf dem Schirm Gesehenes kann durchaus die innere Anschauung reizen. Eine wohlkal-  
35 kulierte Ökonomie weniger, ausgesuchter Filmsequenzen — das ist keine fürs Fernsehen 27  
36 Dramaturgie, aber sie funktioniert und ist vielleicht zukunftssträchtiger als die gewöhnliche  
37 Überschlußproduktion beliebiger optischer Schnipsel.

- 26 a anregt  
b berücksichtigt  
c nachahmt  
d stillstellt  
e zeigt

examen

toelichting

vragen

antwoorden

instructie

antwoord



7 32 Fernsehen, man weiß das, ist eine Bildmaschine, die das optische Vorstellungsvermögen, den  
33 »inneren Film«, 26. Offenbar muß das nicht so bleiben. »Wir Deutschen«  
34 lehrt: Auf dem Schirm Gesehenes kann durchaus die innere Anschauung reizen. Eine wohlkal-  
35 kulierte Ökonomie weniger, ausgesuchter Filmsequenzen — das ist keine fürs Fernsehen 27  
36 Dramaturgie, aber sie funktioniert und ist vielleicht zukunftssträchtiger als die gewöhnliche  
37 Überschlußproduktion beliebiger optischer Schnipsel.

- 27 a empfehlenswerte  
b denkbare  
c richtige  
d typische

examen

toelichting

vragen

antwoorden

antwoord



# Falsch verstandene Risiken

*Die Zeit, 28.12.1990*

- 1 1 Die ärgsten statistischen Sünden begehen die Medien bei Nachrichten aus der Wissenschaft. Das  
2 liegt freilich nicht nur an den Journalisten. Mit wissenschaftlichen Berichten ist es wie mit Ge-  
3 brauchsanweisungen: Man muß besonders gründlich das Kleingedruckte studieren. Kleingedruckt  
4 ist oft gerade der wichtigste Parameter für die Auswertung eines Forschungsergebnisses, die  
5 gewöhnlich mit P bezeichnete Wahrscheinlichkeit dafür, daß sich das Versuchsergebnis auch aus  
6 reinem Zufall hätte einstellen können. P muß eine möglichst kleine Zahl sein. Fehlt ihre Angabe in  
7 einer Originalarbeit oder in einer Agenturmeldung aus der Wissenschaft, sollte ein Journalist die  
8 Finger davonlassen.
- 2 9 Leute, die es für unbequem halten, folgerichtig zu denken, haben die Statistik in einen schlechten  
10 Ruf gebracht, den diese Wissenschaft nicht verdient. Nur die Statistik liefert das Werkzeug, mit  
11 dem wir Gesetzmäßigkeiten der Natur zutage fördern und drohende Gefahren rechtzeitig erkennen  
12 können. Deshalb sollte jeder, der sich anschickt, die Öffentlichkeit zu unterrichten, ob Journa-  
13 list oder Politiker, zumindest die Grundregeln der Statistik beherrschen. Dann fände so manche  
14 Desinformation nicht statt, und viel Polemik, die sich auf angeblich wissenschaftliche Fakten be-  
15 ruft, käme gar nicht erst auf, weil ihre Unhaltbarkeit schon an der Quelle ihrer Verbreitung erkannt  
16 würde, in der Redaktion.
- 3 17 Desinformation kommt auf vielen Wegen in die Zeitung oder ins Fernsehen und somit in unsere  
18 Köpfe. Ein besonders tückischer Pfad ist sprachlicher Natur: der »Immermehrismus«, ein Trick,  
19 dessen sich Nachrichtenverbreiter bedienen, um zumeist aus der Luft gegriffenen Behauptungen  
20 ein quasistatistisches Mäntelchen umzuhängen.
- 4 21 Diese sprachliche Gaukelei beginnt in der Regel mit Worten wie »Immer mehr« oder »Immer  
22 häufiger«. Unlängst war in einem Bericht über einen Medizinerkongreß zu lesen: »Immer mehr  
23 Menschen leiden unter Allergien.« Da die Weltbevölkerung ständig zunimmt, ist zu vermuten, daß  
24 die Aussage stimmt. Doch so war sie nicht gemeint. Sie sollte suggerieren, daß die Rate der Al-  
25 lergieerkrankungen in der Bundesrepublik ansteigt. Das aber entbehrt jeglichen Beweises. Selbst  
26 wenn die Ärzte eine Zunahme von Allergieleidenden in ihren Praxen registrieren sollten, wäre

examen

toelichting

vragen

antwoorden





27 dies statistisch bedeutungslos. Viel spricht dafür, daß Menschen mit Beschwerden, die früher klag-  
28 los hingenommen wurden, heute den Arzt aufsuchen. Die Frage, ob eine Krankheit im Zu- oder  
29 Abnehmen begriffen ist, läßt sich nur mit großangelegten Langzeitstudien beantworten. Grund-  
30 voraussetzung dafür ist eine zuverlässige Datenbasis, und die wäre nur herzustellen, wenn alle  
31 relevanten Krankheitsfälle zentral erfaßt würden. Wie problematisch so etwas ist, hat der Streit  
32 um die Aids-Meldepflicht und die Krebsregister gezeigt.

5 33 »Immer häufiger schließen sich junge Menschen fragwürdigen Sekten an.« — »Immer mehr junge  
34 Mädchen trauen sich nachts nicht mehr auf die Straße.« — »Immer mehr Schüler begehen wegen  
35 schlechter Zensuren Selbstmord.« — »Immer häufiger greifen Frauen zur Schmerztablette.« ...  
36 Niemand weiß, ob das stimmt. Nichts davon ist glaubhaft belegt, weil gar nicht belegbar. Die  
37 Verfasser solcher kühnen Behauptungen transportieren damit lediglich ihre eigenen Vorurteile, oft  
38 wohl nur aus Gedankenlosigkeit. Andere schreiben es ab und verbreiten diese Enten weiter.

6 39 Nicht nur wir Journalisten stopfen allerlei Fragwürdiges in die Gehirne der Mitmenschen. Auch  
40 unsere Gewährsleute, die Wissenschaftler, lassen es allzuoft an der Sorgfaltspflicht fehlen. Eine Stu-  
41 diengruppe des amerikanischen Bundesamtes für Gesundheitsstatistik hat nach dem Zufallsprinzip  
42 fünfzig in wissenschaftlichen Zeitschriften veröffentlichte Arbeiten über gesundheitsgefährdende  
43 Umweltfaktoren ausgewählt und nachrecherchiert. Dabei ergab sich, daß in nur vier von den fünfzig  
44 Forschungsberichten ein direkter Zusammenhang zwischen den Umweltfaktoren und möglichen  
45 Krankheitsfolgen erkennbar war. Selbst in diesen vier Fällen kam die Untersuchungskommission  
46 zu dem Schluß: »Die geführten Nachweise sind allesamt unzureichend.«

7 47 Leben ist ein gefährliches Spiel. Wir sollten seine Risiken kennenlernen und uns immer wieder ins  
48 Gedächtnis rufen, um sie minimieren zu können. Doch die allenthalben betriebene Hirnverschmut-  
49 zung ist dabei wenig hilfreich.

examen

toelichting

vragen

antwoorden

1 1 Die ärgsten statistischen Sünden begehen die Medien bei Nachrichten aus der Wissenschaft. Das  
2 liegt freilich nicht nur an den Journalisten. Mit wissenschaftlichen Berichten ist es wie mit Ge-  
3 brauchsanweisungen: Man muß besonders gründlich das Kleingedruckte studieren. Kleingedruckt  
4 ist oft gerade der wichtigste Parameter für die Auswertung eines Forschungsergebnisses, die  
5 gewöhnlich mit P bezeichnete Wahrscheinlichkeit dafür, daß sich das Versuchsergebnis auch aus  
6 reinem Zufall hätte einstellen können. P muß eine möglichst kleine Zahl sein. Fehlt ihre Angabe in  
7 einer Originalarbeit oder in einer Agenturmeldung aus der Wissenschaft, sollte ein Journalist die  
8 Finger davonlassen.

28 »Die ... Wissenschaft.« (Zeile 1)

Von welcher »Sünden« ist in den Zeilen 2–6 (»Mit ... sein.«) die Rede?

- a Die Ergebnisse werden zu stark verallgemeinert.
- b Die Journalisten kennen sich in dem betreffenden wissenschaftlichen Bereich nicht aus.
- c Die Journalisten lesen über den Zufallsfaktor hinweg.
- d Die Journalisten setzen beim Leser zu große Sachkenntnisse voraus.

examen

toelichting

vragen

antwoorden

antwoord

2 9 Leute, die es für unbequem halten, folgerichtig zu denken, haben die Statistik in einen schlechten  
10 Ruf gebracht, den diese Wissenschaft nicht verdient. Nur die Statistik liefert das Werkzeug, mit  
11 dem wir Gesetzmäßigkeiten der Natur zutage fördern und drohende Gefahren rechtzeitig erkennen  
12 können. Deshalb sollte jeder, der sich anschickt, die Öffentlichkeit zu unterrichten, ob Journalist  
13 oder Politiker, zumindest die Grundregeln der Statistik beherrschen. Dann fände so manche  
14 Desinformation nicht statt, und viel Polemik, die sich auf angeblich wissenschaftliche Fakten be-  
15 ruft, käme gar nicht erst auf, weil ihre Unhaltbarkeit schon an der Quelle ihrer Verbreitung erkannt  
16 würde, in der Redaktion.

29 Von was für einer Desinformation ist in **Zeile 14** die Rede?

- a Forschungsergebnisse, die ohne Zuhilfenahme der Statistik zustande gekommen sind.
- b Informationen der Öffentlichkeit, die aus wissenschaftlicher Sicht nicht haltbar sind.
- c Informationen in den Medien, die manipuliert worden sind.

examen

toelichting

vragen

antwoorden

antwoord



2 9 Leute, die es für unbequem halten, folgerichtig zu denken, haben die Statistik in einen schlechten  
10 Ruf gebracht, den diese Wissenschaft nicht verdient. Nur die Statistik liefert das Werkzeug, mit  
11 dem wir Gesetzmäßigkeiten der Natur zutage fördern und drohende Gefahren rechtzeitig erkennen  
12 können. Deshalb sollte jeder, der sich anschickt, die Öffentlichkeit zu unterrichten, ob Journalist  
13 oder Politiker, zumindest die Grundregeln der Statistik beherrschen. Dann fände so manche  
14 Desinformation nicht statt, und viel Polemik, die sich auf angeblich wissenschaftliche Fakten be-  
15 ruft, käme gar nicht erst auf, weil ihre Unhaltbarkeit schon an der Quelle ihrer Verbreitung erkannt  
16 würde, in der Redaktion.

**30** »ihrer« (Zeile 15) bezieht sich auf

a »Polemik« (Zeile 14)

b »Fakten« (Zeile 14)

c »Unhaltbarkeit« (Zeile 15)

examen

toelichting

vragen

antwoorden

antwoord

3 17 Desinformation kommt auf vielen Wegen in die Zeitung oder ins Fernsehen und somit in unsere  
18 Köpfe. Ein besonders tückischer Pfad ist sprachlicher Natur: der »Immermehrismus«, ein Trick,  
19 dessen sich Nachrichtenverbreiter bedienen, um zumeist aus der Luft gegriffenen Behauptungen  
20 ein quasistatistisches Mäntelchen umzuhängen.

31 Warum bedienen sich die Journalisten des in **Zeile 18** erwähnten Tricks?

- a Um dem Leser auf verständliche Weise ein Problem nahezubringen.
- b Um die Verantwortung für eine Behauptung von sich zu schieben.
- c Um eine Behauptung als statistisch abgesichert erscheinen zu lassen.
- d Um einen sachverständigen Eindruck zu machen.

examen

toelichting

vragen

antwoorden

antwoord

4 21 Diese sprachliche Gaukelei beginnt in der Regel mit Worten wie »Immer mehr« oder »Immer  
22 häufiger«. Unlängst war in einem Bericht über einen Medizinerkongreß zu lesen: »Immer mehr  
23 Menschen leiden unter Allergien.« Da die Weltbevölkerung ständig zunimmt, ist zu vermuten, daß  
24 die Aussage stimmt. Doch so war sie nicht gemeint. Sie sollte suggerieren, daß die Rate der Al-  
25 lergieerkrankungen in der Bundesrepublik ansteigt. Das aber entbehrt jeglichen Beweises. Selbst  
26 wenn die Ärzte eine Zunahme von Allergieleidenden in ihren Praxen registrieren sollten, wäre  
27 dies statistisch bedeutungslos. Viel spricht dafür, daß Menschen mit Beschwerden, die früher klag-  
28 los hingenommen wurden, heute den Arzt aufsuchen. Die Frage, ob eine Krankheit im Zu- oder  
29 Abnehmen begriffen ist, läßt sich nur mit großangelegten Langzeitstudien beantworten. Grund-  
30 voraussetzung dafür ist eine zuverlässige Datenbasis, und die wäre nur herzustellen, wenn alle  
31 relevanten Krankheitsfälle zentral erfaßt würden. Wie problematisch so etwas ist, hat der Streit  
32 um die Aids-Meldepflicht und die Krebsregister gezeigt.

**32** Welche Aussage(n) in bezug auf die »Gaukelei« (**Zeile 21**) stimmt/stimmen mit dem Text  
überein?

1. *Durch sie entsteht der Eindruck, daß die Häufigkeit einer Erscheinung zunimmt.*
2. *Zuverlässige Forschungsergebnisse werden durch sie unglaubwürdig.*

- a Keine von beiden.
- b Nur 1.
- c Nur 2.
- d 1 und 2.

examen

toelichting

vragen

antwoorden

antwoord

4 21 Diese sprachliche Gaukelei beginnt in der Regel mit Worten wie »Immer mehr« oder »Immer  
22 häufiger«. Unlängst war in einem Bericht über einen Medizinerkongreß zu lesen: »Immer mehr  
23 Menschen leiden unter Allergien.« Da die Weltbevölkerung ständig zunimmt, ist zu vermuten, daß  
24 die Aussage stimmt. Doch so war sie nicht gemeint. Sie sollte suggerieren, daß die Rate der Al-  
25 lergieerkrankungen in der Bundesrepublik ansteigt. Das aber entbehrt jeglichen Beweises. Selbst  
26 wenn die Ärzte eine Zunahme von Allergieleidenden in ihren Praxen registrieren sollten, wäre  
27 dies statistisch bedeutungslos. Viel spricht dafür, daß Menschen mit Beschwerden, die früher klag-  
28 los hingenommen wurden, heute den Arzt aufsuchen. Die Frage, ob eine Krankheit im Zu- oder  
29 Abnehmen begriffen ist, läßt sich nur mit großangelegten Langzeitstudien beantworten. Grund-  
30 voraussetzung dafür ist eine zuverlässige Datenbasis, und die wäre nur herzustellen, wenn alle  
31 relevanten Krankheitsfälle zentral erfaßt würden. Wie problematisch so etwas ist, hat der Streit  
32 um die Aids-Meldepflicht und die Krebsregister gezeigt.

**33** »'Immer mehr Menschen ...'« (Zeile 22)

Wofür ist diese Aussage dem Text nach ein Beispiel?

- a Dafür, daß auch Ärzte manchmal eine irreführende Darstellung geben.
- b Dafür, daß auch Ärzte sich manchmal in der Statistik nicht auskennen.
- c Dafür, daß die Richtigkeit einer Behauptung auch mit Hilfe der Statistik manchmal nicht bewiesen werden kann.
- d Für eine wissenschaftlich einwandfrei erwiesene Tatsache.
- e Für eine wissenschaftlich nicht stichhaltige Behauptung.

examen

toelichting

vragen

antwoorden

antwoord

4 21 Diese sprachliche Gaukelei beginnt in der Regel mit Worten wie »Immer mehr« oder »Immer  
22 häufiger«. Unlängst war in einem Bericht über einen Medizinerkongreß zu lesen: »Immer mehr  
23 Menschen leiden unter Allergien.« Da die Weltbevölkerung ständig zunimmt, ist zu vermuten, daß  
24 die Aussage stimmt. Doch so war sie nicht gemeint. Sie sollte suggerieren, daß die Rate der Al-  
25 lergieerkrankungen in der Bundesrepublik ansteigt. Das aber entbehrt jeglichen Beweises. Selbst  
26 wenn die Ärzte eine Zunahme von Allergieleidenden in ihren Praxen registrieren sollten, wäre  
27 dies statistisch bedeutungslos. Viel spricht dafür, daß Menschen mit Beschwerden, die früher klag-  
28 los hingenommen wurden, heute den Arzt aufsuchen. Die Frage, ob eine Krankheit im Zu- oder  
29 Abnehmen begriffen ist, läßt sich nur mit großangelegten Langzeitstudien beantworten. Grund-  
30 voraussetzung dafür ist eine zuverlässige Datenbasis, und die wäre nur herzustellen, wenn alle  
31 relevanten Krankheitsfälle zentral erfaßt würden. Wie problematisch so etwas ist, hat der Streit  
32 um die Aids-Meldepflicht und die Krebsregister gezeigt.

34 Welches Wort kann man im Sinne des Textes zwischen »spricht« und »dafür« (Zeile 27) einsetzen?

- a also
- b außerdem
- c jedoch
- d nämlich
- e übrigens

examen

toelichting

vragen

antwoorden

antwoord



5 33 »Immer häufiger schließen sich junge Menschen fragwürdigen Sekten an.« — »Immer mehr junge  
34 Mädchen trauen sich nachts nicht mehr auf die Straße.« — »Immer mehr Schüler begehen wegen  
35 schlechter Zensuren Selbstmord.« — »Immer häufiger greifen Frauen zur Schmerztablette.« ...  
36 Niemand weiß, ob das stimmt. Nichts davon ist glaubhaft belegt, weil gar nicht belegbar. Die  
37 Verfasser solcher kühnen Behauptungen transportieren damit lediglich ihre eigenen Vorurteile, oft  
38 wohl nur aus Gedankenlosigkeit. Andere schreiben es ab und verbreiten diese Enten weiter.

**35** Was ist der Kern des 5.Absatzes?

- a Auch Statistiker werden bei ihrer wissenschaftlichen Arbeit manchmal von Vorurteilen beeinflusst.
- b Bestimmte gesellschaftliche Entwicklungen eignen sich nicht zur statistischen Erfassung.
- c Manche Behauptung, deren Richtigkeit nicht bewiesen worden ist, wird dennoch als feststehende Tatsache weitergegeben.

examen

toelichting

vragen

antwoorden

antwoord



6 39 Nicht nur wir Journalisten stopfen allerlei Fragwürdiges in die Gehirne der Mitmenschen.  
40 Auch unsere Gewährsleute, die Wissenschaftler, lassen es allzuoft an der Sorgfaltspflicht feh-  
41 len. Eine Studiengruppe des amerikanischen Bundesamtes für Gesundheitsstatistik hat nach  
42 dem Zufallsprinzip fünfzig in wissenschaftlichen Zeitschriften veröffentlichte Arbeiten über  
43 gesundheitsgefährdende Umweltfaktoren ausgewählt und nachrecherchiert. Dabei ergab sich, daß  
44 in nur vier von den fünfzig Forschungsberichten ein direkter Zusammenhang zwischen den  
45 Umweltfaktoren und möglichen Krankheitsfolgen erkennbar war. Selbst in diesen vier Fällen  
46 kam die Untersuchungskommission zu dem Schluß: »Die geführten Nachweise sind allesamt  
47 unzureichend.«

36 Welche Funktion haben die **Zeilen 40–46** (»Eine Studiengruppe des ...«)?

Sie sind ein Beispiel dafür,

- a daß auch Wissenschaftler es häufig an Genauigkeit in ihren Forschungsberichten fehlen lassen.
- b daß die Berichterstattung von Journalisten über wissenschaftliche Forschungsergebnisse oft unzuverlässig ist.
- c daß Journalisten fragwürdige wissenschaftliche Ergebnisse oft ungeprüft weitergeben.
- d daß Wissenschaftler bei der Darstellung ihrer Untersuchungsergebnisse sorgfältiger verfahren als Journalisten bei der Weitergabe dieser Ergebnisse.

examen

toelichting

vragen

antwoorden

antwoord

# Vom Reiz der Umgehung

Urs Zannoni, in: Die Weltwoche, 23.7.1992

- 1 1 Sie erinnern sich bestimmt an das heftig diskutierte und vielenorts verbotene Benetton-Plakat  
2 mit dem sterbenden Aidskranken. Jetzt stellen Sie sich vor: Das gleiche Plakatformat, darauf  
3 ein sterbender Krebskranker, die Lungen zerfressen von 30 Jahren intensivem »Camel«-Genuß,  
4 auf der Bettdecke das markante Kamel eingestickt (3 × 3 Zentimeter), am unteren Plakatrand die  
5 Warnung des Bundesamtes für Gesundheitswesen: Rauchen kann Ihre Gesundheit gefährden. Sonst  
6 nichts. Weit und breit keine Zigarette, kein Markenname.
- 2 7 Gewiß: Solche Werbung mag kontraproduktiv sein. Doch wenn es darum geht, Verbotenes zu un-  
8 terlaufen oder gerade Erlaubtes auszureizen, sind die Werbeleute den Gesetzgebern um Meilen  
9 voraus. Das jüngste Beispiel: Vor einem Jahr warb eine Tessiner Firma im Schweizer Fernsehen für  
10 die »Camel Trophy Watch«. Zum Ärger der Arbeitsgemeinschaft Nichtrauchen, die das Werbe-  
11 verbot für Tabakwaren im Fernsehen verletzt sah und flugs eine Aufsichtsbeschwerde deponierte.  
12 Das Departement Ogi stützte die Beschwerde und stoppte die Werbung. Letzte Woche nun kam  
13 das Bundesgericht zum gegenteiligen Schluß und hob die Verfügung auf.
- 3 14 Der Fall wird Modellcharakter erlangen. Denn Werbeverbote bieten, wie alle Verbote, in erster  
15 Linie Anreiz, nach Umwegen zu suchen. Und solche gibt es in der Werbung beileibe genug. Das  
16 zeigt sich am deutlichsten in jenen Ländern, die seit Jahren mit massiven Werberestriktionen, vorab  
17 für Tabakwaren und Alkohol, zu leben haben. Dann reduziert sich die Werbung, wie im Falle der  
18 Zigarettenmarke »Silk Cut«, auf ein wohldrapiertes Stück Seide mit einem feinen Schnitt drin.
- 4 19 Die Prozeßflut ist programmiert, sollten auch in der Schweiz weitere Werbeverbote wirksam werden.  
20 Denn an gesundbeterischen Klägern wird es nicht mangeln. Der offenkundige Haken dabei: Die  
21 Richter vermögen nur zu verbieten, was den Konsumenten längst in Kopf und Herz gegangen ist.  
22 Und die Werber werden sich bei jedem Entscheid reichlicher Publizität erfreuen können.
- 5 23 So werden die Richter mithin zu deren Erfüllungsgehilfen. Die Werbeleute werden's zu nutzen  
24 wissen, indem sie immer neue Formen der »Umgehungswerbung« kreieren. Weshalb nicht aus-  
25 zuschließen ist, daß der krebskranke Camel-Raucher eines Tages zum Einsatz kommt. Oder auf  
26 einem Plakat nur noch blauer Dunst zu sehen ist. Oder nur noch eine schwarze Fläche. Auf daß

examen

toelichting

vragen

antwoorden



27 die Konsumentinnen und Konsumenten eifrig zu rätseln beginnen, von wem denn diese Werbung  
28 ist. Bis die rigiden Werbeanbieter das Rätsel mittels einer Gerichtsklage lösen.

**examen**

**toelichting**

**vragen**

**antwoorden**

1 1 Sie erinnern sich bestimmt an das heftig diskutierte und vielenorts verbotene Benetton-Plakat  
2 mit dem sterbenden Aidskranken. Jetzt stellen Sie sich vor: Das gleiche Plakatformat, darauf  
3 ein sterbender Krebskranker, die Lungen zerfressen von 30 Jahren intensivem »Camel«-Genuß,  
4 auf der Bettdecke das markante Kamel eingestickt (3 × 3 Zentimeter), am unteren Plakatrand die  
5 Warnung des Bundesamtes für Gesundheitswesen: Rauchen kann Ihre Gesundheit gefährden. Sonst  
6 nichts. Weit und breit keine Zigarette, kein Markenname.

37 Als Beispiel wofür ist das im 1.Absatz aufgeführte fiktive Camel-Plakat vom Verfasser gemeint?

Dafür,

- a daß die Werbung bei Werbebeschränkungen Auswege finden kann.
- b daß nicht jede Art von Werbung heutzutage noch akzeptiert wird.
- c daß Werbung auch mal ihren Zweck verfehlen kann.
- d daß Werbung heutzutage knallhart und sehr geschmacklos sein kann.

examen

toelichting

vragen

antwoorden

antwoord

2 7 Gewiß: Solche Werbung mag kontraproduktiv sein. Doch wenn es darum geht, Verbotenes zu un-  
8 terlaufen oder gerade Erlaubtes auszureizen, sind die Werbeleute den Gesetzgebern um Meilen  
9 voraus. Das jüngste Beispiel: Vor einem Jahr warb eine Tessiner Firma im Schweizer Fernsehen für  
10 die »Camel Trophy Watch«. Zum Ärger der Arbeitsgemeinschaft Nichtrauchen, die das Werbe-  
11 verbot für Tabakwaren im Fernsehen verletzt sah und flugs eine Aufsichtsbeschwerde deponierte.  
12 Das Departement Ogi stützte die Beschwerde und stoppte die Werbung. Letzte Woche nun kam  
13 das Bundesgericht zum gegenteiligen Schluß und hob die Verfügung auf.

**38** »Das jüngste Beispiel« (Zeile 9).

Wofür ist dies ein Beispiel?

Für die Tatsache,

- a daß die Gesetzgeber die unerwünschten Folgen ihres Werbeverbots nicht erkannt haben.
- b daß die Gesetzgeber zu viele Werbeverbote aussprechen.
- c daß die Werbung der Tabakindustrie professioneller ist als die Anti-Werbung der Arbeitsgemein-  
schaft Nichtrauchen.
- d daß es den Werbeleuten gelingt, gesetzliche Bestimmungen zu umgehen.

examen

toelichting

vragen

antwoorden

antwoord

2 7 Gewiß: Solche Werbung mag kontraproduktiv sein. Doch wenn es darum geht, Verbotenes zu unter-  
8 terlaufen oder gerade Erlaubtes auszureizen, sind die Werbeleute den Gesetzgebern um Meilen  
9 voraus. Das jüngste Beispiel: Vor einem Jahr warb eine Tessiner Firma im Schweizer Fernsehen für  
10 die »Camel Trophy Watch«. Zum Ärger der Arbeitsgemeinschaft Nichtraucher, die das Werbe-  
11 verbot für Tabakwaren im Fernsehen verletzt sah und flugs eine Aufsichtsbeschwerde deponierte.  
12 Das Departement Ogi stützte die Beschwerde und stoppte die Werbung. Letzte Woche nun kam  
13 das Bundesgericht zum gegenteiligen Schluß und hob die Verfügung auf.

**39** Zu welchem »Schluß« (**Zeile 13**) kam das Bundesgericht?

- a Die Werbung für die »Camel Trophy Watch« sei erlaubt.
- b Die Werbung für die »Camel Trophy Watch« sei verboten.
- c Ein Departement sei nicht zuständig dafür, Werbung zu verbieten.

examen

toelichting

vragen

antwoorden

antwoord

3 14 Der Fall wird Modellcharakter erlangen. Denn Werbeverbote bieten, wie alle Verbote, in erster  
15 Linie Anreiz, nach Umwegen zu suchen. Und solche gibt es in der Werbung beileibe genug. Das  
16 zeigt sich am deutlichsten in jenen Ländern, die seit Jahren mit massiven Werberestriktionen, vorab  
17 für Tabakwaren und Alkohol, zu leben haben. Dann reduziert sich die Werbung, wie im Falle der  
18 Zigarettenmarke »Silk Cut«, auf ein wohldrapiertes Stück Seide mit einem feinen Schnitt drin.

40 Was will der Verfasser mit dem Satz »Der Fall wird ...« (**Zeile 14**) deutlich machen?

- a Die Werbeleute werden immer wieder durch die Maschen des Gesetzes schlüpfen.
- b Man muß damit rechnen, daß in bezug auf Werbeverbote der Staat keinen einheitlichen Standpunkt vertritt.
- c Oft wird allzu leichtfertig gegen Firmen, die sich angeblich unerlaubter Werbung bedienen, Klage erhoben.

examen

toelichting

vragen

antwoorden

antwoord





4 19 Die Prozeßflut ist programmiert, sollten auch in der Schweiz weitere Werbeverbote wirksam werden.  
20 Denn an gesundbeterischen Klägern wird es nicht mangeln. Der offenkundige Haken dabei: Die  
21 Richter vermögen nur zu verbieten, was den Konsumenten längst in Kopf und Herz gegangen ist.  
22 Und die Werber werden sich bei jedem Entscheid reichlicher Publizität erfreuen können.

41 Wie ist der Satz »*Die Prozeßflut ist . . .*« (**Zeile 19**) zu verstehen?

- a Die Werbeleute setzen immer härtere Werbemethoden ein.
- b Gerichtliche Verfahren werden zwangsläufig zur Verschärfung der Gesetze gegen Tabakwerbung führen.
- c Man darf damit rechnen, daß es viele gerichtliche Verfahren gegen die versteckte Werbung geben wird.
- d Man kann sich darauf verlassen, daß die Tabakindustrie vor Gericht ziehen wird.

examen

toelichting

vragen

antwoorden

antwoord



5 23 So werden die Richter mithin zu deren Erfüllungsgehilfen. Die Werbeleute werden's zu nutzen  
24 wissen, indem sie immer neue Formen der »Umgehungswerbung« kreieren. Weshalb nicht aus-  
25 zuschließen ist, daß der krebskranke Camel-Raucher eines Tages zum Einsatz kommt. Oder auf  
26 einem Plakat nur noch blauer Dunst zu sehen ist. Oder nur noch eine schwarze Fläche. Auf daß  
27 die Konsumentinnen und Konsumenten eifrig zu rätseln beginnen, von wem denn diese Werbung  
28 ist. Bis die rigiden Werbeverbote das Rätsel mittels einer Gerichtsklage lösen.

42 Was geht aus den **Zeilen 20–22** (»*Der offenkundige Haken ...*«) hervor?

- a Die Gesetze bieten zu wenig Möglichkeiten, Verletzungen des Werbeverbots zu bestrafen.
- b Letzten Endes zeigt sich am Verbraucherverhalten, ob eine bestimmte Werbung effektiv ist oder nicht.
- c Nicht selten verhelfen gerade die Gerichtsverfahren der Werbung mit zu ihrem Zweck.
- d Vor Gericht muß zunächst Klarheit darüber geschaffen werden, für welches Produkt überhaupt geworben wird.

examen

toelichting

vragen

antwoorden

antwoord

**43** Was ist der Kern des letzten Absatzes?

- a Beschwerden gegen anstößige Werbung werden zu weiteren gesetzlichen Werbeverböten führen.
- b Weitere Werbeverböte werden an der Erfindungsgabe der Werbeleute scheitern.
- c Werbebotschaften sind manchmal derart verschlüsselt, daß erst bei einem Gerichtsverfahren klar wird, wofür geworben wird.
- d Werbung ist am effektivsten, wenn sie die Neugier der Menschen reizt.

examen

toelichting

vragen

antwoorden

antwoord



# Darf Kunst nur in dem Land heimisch sein, in dem sie entstand?

*Die Welt, 30.11.1992*

Was hinter dem Schlagwort vom kulturellen Ausverkauf der Dritten Welt steht.

- 1 1 In Zürich wurde tibetische Kunst versteigert. Dabei erzielte ein Thangka, ein buddhistisches Meditationsbild, mit 265 000 Schweizer Franken einen »Weltrekord«. Da ist der Vorwurf des Ausverkaufs und der Spekulation mit den kulturellen Zeugnissen, in denen sich die Identität der Dritten Welt manifestiere, schnell zur Hand. Deshalb war es auch kein Zufall, daß vor dem Auktionslokal entsprechende Flugblätter verteilt wurden.
- 2 6 Lebten wir in einer friedlichen Welt, könnte man sich auf die Behauptung einlassen, daß Kunstwerke dort bewahrt werden sollten, wo sie entstanden sind. Aber die Wirklichkeit sieht anders aus. 8 Und Tibet, von den Chinesen besetzt, ist nur ein Beispiel dafür, da die Besetzer die autochthone 9 Kultur, die zu einem wichtigen Teil mit dem tantrischen Buddhismus verbunden ist, zu zerstören 10 trachten, um das Land zu sinisieren. Der Dalai Lama hat deshalb einmal bei einer Ausstellung 11 tibetischer Kunst in Deutschland ausdrücklich dafür gedankt, daß diese Werke außerhalb ihres 12 Herkunftslandes bewahrt, gepflegt und geachtet würden.
- 3 13 Das gilt nicht nur für Tibet und nicht nur heute. Die Kulturrevolution im kommunistischen China 14 richtete sich auch gegen die traditionelle Kultur. Die ethnischen Säuberungen der Serben zielen 15 auf die »Reinigung« des Landes von allem »Nicht-Serbischen«, kulturelle Zeugnisse inbegriffen. 16 Längst hat auch der Islam — weitab von der Toleranz in Andalusien vor dem 15.Jahrhundert — 17 jegliche Duldsamkeit aufgegeben, wie der Fall Rushdie belegt.
- 4 18 Die Nationalkulturen sind, das lehren Vergangenheit wie Gegenwart, oftmals nur außerhalb des 19 Territoriums dieser Nation zu bewahren. Und wesentliche Teile des Weltkulturerbes wären verloren, 20 wenn die Großen und kleinen Museen, aber auch die privaten Sammler in »fremden« Ländern sie 21 nicht geschätzt und geschützt hätten. Das wird bei allen Aktivitäten der Unesco, die auf die 22 Rückerstattung von Kulturgütern zielen, leicht vergessen.

examen

toelichting

vragen

antwoorden



- 5 23 Der Kultur-Nationalismus als kleiner Bruder einer Dritte-Welt-Sentimentalität mag solche  
24 Tatsachen einfach nicht zur Kenntnis nehmen. Historisches Denken ist ihm fremd. Deshalb  
25 vergißt er auch, daß der Ausverkauf national bedeutsamen Kulturgutes ein Privileg aller  
26 »fortschrittlichen« Revolutionen war. Nach der Französischen Revolution wurden die Kunstschatze  
27 und Bibliotheken des Adels wie der Kirchen und Klöster eingeschmolzen, verbrannt, zerstört. Nicht  
28 anders war es nach der »Oktoberrevolution«, mit dem kleinen Unterschied, daß man besonders  
29 wertvolle Stücke an den kapitalistischen Westen verkaufte. »Nach der Weltrevolution kriegen wir  
30 das alles umsonst zurück«, hieß die interne Parole, wenn Widerspruch gegen die Verschleuderung  
31 des Erbes laut wurde.
- 6 32 Das sowjetische Rußland wie das nationalsozialistische Deutschland machten erstmals einen Un-  
33 terschied zwischen guter und »entarteter« Kunst, zwischen nützlicher und schädlicher (die darum  
34 zu vernichten sei). Wesentliche Werke der deutschen Kunst des ersten Jahrhundertdrittels wären  
35 verloren, hätten sie nicht das Busch-Reisinger-Museum in Cambridge, das Kunsthaus Zürich, die  
36 Öffentlichen Kunstsammlungen Basel bei der Auktion in Luzern gekauft. Nicht anders wäre es den  
37 tibetischen Thangkas ergangen, die jetzt in Zürich versteigert wurden.
- 7 38 Weltkultur und Nationalkultur sind kein Widerspruch — wenn die Welt sicher sein kann, daß die  
39 Nationen ihre Kulturen, auch die politisch inopportunen, achten und bewahren. Aber in welchen  
40 Weltteilen kann man sich dessen heutzutage wirklich sicher sein?

examen

toelichting

vragen

antwoorden

1 1 In Zürich wurde tibetische Kunst versteigert. Dabei erzielte ein Thangka, ein buddhistisches Me-  
2 ditationsbild, mit 265 000 Schweizer Franken einen »Weltrekord«. Da ist der Vorwurf des Ausver-  
3 kaufs und der Spekulation mit den kulturellen Zeugnissen, in denen sich die Identität der Dritten  
4 Welt manifestiere, schnell zur Hand. Deshalb war es auch kein Zufall, daß vor dem Auktionslokal  
5 entsprechende Flugblätter verteilt wurden.

44 Warum verteilte man die in **Zeile 5** erwähnten Flugblätter?

Um dagegen zu protestieren,

- a daß der Westen mit Kulturgütern aus der Dritten Welt Geschäfte macht.
- b daß Kulturgüter aus der Dritten Welt im Westen zu billig verkauft werden.
- c daß mit religiöser Kunst Handel getrieben wird.
- d daß wegen der hohen Preise die Dritte Welt ihre eigenen Kulturgüter nicht mehr kaufen kann.

examen

toelichting

vragen

antwoorden

antwoord

2 6 Lebtten wir in einer friedlichen Welt, könnte man sich auf die Behauptung einlassen, daß Kunstwerke  
7 dort bewahrt werden sollten, wo sie entstanden sind. Aber die Wirklichkeit sieht anders aus.  
8 Und Tibet, von den Chinesen besetzt, ist nur ein Beispiel dafür, da die Besetzer die autochthone  
9 Kultur, die zu einem wichtigen Teil mit dem tantrischen Buddhismus verbunden ist, zu zerstören  
10 trachten, um das Land zu sinisieren. Der Dalai Lama hat deshalb einmal bei einer Ausstellung  
11 tibetischer Kunst in Deutschland ausdrücklich dafür gedankt, daß diese Werke außerhalb ihres  
12 Herkunftslandes bewahrt, gepflegt und geachtet würden.

45 Was ist der Kern des 2.Absatzes?

- a In der Dritten Welt wir auf den Verlust einheimischer Kunstwerke manchmal anders reagiert als im Westen.
- b In Tibet dient die einheimische Kunst zur Stärkung der eigenen Identität.
- c Kulturgüter sind nicht immer in dem Land am besten aufgehoben, in dem sie entstanden sind.
- d Kunstgegenstände sind als das Kulturerbe einer Nation immer und überall mit Respekt zu behandeln.

examen

toelichting

vragen

antwoorden

antwoord

4 18 Die Nationalkulturen sind, das lehren Vergangenheit wie Gegenwart, oftmals nur außerhalb des  
19 Territoriums dieser Nation zu bewahren. Und wesentliche Teile des Weltkulturerbes wären verloren,  
20 wenn die Großen und kleinen Museen, aber auch die privaten Sammler in »fremden« Ländern sie  
21 nicht geschätzt und geschützt hätten. Das wird bei allen Aktivitäten der Unesco, die auf die  
22 Rückerstattung von Kulturgütern zielen, leicht vergessen.

46 Wie verhält sich der Satz »*Die Nationalkulturen sind, ...*« (Zeile 18–19) zum vorhergehenden Absatz?

- a Als eine Bedingung.
- b Als eine Begründung.
- c Als eine Einräumung.
- d Als eine Schlußfolgerung.
- e Als eine Verstärkung.

examen

toelichting

vragen

antwoorden

antwoord





4 18 Die Nationalkulturen sind, das lehnen Vergangenheit wie Gegenwart, oftmals nur außerhalb des  
19 Territoriums dieser Nation zu bewahren. Und wesentliche Teile des Weltkulturerbes wären verloren,  
20 wenn die Großen und kleinen Museen, aber auch die privaten Sammler in »fremden« Ländern sie  
21 nicht geschätzt und geschützt hätten. Das wird bei allen Aktivitäten der Unesco, die auf die  
22 Rückerstattung von Kulturgütern zielen, leicht vergessen.

47 Was wird »*leicht vergessen*« (Zeile 22)?

- a Daß bedeutende Kulturgüter nicht selten nur dank ausländischer Bemühungen noch existieren.
- b Daß die Bedeutung bestimmter Kulturgüter im Ausland manchmal richtiger eingeschätzt wird als in ihrem Herkunftsland.
- c Daß die Unesco immer bestrebt ist, bedeutende Kulturgüter aus politisch instabilen Ländern zu retten.
- d Daß manches Land überhaupt nicht daran interessiert ist, die eigenen Kulturgüter zurückzuerhalten.
- e Daß Privatpersonen oft genausoviel für die Erhaltung wertvoller Kulturgüter getan haben wie Museen.

examen

toelichting

vragen

antwoorden

antwoord



5 23 Der Kultur-Nationalismus als kleiner Bruder einer Dritte-Welt-Sentimentalität mag solche  
24 Tatsachen einfach nicht zur Kenntnis nehmen. Historisches Denken ist ihm fremd. Deshalb  
25 vergißt er auch, daß der Ausverkauf national bedeutsamen Kulturgutes ein Privileg aller  
26 »fortschrittlichen« Revolutionen war. Nach der Französischen Revolution wurden die Kunstschätze  
27 und Bibliotheken des Adels wie der Kirchen und Klöster eingeschmolzen, verbrannt, zerstört. Nicht  
28 anders war es nach der »Oktoberrevolution«, mit dem kleinen Unterschied, daß man besonders  
29 wertvolle Stücke an den kapitalistischen Westen verkaufte. »Nach der Weltrevolution kriegen wir  
30 das alles umsonst zurück«, hieß die interne Parole, wenn Widerspruch gegen die Verschleuderung  
31 des Erbes laut wurde.

48 »*Der Kultur-Nationalismus als ...*« (Zeile 23).

Wie meint der Verfasser das?

- a Dem im Ausland befindlichen Kulturgut von Ländern der Dritten Welt wird oft aus emotionalen Gründen ein zu hoher Wert beigemessen.
- b Die Anschauung, bedeutsame Kulturgüter gehörten nur ihrem Ursprungsland, wird allzu einseitig von Gefühlsregungen bestimmt.
- c In Ländern der Dritten Welt wird die Kulturpolitik nicht selten von einem gewissen Chauvinismus beherrscht.

examen

toelichting

vragen

antwoorden

antwoord

5 23 Der Kultur-Nationalismus als kleiner Bruder einer Dritte-Welt-Sentimentalität mag solche  
24 Tatsachen einfach nicht zur Kenntnis nehmen. Historisches Denken ist ihm fremd. Deshalb  
25 vergißt er auch, daß der Ausverkauf national bedeutsamen Kulturgutes ein Privileg aller  
26 »fortschrittlichen« Revolutionen war. Nach der Französischen Revolution wurden die Kunstschätze  
27 und Bibliotheken des Adels wie der Kirchen und Klöster eingeschmolzen, verbrannt, zerstört. Nicht  
28 anders war es nach der »Oktoberrevolution«, mit dem kleinen Unterschied, daß man besonders  
29 wertvolle Stücke an den kapitalistischen Westen verkaufte. »Nach der Weltrevolution kriegen wir  
30 das alles umsonst zurück«, hieß die interne Parole, wenn Widerspruch gegen die Verschleuderung  
31 des Erbes laut wurde.

49 »*Historisches Denken ist ...*« (Zeile 24)

Wie ist dieser Satz zu verstehen?

Der Kultur-Nationalismus

- a berücksichtigt nicht, was die Rückerstattung fremden Kulturgutes alles zur Folge hat.
- b geht daran vorbei, ob fremde Kulturgüter einst legal oder illegal erworben wurden.
- c läßt außer acht, was die Geschichte über die Bewahrung nationaler Kulturgüter lehrt.

examen

toelichting

vragen

antwoorden

antwoord

7 38 Weltkultur und Nationalkultur sind kein Widerspruch — wenn die Welt sicher sein kann, daß die  
39 Nationen ihre Kulturen, auch die politisch inopportunen, achten und bewahren. Aber in welchen  
40 Weltteilen kann man sich dessen heutzutage wirklich sicher sein?

50 Welche Antwort in bezug auf die im Titel des Textes gestellte Frage läßt sich aus dem letzten Absatz herleiten?

- a Es ist völlig gleichgültig, an welchem Ort Kunstgegenstände aufbewahrt werden, da Kunst im Grunde der ganzen Welt gehört.
- b Kunstgegenstände, die für die ganze Welt von Bedeutung sind, brauchen nicht unbedingt im Ursprungsland aufbewahrt zu werden.
- c Kunstgegenstände von Weltrang sind an jenen Orten aufzubewahren, wo sie für jeden zugänglich sind.

examen

toelichting

vragen

antwoorden

antwoord



# Antwoorden

- Meilenweit für die Umwelt
- Die käuflichen Spiele
- Versagen beim Abspecken kann Selbstbetrug sein
- Keine Bildgewitter
- Falsch verstandene Risiken
- Vom Reiz der Umgehung
- Darf Kunst nur in dem Land heimisch sein, in dem sie entstand?

examen

toelichting

vragen

VWO

- 1 1 a Es erscheint möglich, die Umweltproblematik beherrschbar zu machen.
- b **Es hat den Anschein, daß der Mensch sich immer umweltfreundlicher verhält.**
- c Es scheint, daß der Markt von umweltfreundlichen Produkten überschwemmt wird.
- d Es sieht so aus, als ob nur die alternative Szene an einem umweltfreundlichen Lebensstil interessiert ist.

examen

toelichting

vragen

antwoorden

vraag



- 1 2 a Den Bürgern fehlt im allgemeinen der Überblick über die gesamte Umweltproblematik.
- b Die Menschen übertreiben manchmal ihren Einsatz für die Umwelt.
- c Manch einer handelt nur zum Schein umweltfreundlich.
- d **Von einem konsequent umweltfreundlichen Lebensstil kann noch keine Rede sein.**

examen

toelichting

vragen

antwoorden

vraag



1 3 a Keine von beiden.

b Nur 1.

c Nur 2.

d 1 und 2.

examen

toelichting

vragen

antwoorden

vraag





- 1 4 a Auf die »‘Etablierten’« (Zeile 19).
- b **Auf die »‘Alternativen’« (Zeile 20).**
- c Auf die »Umwelt« (Zeile 20).
- d Auf die »Technikadaptation« (Zeile 22).

examen

toelichting

vragen

antwoorden

vraag



- 1 5 a »Alternative« fahren nicht weniger Auto als die »Etablierten«.
- b **Das Verhalten der »Alternativen« ist unter Umständen weniger umweltfreundlich als das anderer Bürger.**
- c Die »Etablierten« haben oft eine bessere Einsicht in die Umweltproblematik als die »Alternativen«.
- d Die Gewöhnung an die Umweltproblematik macht einen in ökologischer Hinsicht leicht nachlässig.

examen

toelichting

vragen

antwoorden

vraag



- 1 6 a Als arrogant.  
b Als feindselig.  
c Als heuchlerisch.  
d Als onverantwoordlich.

examen

toelichting

vragen

antwoorden

vraag



- 1 7 a Alles in allem ist die Gesellschaft umweltbewußter geworden.
- b Bestimmte Bevölkerungsgruppen verhalten sich umweltfreundlicher als andere.
- c **Die Menschen haben typische negative wie positive Verhaltensweisen in bezug auf die Umwelt entwickelt.**

examen

toelichting

vragen

antwoorden

vraag



- 1 8 a Erfolg in Sachen Umwelt ist nur möglich, wenn wir uns bewußt für sie einsetzen.
- b Jeder soll für sich entscheiden, inwieweit er sich umweltbewußt verhalten will.
- c Jeder soll für sich entscheiden, was unter einem umweltbewußten Verhalten zu verstehen ist.
- d **Wir handeln heutzutage nur soweit umweltbewußt, wie uns das nicht ernsthaft belastet.**

examen

toelichting

vragen

antwoorden

vraag



- 1 9 a Bei den Spielen wurden sowohl hervorragende als auch höchst unbefriedigende Leistungen erbracht.
- b Die Spiele hatten neben dem sportlichen auch einen politischen Aspekt.
- c Manche Zuschauer haben die Fernsehübertragungen der Spiele sehr geschätzt, andere eben nicht.
- d **Man war vor dem Bildschirm von den Spielen fasziniert, empfand aber andererseits auch Unbehagen dabei.**

examen

toelichting

vragen

antwoorden

vraag



- 1 10 a Das Interesse der Fernsehzuschauer für die Spiele verdrängt die Aufmerksamkeit für andere Nachrichten.
- b Der Fanatismus bei den Spielen nimmt immer schlimmere Formen an.
- c Die deutschen Sportler haben bei den Spielen versagt.
- d Die Olympischen Spiele sind zu groß und zu kommerziell geworden.
- e **Schwerwiegende und banale Ereignisse werden als gleich gewichtig dargeboten.**

examen

toelichting

vragen

antwoorden

vraag



1 11 a die eine Niederlage zu relativieren wissen.

b die ihren Gegner durchweg als Feind betrachten.

c die im Grunde keine Topathleten sind.

d die unbedingt gewinnen wollen.

examen

toelichting

vragen

antwoorden

vraag





- 1 12 a Ist das Auftreten der olympischen Funktionäre nicht schlimmer als der fehlende Siegeswille bestimmter Sportler?
- b **Ist es nicht unsinnig, heutigen Teilnehmern an den Spielen vorzuwerfen, daß sie um jeden Preis gewinnen wollen?**
- c Kann man den fehlenden Siegeswillen bei heutigen Sportlern einem Mangel an Durchsetzungsvermögen zuschreiben?
- d Muß sich die Organisation der Olympischen Spiele nicht der veränderten Mentalität der Sportler anpassen?

examen

toelichting

vragen

antwoorden

vraag



1 13 a Bei der Erneuerung der Olympischen Spiele durch Pierre de Coubertin.

b Bei der Vorbereitung der Olympischen Spielen in Barcelona.

c In der Antike.

examen

toelichting

vragen

antwoorden

vraag



1 14 a Keine von beiden.

b Nur 1.

c Nur 2.

d 1 und 2.

examen

toelichting

vragen

antwoorden

vraag



- 1 15 a Die fortschreitende Kommerzialisierung wird das Ende der Olympischen Spiele bedeuten.
- b Die Funktionäre wissen nicht mehr, wie es mit den Olympischen Spielen weitergehen soll.
- c Die vorherrschende Rolle der Technik im Sport verträgt sich nicht mit der olympischen Idee.
- d Doping im Sport wird nicht länger als verwerflich betrachtet.
- e **Über die zunehmende Gewinnsucht sind die ursprünglichen olympischen Ideale verlorengegangen.**

examen

toelichting

vragen

antwoorden

vraag



- 1 16 a Sie haben ihre abschreckende Wirkung längst verloren.
- b **Sie werden aus kommerziellen Erwägungen durchgeführt.**
- c Sie werden nur noch lässig durchgeführt.
- d Sie werden zur Beruhigung der Öffentlichkeit beibehalten.

examen

toelichting

vragen

antwoorden

vraag



1 17 a Als bissig.

b Als hochtrabend.

c Als humoristisch.

d Als sachlich.

examen

toelichting

vragen

antwoorden

vraag



- 1 18 a Der Sportwart (**Zeile 16**).
- b Der Hammerwerfer (**Zeile 28**).
- c Pierre de Coubertin (**Zeile 35**).
- d Avery Brundage (**Zeile 48**).
- e **Willi Daume** (**Zeile 52**).

examen

toelichting

vragen

antwoorden

vraag



- 1 19 a Dickleibige Menschen glauben irrigerweise, daß ihr Körpergewicht nur durch Fasten und Bewegung zu beeinflussen sei.
- b Man glaubt irrigerweise, daß Übergewicht mit Stoffwechselstörungen und nicht mit falschen Eßgewohnheiten und Bewegungsmangel zu tun habe.
- c **Menschen, die eine Abmagerungskur machen, glauben, daß sie weniger essen und sich mehr bewegen, als sie es in Wirklichkeit tun.**
- d Obwohl man bei einer Abmagerungskur selbst glaubt, an Gewicht zu verlieren, trifft das in Wirklichkeit nicht zu.

examen

toelichting

vragen

antwoorden

vraag





1 1 Wer hat schon was im Sinn mit Bildungsfernsehen! Die Sender machen's, weil sie ihren Kulturauf-  
2 trag erfüllen müssen, die Leute machen's nicht an, weil sie in ihren Wohnstuben keine Schulbänke  
3 stehen haben, und den Jugendlichen reicht die Penne. Bildungsfernsehen ist **überflüssig** — so das  
4 Vorurteil.

- 1 20 a elitär  
b oberflächlich  
c **überflüssig**

examen

toelichting

vragen

antwoorden

vraag



2 5 Um ein Vorurteil nämlich handelt es sich: Gäbe es das Fernsehen nicht — um des Bildungspro-  
6 gramms willen müßte man es erfinden. Nicht weil alle Welt die TV-Nachhilfe nötig hätte, auch  
7 nicht, weil Unterricht im Fernsehen immer gelänge, sondern weil die *Möglichkeiten* des Bildungs-  
8 fernsehens enorm sind. Und was an Angeboten kommt, wird **auch genutzt**. Doch, doch.

1 21 a **auch genutzt**

b kaum beachtet

c sehr gelobt

d stark kritisiert

examen

toelichting

vragen

antwoorden

vraag

4 14 Das Fernsehen könnte sich zu einer wahren Volkshochschule entwickeln, aber es **hält sich zurück**  
15 und hat Gründe. Während Geologie, ferne Länder und Tierkunde eine Überfülle prächtigen Bild-  
16 materials ganz von selbst liefern, ist die Geschichte, allemal die »alte«, knauserig mit der An-  
17 schauung. Alles, was vor Erfindung der Photographie spielt, ist televisionär 23. Hier mal ein  
18 Museumsstück und ein Kupferstich, da mal eine stehengebliebene Klostermauer oder eine Burg,  
19 das wär's. Also überläßt man die Geschichte lieber den Printmedien.

1 22 a gibt sich damit nicht zufrieden

b **hält sich zurück**

c versteht sich nicht so

d will nur unterhalten

examen

toelichting

vragen

antwoorden

vraag

4 14 Das Fernsehen könnte sich zu einer wahren Volkshochschule entwickeln, aber es hält sich zurück und  
15 hat Gründe. Während Geologie, ferne Länder und Tierkunde eine Überfülle prächtigen Bildmate-  
16 rials ganz von selbst liefern, ist die Geschichte, allemal die »alte«, knauserig mit der Anschauung.  
17 Alles, was vor Erfindung der Photographie spielt, ist televisionär **so gut wie tot**. Hier mal ein  
18 Museumsstück und ein Kupferstich, da mal eine stehengebliebene Klostermauer oder eine Burg,  
19 das wär's. Also überläßt man die Geschichte lieber den Printmedien.

1 23 a **so gut wie tot**

b verbraucht

c verwendbar

examen

toelichting

vragen

antwoorden

vraag

5 20 Es sei denn, man heißt Bernhard Dircks und hat den Mut, bis zur Völkerwanderung zurückzugehen  
21 und Bilder zu *erfinden*, wo sich keine von selbst ergeben. Man kann zum Beispiel das antike Rom  
22 oder ein gotisches Wehrdorf im Modell vorführen, man kann auf einem geweihten Wagen oder auf  
23 einem Schwert mit Kreuzesnagel lange verweilen und Geschichten dazu erzählen. Man kann die von  
24 Bildgewittern ermüdeten Netzhäute der Zuschauer **entlasten** und eine neue Sparsamkeit mit dem  
25 optischen Angebot ausprobieren, die, unterstützt von musikalischen Effekten und einem Sprecher  
26 wie Gert Westphal, solche Sätze begleitet: »Man muß es sich vorzustellen versuchen.«

- 1 24 a beanspruchen  
b **entlasten**  
c in Kauf nehmen  
d trainieren  
e überfordern

examen

toelichting

vragen

antwoorden

vraag



6 27 Was? Das Sonnenlicht, wie es die Mosaiken im Kaiserpalast zu Trier erglänzen läßt. Die Hunnen, vor  
28 denen das Volk ins Amphitheater flieht. Rom, das seine Tore den Goten öffnen muß. Bonifatius,  
29 der zu den Sachsen predigt. Karl den Großen, wie er zu Felde zieht, und Otto I., wie er zur  
30 Kaiserkrönung reist. Es gibt immer ein paar Bilder, die sich anbieten, und von ihnen müssen jene  
31 ausgewählt werden, die fähig sind, **unsere Vorstellungskraft** anzuschieben.

- 1 25 a unsere Neugier  
b unsere Schaulust  
c **unsere Vorstellungskraft**

examen

toelichting

vragen

antwoorden

vraag



7 32 Fernsehen, man weiß das, ist eine Bildmaschine, die das optische Vorstellungsvermögen, den  
33 »inneren Film«, **stillstelt**. Offenbar muß das nicht so bleiben. »Wir Deutschen«  
34 lehrt: Auf dem Schirm Gesehenes kann durchaus die innere Anschauung reizen. Eine wohlkal-  
35 kulierte Ökonomie weniger, ausgesuchter Filmsequenzen — das ist keine fürs Fernsehen 27  
36 Dramaturgie, aber sie funktioniert und ist vielleicht zukunftssträchtiger als die gewöhnliche  
37 Überschlußproduktion beliebiger optischer Schnipsel.

- 1 26 a anregt  
b berücksichtigt  
c nachahmt  
**d stillstelt**  
e zeigt

examen

toelichting

vragen

antwoorden

vraag



7 32 Fernsehen, man weiß das, ist eine Bildmaschine, die das optische Vorstellungsvermögen, den  
33 »inneren Film«, stillstellt. Offenbar muß das nicht so bleiben. »Wir Deutschen«  
34 lehrt: Auf dem Schirm Gesehenes kann durchaus die innere Anschauung reizen. Eine wohlkal-  
35 kulierte Ökonomie weniger, ausgesuchter Filmsequenzen — das ist keine fürs Fernsehen **typi-**  
36 **sche** Dramaturgie, aber sie funktioniert und ist vielleicht zukunftsträchtiger als die gewöhnliche  
37 Überschlußproduktion beliebiger optischer Schnipsel.

- 1 27 a empfehlenswerte  
b denkbare  
c richtige  
d **typische**

examen

toelichting

vragen

antwoorden

vraag



- 1 28 a Die Ergebnisse werden zu stark verallgemeinert.
- b Die Journalisten kennen sich in dem betreffenden wissenschaftlichen Bereich nicht aus.
- c **Die Journalisten lesen über den Zufallsfaktor hinweg.**
- d Die Journalisten setzen beim Leser zu große Sachkenntnisse voraus.

examen

toelichting

vragen

antwoorden

vraag



1 29 a. Forschungsergebnisse, die ohne Zuhilfenahme der Statistik zustande gekommen sind.

b. **Informationen der Öffentlichkeit, die aus wissenschaftlicher Sicht nicht haltbar sind.**

c. Informationen in den Medien, die manipuliert worden sind.

examen

toelichting

vragen

antwoorden

vraag

1 30 a »Polemik« (Zeile 14)

b »Fakten« (Zeile 14)

c »Unhaltbarkeit« (Zeile 15)

examen

toelichting

vragen

antwoorden

vraag



- 1 31 a Um dem Leser auf verständliche Weise ein Problem nahezubringen.
- b Um die Verantwortung für eine Behauptung von sich zu schieben.
- c **Um eine Behauptung als statistisch abgesichert erscheinen zu lassen.**
- d Um einen sachverständigen Eindruck zu machen.

examen

toelichting

vragen

antwoorden

vraag



1 32 a Keine von beiden.

b Nur 1.

c Nur 2.

d 1 und 2.

examen

toelichting

vragen

antwoorden

vraag



- 1 33 a Dafür, daß auch Ärzte manchmal eine irreführende Darstellung geben.
- b Dafür, daß auch Ärzte sich manchmal in der Statistik nicht auskennen.
- c Dafür, daß die Richtigkeit einer Behauptung auch mit Hilfe der Statistik manchmal nicht bewiesen werden kann.
- d Für eine wissenschaftlich einwandfrei erwiesene Tatsache.
- e **Für eine wissenschaftlich nicht stichhaltige Behauptung.**

examen

toelichting

vragen

antwoorden

vraag



- 1 34 a also  
b außerdem  
c jedoch  
d **nämlich**  
e übrigens

examen

toelichting

vragen

antwoorden

vraag



- 1 35 a Auch Statistiker werden bei ihrer wissenschaftlichen Arbeit manchmal von Vorurteilen beeinflusst.
- b Bestimmte gesellschaftliche Entwicklungen eignen sich nicht zur statistischen Erfassung.
- c **Manche Behauptung, deren Richtigkeit nicht bewiesen worden ist, wird dennoch als feststehende Tatsache weitergegeben.**

examen

toelichting

vragen

antwoorden

vraag





- 1 36 a daß auch Wissenschaftler es häufig an Genauigkeit in ihren Forschungsberichten fehlen lassen.
- b daß die Berichterstattung von Journalisten über wissenschaftliche Forschungsergebnisse oft unzuverlässig ist.
- c daß Journalisten fragwürdige wissenschaftliche Ergebnisse oft ungeprüft weitergeben.
- d daß Wissenschaftler bei der Darstellung ihrer Untersuchungsergebnisse sorgfältiger verfahren als Journalisten bei der Weitergabe dieser Ergebnisse.

examen

toelichting

vragen

antwoorden

vraag

1 37 a daß die Werbung bei Werbebeschränkungen Auswege finden kann.

b daß nicht jede Art von Werbung heutzutage noch akzeptiert wird.

c daß Werbung auch mal ihren Zweck verfehlen kann.

d daß Werbung heutzutage knallhart und sehr geschmacklos sein kann.

examen

toelichting

vragen

antwoorden

vraag



- 1 38 a daß die Gesetzgeber die unerwünschten Folgen ihres Werbeverbots nicht erkannt haben.
- b daß die Gesetzgeber zu viele Werbeverbote aussprechen.
- c daß die Werbung der Tabakindustrie professioneller ist als die Anti-Werbung der Arbeitsgemeinschaft Nichtraucher.
- d **daß es den Werbeleuten gelingt, gesetzliche Bestimmungen zu umgehen.**

examen

toelichting

vragen

antwoorden

vraag



1 39 a Die Werbung für die »Camel Trophy Watch« sei erlaubt.

b Die Werbung für die »Camel Trophy Watch« sei verboten.

c Ein Departement sei nicht zuständig dafür, Werbung zu verbieten.

examen

toelichting

vragen

antwoorden

vraag



1 40 a Die Werbeleute werden immer wieder durch die Maschen des Gesetzes schlüpfen.

b Man muß damit rechnen, daß in bezug auf Werbeverbote der Staat keinen einheitlichen Standpunkt vertritt.

c Oft wird allzu leichtfertig gegen Firmen, die sich angeblich unerlaubter Werbung bedienen, Klage erhoben.

examen

toelichting

vragen

antwoorden

vraag



- 1 41 a Die Werbeleute setzen immer härtere Werbemethoden ein.
- b Gerichtliche Verfahren werden zwangsläufig zur Verschärfung der Gesetze gegen Tabakwerbung führen.
- c **Man darf damit rechnen, daß es viele gerichtliche Verfahren gegen die versteckte Werbung geben wird.**
- d Man kann sich darauf verlassen, daß die Tabakindustrie vor Gericht ziehen wird.

examen

toelichting

vragen

antwoorden

vraag



- 1 42 a Die Gesetze bieten zu wenig Möglichkeiten, Verletzungen des Werbeverbots zu bestrafen.
- b Letzten Endes zeigt sich am Verbraucherverhalten, ob eine bestimmte Werbung effektiv ist oder nicht.
- c **Nicht selten verhelfen gerade die Gerichtsverfahren der Werbung mit zu ihrem Zweck.**
- d Vor Gericht muß zunächst Klarheit darüber geschaffen werden, für welches Produkt überhaupt geworben wird.

examen

toelichting

vragen

antwoorden

vraag



- 1 43 a Beschwerden gegen anstößige Werbung werden zu weiteren gesetzlichen Werbeverboten führen.
- b **Weitere Werbeverbote werden an der Erfindungsgabe der Werbeleute scheitern.**
- c Werbebotschaften sind manchmal derart verschlüsselt, daß erst bei einem Gerichtsverfahren klar wird, wofür geworben wird.
- d Werbung ist am effektivsten, wenn sie die Neugier der Menschen reizt.

examen

toelichting

vragen

antwoorden

vraag





- 1 44 a **daß der Westen mit Kulturgütern aus der Dritten Welt Geschäfte macht.**
- b daß Kulturgüter aus der Dritten Welt im Westen zu billig verkauft werden.
- c daß mit religiöser Kunst Handel getrieben wird.
- d daß wegen der hohen Preise die Dritte Welt ihre eigenen Kulturgüter nicht mehr kaufen kann.

examen

toelichting

vragen

antwoorden

vraag



- 1 45 a In der Dritten Welt wird auf den Verlust einheimischer Kunstwerke manchmal anders reagiert als im Westen.
- b In Tibet dient die einheimische Kunst zur Stärkung der eigenen Identität.
- c **Kulturgüter sind nicht immer in dem Land am besten aufgehoben, in dem sie entstanden sind.**
- d Kunstgegenstände sind als das Kulturerbe einer Nation immer und überall mit Respekt zu behandeln.

examen

toelichting

vragen

antwoorden

vraag



- 1 46 a Als eine Bedingung.  
b Als eine Begründung.  
c Als eine Einräumung.  
**d Als eine Schlußfolgerung.**  
e Als eine Verstärkung.

examen

toelichting

vragen

antwoorden

vraag



- 1 47 a **Daß bedeutende Kulturgüter nicht selten nur dank ausländischer Bemühungen noch existieren.**
- b Daß die Bedeutung bestimmter Kulturgüter im Ausland manchmal richtiger eingeschätzt wird als in ihrem Herkunftsland.
- c Daß die Unesco immer bestrebt ist, bedeutende Kulturgüter aus politisch instabilen Ländern zu retten.
- d Daß manches Land überhaupt nicht daran interessiert ist, die eigenen Kulturgüter zurückzuerhalten.
- e Daß Privatpersonen oft genausoviel für die Erhaltung wertvoller Kulturgüter getan haben wie Museen.

examen

toelichting

vragen

antwoorden

vraag



- 1 48 a Dem im Ausland befindlichen Kulturgut von Ländern der Dritten Welt wird oft aus emotionalen Gründen ein zu hoher Wert beigemessen.
- b **Die Anschauung, bedeutsame Kulturgüter gehörten nur ihrem Ursprungsland, wird allzu einseitig von Gefühlsregungen bestimmt.**
- c In Ländern der Dritten Welt wird die Kulturpolitik nicht selten von einem gewissen Chauvinismus beherrscht.

examen

toelichting

vragen

antwoorden

vraag



- 1 49 a **berücksichtigt nicht, was die Rückerstattung fremden Kulturgutes alles zur Folge hat.**
- b **geht daran vorbei, ob fremde Kulturgüter einst legal oder illegal erworben wurden.**
- c **läßt außer acht, was die Geschichte über die Bewahrung nationaler Kulturgüter lehrt.**

examen

toelichting

vragen

antwoorden

vraag



- 1 50 a Es ist völlig gleichgültig, an welchem Ort Kunstgegenstände aufbewahrt werden, da Kunst im Grunde der ganzen Welt gehört.
- b **Kunstgegenstände, die für die ganze Welt von Bedeutung sind, brauchen nicht unbedingt im Ursprungsland aufbewahrt zu werden.**
- c Kunstgegenstände von Weltrang sind an jenen Orten aufzubewahren, wo sie für jeden zugänglich sind.

examen

toelichting

vragen

antwoorden

vraag



# VWO Biologie

1995

MAVO

HAVO

VWO

verantwoording



# Biologie

VWO

toelichting

instructie

vragen

antwoorden

vragen

antwoorden

sleutel

oplossingen

Woensdag 17 mei 1995

13.30–16.30 uur

VWO

# Toelichting

Dit examen bestaat uit 43 vragen.

Voor elk vraagnummer is aangegeven hoeveel punten met een goed antwoord behaald kunnen worden.

**examen**

**instructie**

**vragen**

**antwoorden**

**VWO**

# Instructie

Als bij een open vraag een verklaring, uitleg of berekening vereist is, worden aan het antwoord meestal geen punten toegekend als deze verklaring, uitleg of berekening ontbreekt.

Geef niet meer antwoorden (redenen, voorbeelden e.d.) dan er worden gevraagd. Als er bijvoorbeeld twee redenen worden gevraagd en je geeft meer dan twee redenen, worden alleen de eerste twee in de beoordeling meegeteld.

Tenzij anders vermeld, is er sprake van normale situaties en gezonde organismen.

examen

toelichting

vragen

antwoorden

VWO

# Vragen

- In en langs water
- Ecosystemen
- Kippen
- Stekelbaarsjes
- Organismen
- Maandagochtendziekte
- Zwemmen
- Enzymen
- Bloed, bloedvaten en bloedsomloop
- Inuline
- Ogen
- Een reflex
- Cytostatica
- Reacties
- Transplantatie
- Gentherapie
- Is intelligentie erfelijk?
- Maïsrassen

examen

toelichting

instructie

antwoorden

VWO



# In en langs water

In stilstaand en stromend zoet water kan Pijlkruid groeien. In de bodem vormt de pijlkruidplant een wortelrozet. Vanuit de wortelrozet kunnen drie verschillende typen bladeren groeien. In **figuur 1** zijn deze typen bladeren getekend. Planten in stilstaand water kunnen ovale bladeren vormen die op het water drijven (1) en pijlvormige bladeren die boven het water uitsteken (2). Planten in diep en snel stromend water vormen lintvormige bladeren die zich geheel onder water bevinden (3).

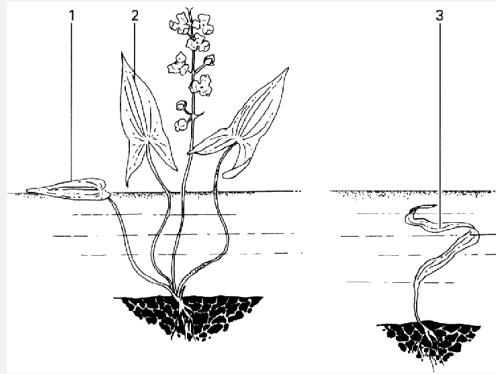

**Figuur 1**

In de zogenaamde Mattenbies–Riet–gemeenschap komt naast Pijlkruid onder andere ook Zwanebloem voor. In diagram 1 van **figuur 2** is van Zwanebloem de tolerantiekromme voor opgeloste zouten getekend. De maximum–concentratie opgeloste zouten waarbij Pijlkruid nog kan leven, is ongeveer de helft van die van Zwanebloem. In diagram 2 van **figuur 2** is deze tolerantiekromme van Zwanebloem als een gestippelde grafiek opgenomen en er zijn vier grafieken P, Q, R en S getekend.

Welke van de grafieken P, Q, R en S kan de tolerantie voor opgeloste zouten van Pijlkruid weergeven?

examen

toelichting

instructie

vragen

antwoorden

antwoord

1 a grafiek P

b grafiek Q

c grafiek R

d grafiek S

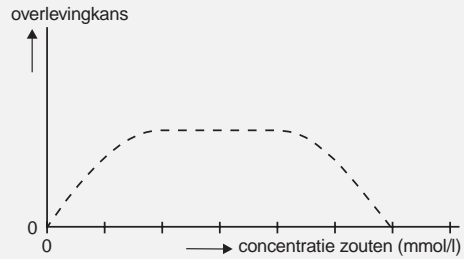

diagram 1

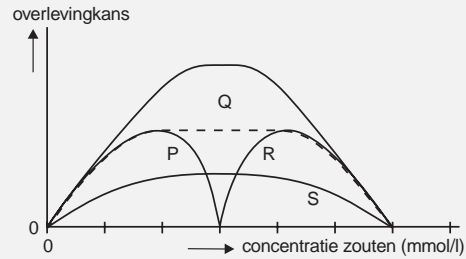

diagram 2

**Figuur 2**

examen

toelichting

instructie

vragen

antwoorden

antwoord

Op Pijlkruid kan men een bepaalde soort snuitor aantreffen. De larven van deze insectesoort graven gangen in blad en stengel van Pijlkruid en eten cellen van de plant. De voedselrelatie tussen de larven van deze snuitor en Pijlkruid wordt beschouwd als parasitisme.

2 Waarom kan deze voedselrelatie worden beschouwd als parasitisme en niet als mutualisme?

**examen**

**toelichting**

**instructie**

**vragen**

**antwoorden**

**antwoord**



Aan de oever van plassen, sloten en vijvers kan men een zonering van de vegetatie aantreffen zoals deze is weergegeven in **figuur 3**.

Deze zonering is ontstaan doordat biotische en abiotische factoren van plaats tot plaats verschillen.



**Figuur 3**

**3** Noem drie abiotische factoren die deze zonering van de vegetatie hebben veroorzaakt.

Geef aan hoe deze factoren van plaats tot plaats verschillen.

examen

toelichting

instructie

vragen

antwoorden

antwoord



Aan de rand van een plas groeien planten. Op een bewolkte, windstille ochtend in juni wordt van zonsopgang tot 10.00 uur 's ochtends de stroomsnelheid van het vocht in de houtvaten van de stengel van een van deze planten gemeten. Gedurende de meetperiode stijgt de luchttemperatuur van 13°C naar 20°C.

Het transport als gevolg van mogelijke worteldruk wordt buiten beschouwing gelaten.

Wordt de stroomsnelheid gedurende de meetperiode lager, blijft deze gelijk of wordt deze hoger?

- 4 a wordt lager  
b blijft gelijk  
c wordt hoger

examen

toelichting

instructie

vragen

antwoorden

antwoord



De intensiteit van de fotosynthese in de bladeren van Pijlkruid is ondermeer afhankelijk van de diffusiesnelheid van gassen bij de gaswisseling. Onderstaande formule geeft weer door welke factoren de hoeveelheid gediffundeerde stof wordt bepaald bij een constante temperatuur:

$$\frac{dQ}{dt} = -D \cdot A \frac{du}{dx}$$

$dQ$  = hoeveelheid netto gediffundeerde stof

$dt$  = tijdsduur

$D$  = diffusie-coëfficiënt

$A$  = diffusie-oppervlak

$\frac{du}{dx}$  = concentratiegradiënt

In **tabel 1** zijn gegevens over lucht en water als gaswisselingsmedium bij 20°C gegeven. De verhoudingsgetallen zijn afgerond.

|   | water    | lucht     | verhouding<br>water / lucht<br>bij 20°C |
|---|----------|-----------|---|
| O <sub>2</sub> -concentratie (l/l)          | 0,007    | 0,209     | 1 : 30                                  |
| dichtheid (kg/m <sup>3</sup> )              | 1000     | 1,29      | 800 : 1                                 |
| viscositeit ( Pa · s)                       | 0,001    | 0,0000171 | 60 : 1                                  |
| warmtecapaciteit (J/K)                      | 4180     | 1000      | 4200 : 1                                |
| warmtegeleiding (W/mK)                      | 0,60     | 0,024     | 25 : 1                                  |
| diffusie-coëfficiënt O <sub>2</sub> (cm/s)  | 0,000025 | 0,198     | 1 : 8000                                |
| diffusie-coëfficiënt CO <sub>2</sub> (cm/s) | 0,000018 | 0,155     | 1 : 9000                                |

**Tabel 1**

Bij Pijlkruid wordt de intensiteit van de fotosynthese per cm<sup>2</sup> bladoppervlak van bladeren van type 2 vergeleken met die van bladeren van type 3 bij een gelijke verlichtingssterkte en bij een

examen

toelichting

instructie

vragen

antwoorden

antwoord

temperatuur van  $20^{\circ}\text{C}$ . De partiële  $\text{CO}_2$ -spanning en de  $\text{CO}_2$ -concentratiegradiënt is bij beide typen bladeren gelijk.

- 5 Leg met behulp van bovenstaande gegevens uit dat de intensiteit van de fotosynthese per  $\text{cm}^2$  bladoppervlak in bladeren van type 2 groter is dan in bladeren van type 3.

**examen**

**toelichting**

**instructie**

**vragen**

**antwoorden**

**antwoord**



# Ecosystemen

In een bepaald gebied is in de loop van honderd jaar een climax-ecosysteem ontstaan. In dit climax-ecosysteem bevindt zich een grote biomassa van producenten. Enkele beweringen over dit climaxstadium zijn:

1. in het climaxstadium bestaan sterk gespecialiseerde niches,
  2. in het climaxstadium neemt de totale biomassa nauwelijks toe,
  3. in het climaxstadium bevindt zich het grootste deel van de biomassa van producenten in weefsels waarin fotosynthese plaatsvindt,
  4. in het climaxstadium overheerst de activiteit van de reducenten die van de producenten.
- 6 Geef van elk van deze beweringen aan of die juist of onjuist is. Leg je antwoorden uit.

examen

toelichting

instructie

vragen

antwoorden

antwoord



De volgende groepen organismen en stoffen komen voor in een koolstofkringloop: CO<sub>2</sub>, konijnen, kruidachtige planten, vossen, rottingsbacteriën en dood organisch materiaal.

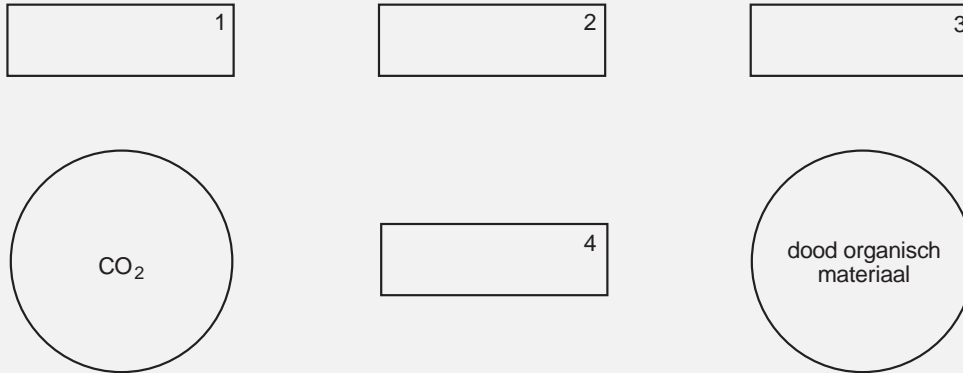

**Figuur 4**

7 Neem het schema van **figuur 4** op je antwoordblad over.

Plaats de namen van bovengenoemde stoffen en organismen in de hokjes.

Verbind de hokjes met pijlen zodat de koolstofkringloop wordt gesloten.

Plaats daarbij alle voor deze koolstofkringloop relevante pijlen.

examen

toelichting

instructie

vragen

antwoorden

antwoord



# Kippen

Bij kippen komen verschillende vormen van de kam voor (zie **figuur 5**). De vorm van de kam wordt bepaald door de dominante allelen P en Q en de recessieve allelen p en q. Deze allelen zijn niet X-chromosomaal. In **tabel 2** is de relatie gegeven tussen genotype en fenotype met betrekking tot de kamvormen.

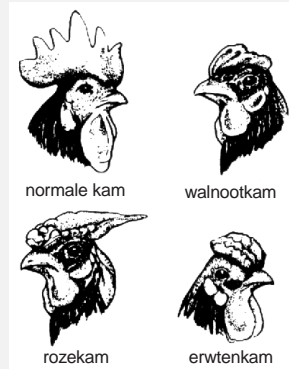

**Figuur 5**

| aanwezigheid van allelen | type kam    |
|--------------------------|-------------|
| P en qq                  | roze kam    |
| Q en pp                  | erwtenkam   |
| P en Q                   | walnootkam  |
| pp en qq                 | normale kam |

**Tabel 2**

Een man heeft een haan met een normale kam en een hen met een walnootkam. Uit een paring van deze haan en hen ontstaan vijf kuikens: twee met een normale kam en drie met een walnootkam.

examen

toelichting

instructie

vragen

antwoorden

antwoord

De man wil alleen kippen met een rozekam hebben. Hij verkoopt daarom de vijf kuikens en hij besluit zijn haan of zijn hen te ruilen voor een andere haan of hen.

Kan hij het beste zijn haan ruilen voor een andere haan of zijn hen voor een andere hen om alleen kuikens te krijgen met een rozekam?

En welk fenotype moet die andere haan of hen hebben?

- 8 a een haan met een erwtenkam  
b een haan met een rozekam  
c een haan met een walnootkam  
d een hen met een erwtenkam  
e een hen met een normale kam  
f een hen met een rozekam

examen

toelichting

instructie

vragen

antwoorden

antwoord



# Stekelbaarsjes

**Figuur 6** toont het zogenoemde 'waaiergedrag' van een mannelijk stekelbaarsje. Dit waaieren treedt vooral op wanneer het mannetje een nest met bevruchte eieren verzorgt. Het blijkt dat de eieren na korte tijd sterven als het mannetje wordt weggevangen.



**Figuur 6**

Wanneer de eieren echter uit het nest worden gehaald en in stromend water worden gelegd, kunnen ze zich normaal ontwikkelen zonder aanwezigheid van een waaierend mannetje. Door het waaieren wordt onder andere de  $\text{CO}_2$ -concentratie van het water rondom de eieren verminderd. Naarmate de eieren zich ontwikkelen, neemt de tijd die per uur aan het waaieren wordt besteed (T), toe. Eén dag voordat de eieren uitkomen, bereikt T een maximum. De prikkel die het waaieren opwekt, is de  $\text{CO}_2$ -concentratie van het water.

- 9 Leg uit dat de waaiertijd T toeneemt gedurende de periode dat de eieren zich ontwikkelen.

examen

toelichting

instructie

vragen

antwoorden

antwoord





Bij stekelbaarsjes is er een verband tussen het voortplantingssucces en de mate van agressie van het mannetje. Voortplantingssucces wordt gedefinieerd als: het aantal volwassen nakomelingen dat een paar voortbrengt.

In een onderzoek naar agressie wordt een grote groep stekelbaarsjes gekweekt. Vervolgens worden de visjes gedurende drie generaties op agressie geselecteerd: er wordt een groep verder gekweekt met de meest agressieve mannetjes en een groep met de minst agressieve mannetjes.

De meest agressieve en de minst agressieve mannetjes worden als volgt uit een generatie geselecteerd:

- twee mannetjes worden samen in een aquarium gestopt dat juist groot genoeg is om er één territorium in te vestigen,
- in het gevecht dat ontstaat om het bezit van het territorium, wint één van beide mannetjes,
- het winnende mannetje wordt in een volgende ronde met een andere winnaar in één aquarium gestopt,
- met de winnaar van de uiteindelijke finale wordt verder gekweekt.

Ook alle verliezers worden steeds in achtereenvolgende ronden tegen elkaar uitgebracht en met de uiteindelijke verliezer wordt verder gekweekt.

Als partners worden zusters van de winnaar respectievelijk van de verliezer gebruikt. In de volgende generaties wordt de selectieprocedure herhaald.

Per generatie wordt het kweken moeilijker, ten slotte wordt het verder kweken op deze wijze bijna onmogelijk. De meest agressieve mannetjes jagen de vrouwtjes weg voordat zij eieren hebben kunnen leggen, de nakomelingen van de minst agressieve mannetjes komen op den duur zelfs niet meer tot het vestigen van een territorium.

- 10 Teken een diagram waarin het verband tussen de mate van agressie en het voortplantingssucces van een mannelijk stekelbaarsje op grond van de resultaten van het onderzoek juist is weergegeven.

11 Waardoor verloopt de selectie op agressief gedrag sneller wanneer de winnaars met hun zusters worden gekruist dan wanneer zij met willekeurige niet verwante vrouwtjes worden gekruist?

examen

toelichting

instructie

vragen

antwoorden

antwoord



# Organismen

De hoogste delingssnelheden bij organismen zijn waargenomen bij bepaalde eencellige organismen met een lengte van 1–2  $\mu\text{m}$ . Bij bepaalde eencellige organismen die kleiner zijn dan 1  $\mu\text{m}$ , waarbij het oppervlak relatief groot is ten opzichte van het volume, is de delingssnelheid *niet* groter. Bij een deling moeten structuureiwitten en andere elementen van de cel worden gevormd waarbij energie wordt verbruikt. In **tabel 3** zijn kenmerken van deze organismen opgenomen.

| kenmerk              | bepaalde eencellige organismen < 1 $\mu\text{m}$ | bepaalde eencellige organismen van 1 – 2 $\mu\text{m}$ |
|----------------------|--|--|
| 1 membraanstructuren | 30% van celmassa                                 | minder dan 30% van celmassa                            |
| 2 ribosomen          | weinig   | veel   |
| 3 mitochondriën      | niet aanwezig                                    | wel aanwezig   |
| 4 kernmembraan       | niet aanwezig                                    | wel aanwezig   |

**Tabel 3**

Welke van deze kenmerken hebben tot gevolg dat bij deze organismen met een lengte van 1–2  $\mu\text{m}$  de delingssnelheid hoger is dan bij deze organismen die kleiner zijn dan 1  $\mu\text{m}$ ?

- 12 a alleen de kenmerken 1 en 3
- b alleen de kenmerken 1 en 4
- c alleen de kenmerken 3 en 4
- d de kenmerken 1, 2 en 3
- e de kenmerken 1, 2 en 4
- f de kenmerken 2, 3 en 4

examen

toelichting

instructie

vragen

antwoorden

antwoord



Bij verschillende organismen worden de verhoudingen tussen de stikstofbasen in het DNA bepaald. In **tabel 4** is de verhouding tussen A+T en G+C van deze organismen weergegeven. De bouw van DNA is weergegeven in **figuur 15**.

| organisme  | (A+T)/(G+C) |
|------------|-------------|
| bacterie   | 0,97        |
| tarweplant | 1,22        |
| mens       | 1,40        |
| beer       | 1,86        |

**Tabel 4**

A = adenine  
T = thymine  
G = guanine  
C = cytosine

Wat is de verhouding tussen A+G en T+C ofwel  $(A+G)/(T+C)$  bij een tarweplant of is dat niet te bepalen?

- 13** a 0,78  
b 1,00  
c 1,22  
d niet te bepalen

examen

toelichting

instructie

vragen

antwoorden

antwoord



Van elk van de organismen in **tabel 4** wordt een willekeurig gen getranscribeerd. De gevormde mRNA's worden met elkaar vergeleken.

Kun je op grond van **tabel 4** voorspellen bij welk van deze organismen het percentage uracil in het gevormde mRNA het grootst is of is dat niet te voorspellen?

- 14 a bij de bacterie  
b bij de tarweplant  
c bij de mens  
d bij de beer  
e niet te voorspellen

examen

toelichting

instructie

vragen

antwoorden

antwoord



# Maandagochtendziekte

'Maandagochtendziekte' komt niet alleen voor bij scholieren. Bij een werkpaard kan maandagochtendziekte ontstaan wanneer het dier, na een weekend rust, weer volop moet werken. Spierarbeid wordt bij paarden op dezelfde wijze geleverd als bij de mens. Wanneer het paard tijdens de rustdagen dezelfde hoeveelheid voer krijgt als tijdens de werkdagen, hoopt zich een bepaalde stof (P) op in de spieren. Zodra het paard op maandagochtend plotseling weer volop moet gaan werken, kan bij onvoldoende doorbloeding van de spieren de maandagochtendziekte ontstaan. De verschijnselen zijn acute uitputting en spierversijving. Ze worden veroorzaakt doordat de concentratie van een bepaald stofwisselingsprodukt (Q) in de spieren sterk toeneemt. Een paard met deze ziekte valt neer en blijft verstijfd en zwetend liggen.

Vier stoffen zijn alcohol, glycogeen, koolstofdioxide en melkzuur.

Welke van deze stoffen is stof P?

- 15 a alcohol  
b glycogeen  
c koolstofdioxide  
d melkzuur

examen

toelichting

instructie

vragen

antwoorden

antwoord



Ontstaat stofwisselingsprodukt Q bij de assimilatie, bij de aërobe dissimilatie of bij de anaërobe dissimilatie?

- 16** a bij de assimilatie  
b bij de aërobe dissimilatie  
c bij de anaërobe dissimilatie

**examen**

**toelichting**

**instructie**

**vragen**

**antwoorden**

**antwoord**



Het zwetende paard wordt toegedekt; een andere mogelijkheid is het dier af te drogen.

17 Waardoor vermindert de afkoeling van het paard door het afdrogen?

examen

toelichting

instructie

vragen

antwoorden

antwoord





# Zwemmen

Het ATP-verbruik door bepaalde ademhalingsspiers van een man wordt vergeleken in twee situaties. In situatie 1 zwemt hij rustig gedurende 10 minuten met een snorkel en in situatie 2 zwemt hij met dezelfde snelheid gedurende 10 minuten zonder snorkel (zie **figuur 7**).

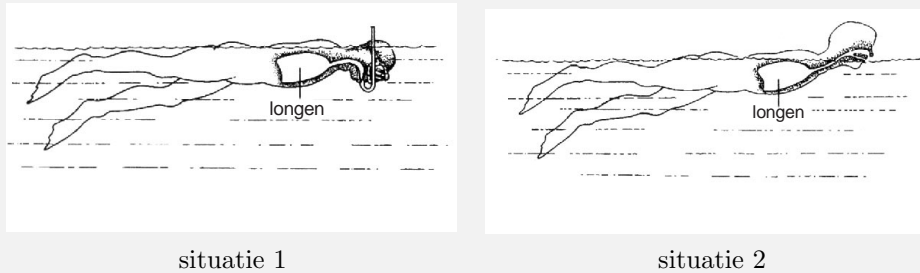

**Figuur 7**

In situatie 1 verbruiken bepaalde adelnhalingsspiers meer ATP per minuut dan in situatie 2. In beide situaties wordt het ademminuutvolume van de zwemmer bepaald. Het ademminuutvolume is de hoeveelheid lucht die per minuut wordt in- of uitgeademd. Bovendien wordt in beide situaties de kracht bepaald die deze spiers leveren voor het in- en uitademen.

Hoe verschillen in situatie 1 het ademminuutvolume en de genoemde kracht die deze spiers leveren, van die in situatie 2?

examen

toelichting

instructie

vragen

antwoorden

antwoord

# Enzymen

In een experiment wordt de omzetting van zetmeel in maltose door het enzym amylase onderzocht. Amylase is onder andere aanwezig in het speeksel. Een bepaalde hoeveelheid amylase (x mg) wordt bij 10°C gemengd met een bepaalde hoeveelheid water en 10 g zetmeel. Na een uur wordt gemeten hoeveel maltose is gevormd. Dit experiment wordt vervolgens op gelijke wijze herhaald bij temperaturen van respectievelijk 20°C, 30°C, 40°C, 50°C, 60°C en 70°C. De resultaten zijn weergegeven in het diagram van **figuur 8**.

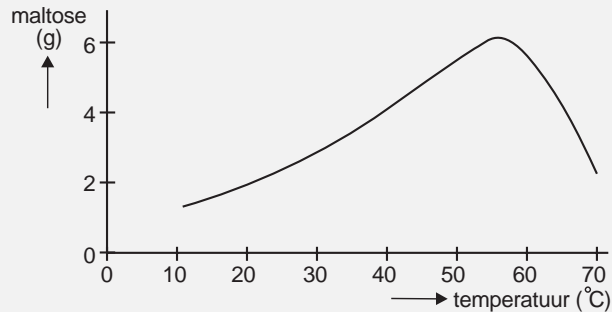

**Figuur 8**

In volgende experimenten wil de onderzoeker de opbrengst aan maltose bij 30°C verhogen.

Hij voert de volgende experimenten uit bij 30°C:

1. eenzelfde hoeveelheid amylase (x mg) werkt twee uur in op 10 g zetmeel,
2. een dubbele hoeveelheid amylase (2x mg) werkt één uur in op 10 g zetmeel,
3. een dubbele hoeveelheid amylase (2x mg) werkt één uur in op 20 g zetmeel.

Bij welk of bij welke van deze experimenten verkrijgt hij een hogere opbrengst aan maltose dan bij zijn eerste experiment bij 30°C?

examen

toelichting

instructie

vragen

antwoorden

antwoord

- 19** a alleen bij experiment 1  
b alleen bij experiment 2  
c alleen bij experiment 3  
d alleen bij de experimenten 1 en 2  
e alleen bij de experimenten 1 en 3  
f bij de experimenten 1, 2 en 3

examen

toelichting

instructie

vragen

antwoorden

antwoord



# Bloed, bloedvaten en bloedsomloop

Jij doet onderzoek over hemolyse bij rode bloedcellen. Onder hemolyse verstaat men het vrijkomen van hemoglobine uit rode bloedcellen, nadat de cellen zijn gebarsten. De osmotische waarde in een rode bloedcel is gelijk aan die van een NaCl-oplossing van 0,9%. Nu wil jij bepalen bij welke concentratie van een NaCl-oplossing hemolyse begint op te treden.

Gebruik de volgende materialen: vijf reageerbuizen, een maatcilinder, een pipet van 10 ml, een pipet van 1 ml, een weegschaal, NaCl, water, onstolbaar gemaakt bloed. Je kunt in de maatcilinder één bepaalde NaCl-oplossing maken.

- 20 Beschrijf de opzet en uitvoering van een experiment waarmee je kunt bepalen tussen welke concentraties van NaCl-oplossingen hemolyse begint op te treden.

examen

toelichting

instructie

vragen

antwoorden

antwoord



In **figuur 9** is een dwarsdoorsnede van een bepaald type haarvat getekend. Enkele delen zijn met cijfers aangegeven.

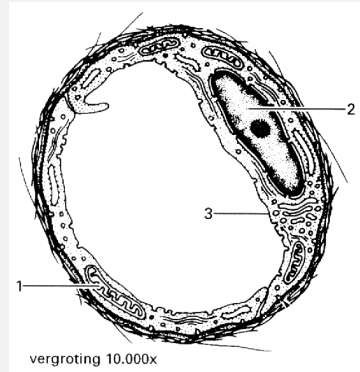

**Figuur 9**

21 Noem de namen van de delen die met 1, 2 en 3 zijn aangegeven.

examen

toelichting

instructie

vragen

antwoorden

antwoord



**22** Noem twee verschillende typen transport waardoor stoffen uit de holte van een haarvat in het cytoplasma terechtkomen.

examen

toelichting

instructie

vragen

antwoorden

antwoord



In het haarvat bevindt zich een bloedplaatje. Een bloedplaatje heeft geen kern. In een bloedplaatje bevinden zich onder andere eiwitten. Over deze eiwitten worden twee beweringen gedaan.

1. De hoeveelheid intacte eiwitten in een bloedplaatje neemt gedurende de levensduur van het bloedplaatje af.
2. In het bloedplaatje zijn bepaalde eiwitten als enzymen werkzaam.

Welke van deze beweringen is of welke zijn juist?

- 23** a De beweringen 1 en 2 zijn geen van beide juist.
- b Alleen bewering 1 is juist.
- c Alleen bewering 2 is juist.
- d De beweringen 1 en 2 zijn beide juist.

examen

toelichting

instructie

vragen

antwoorden

antwoord



In **figuur 10** is een haarvatennet getekend. De pijlen geven aan dat er netto vloeistof het haarvat instroomt of uitstroomt.

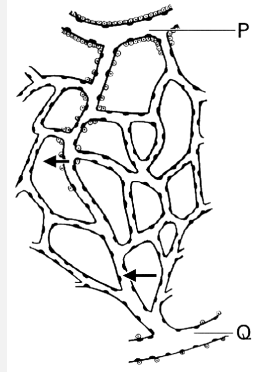

**Figuur 10**

Stroomt het bloed in dit haarvatennet van P naar Q, van Q naar P of is dat niet te bepalen?

- 24 a A van P naar Q  
b B van Q naar P  
c C niet te bepalen

examen

toelichting

instructie

vragen

antwoorden

antwoord





In het lichaam van de mens wordt de concentratie van calciumionen in het bloed onder andere geregeld door de hormonen calcitonine (CT) en parathormoon (PTH). In experimenten met proefdieren werd enige jaren geleden deze relatie nader onderzocht. Het diagram in **figuur 11** geeft het verband weer tussen de concentratie van calciumionen ( $\text{Ca}^{2+}$ ) in het bloed en de afgifte van de hormonen CT en PTH aan het bloed, zoals die in dat onderzoek werden gevonden en geïnterpreteerd.

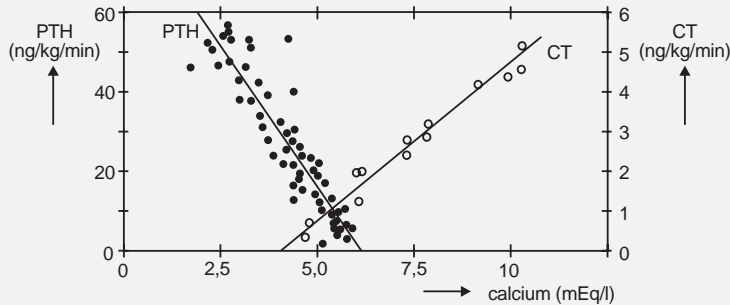

**Figuur 11**

- 25 Wat is volgens deze gegevens het verband tussen de calciumconcentratie in het bloed en de afgifte van CT en van PTH aan het bloed?

examen

toelichting

instructie

vragen

antwoorden

antwoord



# Informatie

Bij de volgende vragen kun je deze informatie, een schema van de bloedsomloop bij een kind voor de geboorte en bij een volwassene, gebruiken.

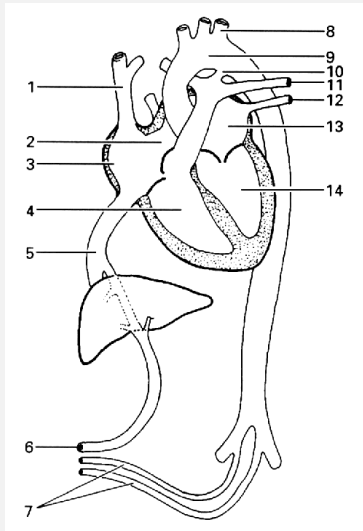

ongeboren kind

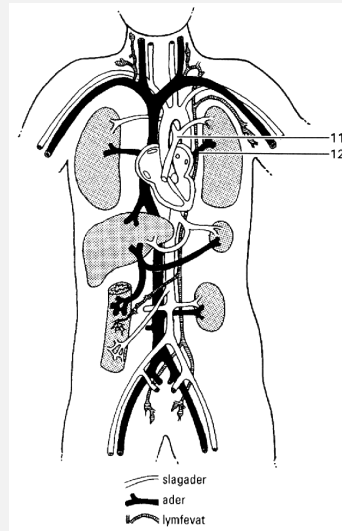

volwassene

legenda:

- |                        |                         |                   |
|------------------------|-------------------------|-------------------|
| 1. bovenste holle ader | 6. navelstrengader      | 11. longslagader  |
| 2. foramen ovale       | 7. navelstrengslagaders | 12. longader      |
| 3. rechter boezem      | 8. slagader             | 13. linker boezem |
| 4. rechter kamer       | 9. aorta                | 14. linker kamer  |
| 5. onderste holle ader | 10. doctus Botalli      |                   |

examen

toelichting

instructie

vragen

antwoorden

antwoord

Bij een volwassene wordt de  $pO_2$  van het bloed in de kleine bloedsomloop bepaald. Het diagram in **figuur 12** geeft de  $pO_2$  van het bloed weer dat van de longslagaders (R) door de haarvaten van de longen (S) stroomt. Voor het verloop van de  $pO_2$  van het bloed in de longadertjes (T) en van het bloed in de longaders (U) zijn drie mogelijke grafieken getekend.

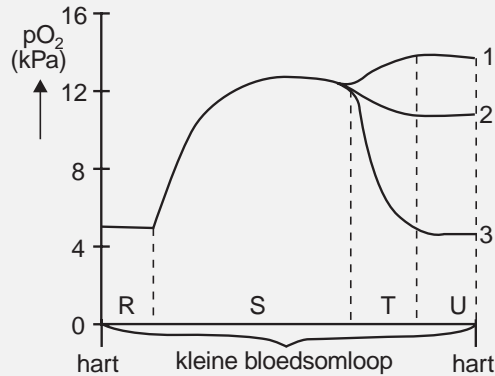

**Figuur 12**

Welke van deze grafieken geeft het verloop van de  $pO_2$  in de trajecten T en U het beste weer?

- 26 a grafiek 1  
b grafiek 2  
c grafiek 3

examen

toelichting

instructie

vragen

antwoorden

antwoord

Bij een zwangere vrouw wordt het zuurstoftransport van moeder naar kind bestudeerd. De vrouw ademt een zuurstofmolecuul in. Dit zuurstofmolecuul gaat van de longen van de vrouw langs de kortst mogelijke weg naar de hersenen van het kind.

Komt dit zuurstofmolecuul op deze kortste weg uit een rechter boezem in een rechter kamer? Zo ja, hoeveel keer minimaal?

- 27 a nee
- b ja, minimaal één keer
- c ja, minimaal twee keer
- d ja, minimaal drie keer
- e ja, minimaal vier keer

examen

toelichting

instructie

vragen

antwoorden

antwoord



# Informatie

In deze informatie is een schema van de bouw van een deel van een nier gegeven.

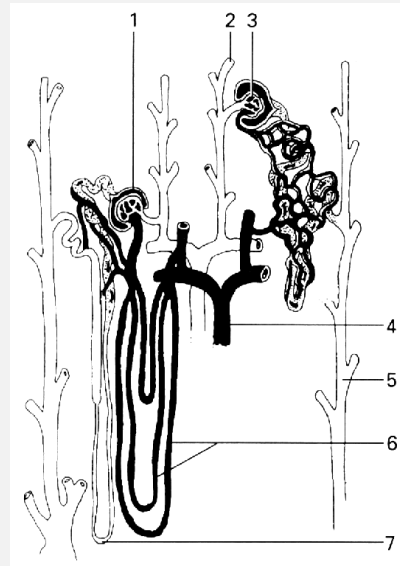

legenda:

1. kapsel van Bowman
2. slagadertje
3. glomerulus

4. adertje
5. verzamelbuisje
6. haarvaten

7. nierkaaltje

examen

toelichting

instructie

vragen

antwoorden

antwoord

# Inuline

Inuline is een polysacharide dat gebruikt wordt bij onderzoek naar de werking van de nieren. Inuline wordt in de nieren ongehinderd gefiltreerd en het wordt niet geresorbeerd door de cellen van de nierkanaaltjes en van de verzamelbuisjes. Het wordt ook niet door deze cellen verbruikt of actief uitgescheiden in de voorurine. Water wordt door de cellen van de nierkanaaltjes en de verzamelbuisjes voor meer dan 99% geresorbeerd.

Bij een proefpersoon wordt inuline in een ader gespoten. Bij deze persoon is gedurende een bepaalde periode de concentratie van inuline in het bloedplasma van de nierslagaders 1%. Gedurende deze periode is de concentratie van inuline in het bloedplasma van de nieraders ongeveer 0,8%.

Ter verklaring van dit verschil worden de volgende beweringen gedaan:

1. ongeveer 4/5 deel van het bloedplasma in de nierslagaders wordt voorurine,
2. ongeveer 1/5 deel van het bloedplasma in de nierslagaders wordt voorurine,
3. uit 100 ml bloedplasma in de nierslagaders wordt ongeveer 20 ml urine gevormd,
4. uit 100 ml bloedplasma in de nierslagaders wordt ongeveer 80 ml urine gevormd.

Welke van deze beweringen is een verklaring voor het verschil in de inulineconcentratie in het bloedplasma van de nierslagaders en die in de nieraders?

- 28 a bewering 1
- b bewering 2
- c bewering 3
- d bewering 4

examen

toelichting

instructie

vragen

antwoorden

antwoord



# Ogen

**Figuur 13** geeft schematisch een horizontale doorsnede van de ogen van een proefpersoon weer. Vóór de proefpersoon bevindt zich op een afstand van ongeveer één meter een fel gekleurd schijfje op plaats P. Vervolgens wordt het schijfje van plaats P naar plaats T bewogen (zie **figuur 13**). De proefpersoon kijkt gedurende het gehele experiment naar een boom recht voor hem in de verte en ziet deze scherp. De optische assen van beide ogen mogen dan als evenwijdig beschouwd worden.

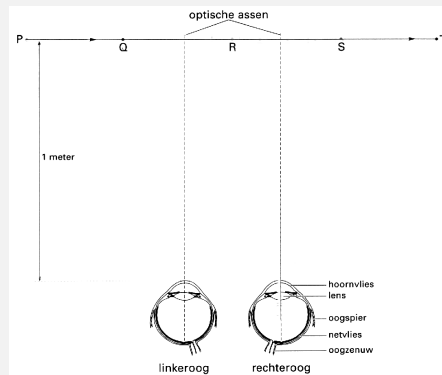

**Figuur 13**

Op welke van de aangegeven plaatsen ziet de proefpersoon het schijfje scherp als het van P naar T wordt bewogen?

- 29 a op geen van de plaatsen  
b alleen wanneer het schijfje zich op plaats R bevindt  
c alleen wanneer het schijfje zich op de plaatsen Q en S bevindt  
d alleen wanneer het schijfje zich op de plaatsen P, R en T bevindt  
e alleen wanneer het schijfje zich op de plaatsen Q, R en S bevindt  
f wanneer het schijfje zich op de plaatsen P, Q, R, S en T bevindt

examen

toelichting

instructie

vragen

antwoorden

antwoord

# Een reflex

In **figuur 14** is schematisch een deel van de schakeling tussen het centrale zenuwstelsel en de buigspier en de strekspier in de rechter bovenarm weergegeven. Een spierspoeltje is een zintuig dat op spanningsveranderingen in de spier reageert. De cijfers 1 tot en met 5 geven synapsen aan en de cijfers 6 en 7 schakelingen.

Bij een korte, krachtige, reflexmatige samentrekking van de buigspier wordt de strekspier sterk uitgerekt. In reactie daarop trekt de strekspier zich samen: dit wordt de 'herstelreflex' genoemd.

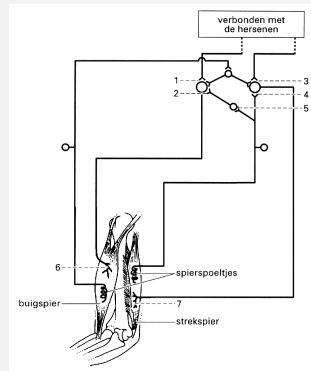

**Figuur 14**

Op welke van de aangegeven plaatsen 1 tot en met 7 komen bij deze herstelreflex stimulerende neurotransmitters vrij?

examen

toelichting

instructie

vragen

antwoorden

antwoord



- 30** a alleen op de plaatsen 1, 2 en 3  
b alleen op de plaatsen 1, 3 en 4  
c alleen op de plaatsen 4, 5 en 7  
d alleen op de plaatsen 1, 2, 4 en 5  
e alleen op de plaatsen 2, 4, 5 en 6  
f op alle aangegeven plaatsen

examen

toelichting

instructie

vragen

antwoorden

antwoord



# Cytostatica

Bij bepaalde tumorcellen is onder andere de regulatie van de celdeling verstoord met als gevolg dat deze cellen zich ongecoördineerd en in hoog tempo blijven delen. Deze tumoren kan men behandelen door toediening van cytostatica: stoffen die de celdeling remmen of onmogelijk maken. Er zijn verschillende typen van cytostatica die men naar hun werkingswijze kan verdelen in de volgende groepen:

## 1. alkylerende stoffen

Deze stoffen reageren met nucleinezuren en veroorzaken onder andere blijvende dwarsverbindingen tussen de complementaire DNA-strengen;

## 2. anti-metaboliëten

Stoffen die —vanwege hun structuurovereenkomst— bij nucleotidevorming in competitie zijn met de reguliere stoffen;

## 3. bepaalde enzymen

Bijvoorbeeld asparaginase, een enzym dat in de bloedbaan het aminozuur asparagine afbreekt; asparagine is voor sommige tumoren een essentieel aminozuur;

## 4. anti-mitotica

Stoffen die de vorming van de spoelfiguur blokkeren.

In het schema van **figuur 15** zijn met vier pijlen met letters processen aangegeven die in een onbehandelde cel voorkomen.

- 31** Neem **tabel 5** over op je antwoordblad. Geef de naam van de processen A, B, C en D en geef bij elk van de processen A tot en met D aan welke van de genoemde vier groepen cytostatica juist op dat proces ingrijpt of ingrijpen.

examen

toelichting

instructie

vragen

antwoorden

antwoord



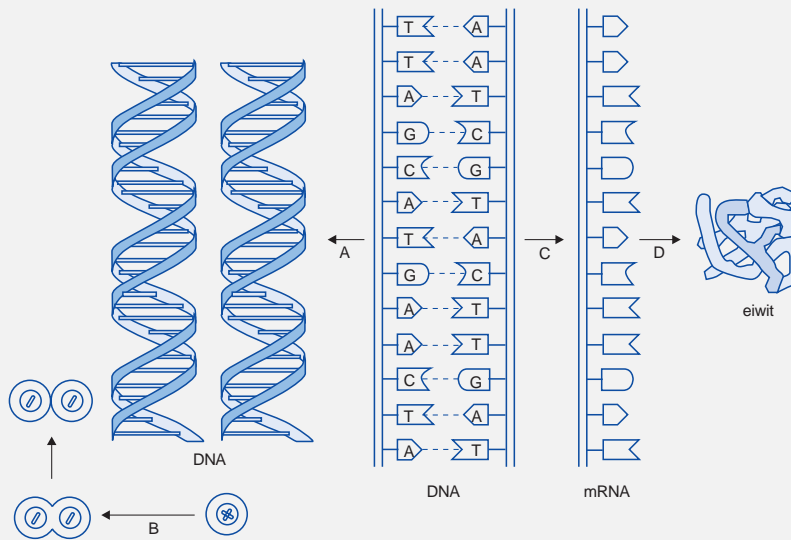

**Figuur 15**

| proces | naam van het proces | groep(en) cytostatica |
|--------|---------------------|-----------------------|
| A      | ...                 | ...                   |
| B      | ...                 | ...                   |
| C      | ...                 | ...                   |
| D      | ...                 | ...                   |

**Tabel 5**

examen

toelichting

instructie

vragen

antwoorden

antwoord

Een aantal cytostatica kan zowel als pil worden geslikt als in het bloed worden ingespoten. Stoffen van één van de genoemde groepen werken beslist niet als cytostaticum wanneer ze als pil worden geslikt.

**32** Tot welke van de groepen 1 tot en met 4 behoren deze stoffen?

En waardoor zijn deze stoffen niet werkzaam wanneer ze als pil worden geslikt?

**examen**

**toelichting**

**instructie**

**vragen**

**antwoorden**

**antwoord**



Cytostatica remmen de activiteit van alle delende cellen. In bepaalde delen van het lichaam bevinden zich weefsels waarvan de cellen zich nauwelijks delen. Daarop hebben cytostatica dus weinig invloed.

In **figuur 16** zijn enkele delen in het lichaam aangegeven.

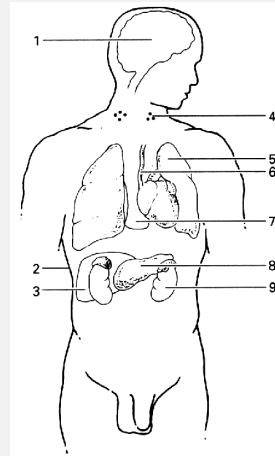

**Figuur 16**

legenda:

- |                   |               |                                |
|-------------------|---------------|--------------------------------|
| 1. grote hersenen | 4. lymfeknoop | 7. borstbeen met rood beenmerg |
| 2. huid           | 5. long       | 8. alvleesklier                |
| 3. lever          | 6. ruggemerg  | 9. nier                        |

- 33** In welke twee van de aangegeven delen bevinden zich vooral weefsels waarop cytostatica weinig invloed hebben?

examen

toelichting

instructie

vragen

antwoorden

antwoord

# Reacties

Twee reacties die optreden in organismen worden beschreven.

In reactie 1 wordt ammoniak ( $\text{NH}_3$ ) en zuurstof ( $\text{O}_2$ ) omgezet: hierbij ontstaat nitraat ( $\text{NO}_3^-$ ) en er komt energie vrij. Reactie 1 is een reactieketen.

In reactie 2 wordt nitraat ( $\text{NO}_3^-$ ) en glucose ( $\text{C}_6\text{H}_{12}\text{O}_6$ ) omgezet: hierbij ontstaat een aminozuur.

Over deze reacties worden enkele beweringen gedaan:

1. de reacties 1 en 2 kunnen in alle autotrofe organismen voorkomen,
2. reactie 1 komt alleen in autotrofe en reactie 2 komt alleen in heterotrofe organismen voor,
3. de reacties 1 en 2 zijn assimilatieprocessen,
4. alleen reactie 2 is een assimilatieproces.

Welke van deze beweringen is juist?

- 34 a bewering 1  
b bewering 2  
c bewering 3  
d bewering 4

examen

toelichting

instructie

vragen

antwoorden

antwoord



# Informatie

Bij de volgende vragen kun je deze informatie, een schema van de vorming van bestanddelen van bloed en lymfe, gebruiken.

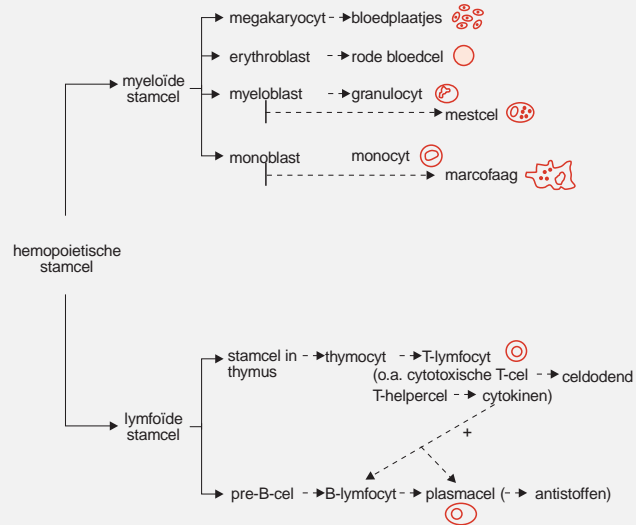

examen

toelichting

instructie

vragen

antwoorden

antwoord

# Transplantatie

Na een donortransplantatie treden in de regel afstotingsverschijnselen op. Hiertegen moeten maatregelen worden genomen.

Zijn bij het ontstaan van de afstotingsverschijnselen B-lymfocyten, macrofagen, plasmacellen en/of T-lymfocyten betrokken?

- 35** a alleen macrofagen
- b alleen T-lymfocyten
- c alleen B-lymfocyten en plasmacellen
- d alleen B-lymfocyten, plasmacellen en T-lymfocyten
- e B-lymfocyten, macrofagen, plasmacellen en T-lymfocyten

examen

toelichting

instructie

vragen

antwoorden

antwoord





# Gentherapie

ADA-SCID is een zeldzame erfelijke ziekte bij de mens die wordt gekenmerkt door ernstige afweerstoornissen. Vanwege een erfelijk defect kan een bepaald enzym, adenosine-deaminase (ADA), niet worden geproduceerd. Dit enzym is betrokken bij stofwisselingsprocessen van iedere lichaamscel.

Door de afwezigheid van het enzym wordt deoxyadenosinetrifosfaat (dATP) opgehoopt in de cellen. dATP is giftig voor lymfocyten, zowel wanneer deze in rust zijn als wanneer deze zich delen. Patiënten die lijden aan ADA-SCID (SCID = severe combined immune deficiency), kunnen hierdoor zonder behandeling alleen in een steriele omgeving in isolement overleven. De afweerstoornis is in principe te behandelen door een weefseltransplantatie.

Ontbreken bij patiënten met ADA-SCID vooral lymfoïde stamcellen, myeloïde stamcellen, plasmacellen of stamcellen in de thymus?

- 36 a lymfoïde stamcellen  
b myeloïde stamcellen  
c plasmacellen  
d stamcellen in de thymus

examen

toelichting

instructie

vragen

antwoorden

antwoord



**37** Noem het in **figuur 16** aangegeven deel waarin zich cellen bevinden zoals die bij een ADA-SCID-lijder worden getransplanteerd en noem de naam van de cellen waarom het gaat bij zo'n transplantatie.

examen

toelichting

instructie

vragen

antwoorden

antwoord



Op een aantal plaatsen in de wereld worden ADA-SCID-patiënten behandeld met genterapie. Genterapie verloopt in het algemeen als volgt: in een daarvoor geschikt medium kweekt men cellen die vanwege het defecte ADA-gen niet goed functioneren. In deze cellen wordt een intacte versie van dit gen binnengebracht met behulp van een virus als vector. De genetisch veranderde cellen waarin het binnengebrachte intacte gen tot expressie komt, worden daarna teruggeplaatst in de patiënt. Deze ingreep brengt geen veranderingen voor zijn nageslacht met zich mee.

**38** Waardoor heeft genterapie bij een ADA-SCID-patiënt een positieve invloed?

examen

toelichting

instructie

vragen

antwoorden

antwoord



**39** Waardoor brengt de gentherapie geen veranderingen voor zijn nageslacht met zich mee?

examen

toelichting

instructie

vragen

antwoorden

antwoord



## Is intelligentie erfelijk?

In de twintigste eeuw zijn regelmatig uitspraken gedaan over de mogelijke erfelijkheid van eigenschappen als criminaliteit, verbeeldingskracht, muzikaliteit en intelligentie. Met behulp van tweelingonderzoek probeerde men bewijzen voor deze uitspraken te vinden. Het onderzoek dat in de jaren dertig de meeste indruk maakte was dat van Newman en medewerkers van de universiteit van Chicago bij eenige tweelingen die ter adoptie waren gegeven en in verschillende pleeggezinnen terecht waren gekomen. Dergelijke kinderen zijn een geliefkoosd object voor onderzoekers die zich met de verhouding 'nature–nurture' bezighouden. Dit soort onderzoek was al in de negentiende eeuw door Galton gepropageerd.

In de praktijk zitten er nogal wat haken en ogen aan. Zowel tweelingen als pleegouders horen per definitie tot geselecteerde groepen en zijn zeker niet representatief voor de doorsnee bevolking. Bovendien komen vanzelfsprekend alleen tweelingen in aanmerking waarvan het bestaan bekend is.

Het is duidelijk dat tot op het moment van het onderzoek volstrekt gescheiden opgevoede, geadopteerde eenige tweelingen zeer zeldzaam waren. Toch wisten Newman en zijn medewerkers er een kleine twintig te lokaliseren, onder andere door advertenties in kranten waarbij ze de tweelingen een gratis reis naar Chicago aanboden, waar in 1933 de Wereldtentoonstelling aan de gang was. Newman had een controlegroep van niet–gescheiden eenige tweelingen. Ondanks het feit dat geen van de tweelingen volledig aan de voorwaarden voldeed en er veel factoren waren die de correlatie versterkten, werd er een correlatie van 0,67 gevonden tussen de intelligentiequotiënten van de gescheiden opgegroeide eenige tweelingen. Rij een volledige overeenkomst wordt een correlatie van 1,00 gevonden.

*Bewerkt uit: H. Schellekens en R.P.W. Visser, De genetische manipulatie (Amsterdam, 1987).*

40 Leg uit waarom de onderzoekers speciaal eenige tweelingen nodig hadden.

examen

toelichting

instructie

vragen

antwoorden

antwoord

Wat is de correlatie tussen intelligentiequotiënten binnen de groep van eeneiige tweelingen die niet van elkaar zijn gescheiden?

- 41 a Deze correlatie heeft een waarde kleiner dan 0,67.
- b Deze correlatie is 0,67.
- c Deze correlatie heeft een waarde tussen 0,67 en 1,00.
- d Deze correlatie is 1,00.

examen

toelichting

instructie

vragen

antwoorden

antwoord



# Maïsrassen

Bij maïs wordt de lengte van de kolven bepaald door een aantal verschillende genen. In **figuur 17** is de frequentie van de kolflengten van twee maïsrassen G en H weergegeven. Ras G is een popcorn-ras en ras H is een suikermaïs-ras. Beide rassen zijn homozygoot voor de te beschouwen eigenschappen.

Planten van ras G worden gekruist met planten van ras H. Hieruit ontstaat een  $F_1$ . De frequentieverdeling van de kolflengte van de  $F_1$ -planten is weergegeven in **figuur 17**. Zelfbestuiving van de  $F_1$ -planten levert een  $F_2$ -generatie. De frequentieverdeling van de kolflengte van deze  $F_2$ -planten is weergegeven in **figuur 17**. Er wordt van uitgegaan dat geen mutaties zijn opgetreden.

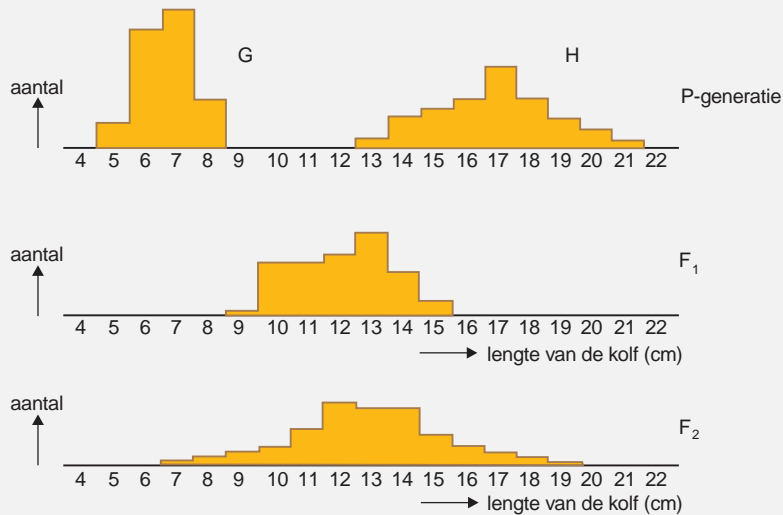

**Figuur 17**

De variatie in kolflengten in de  $F_2$  is groter dan die in de  $F_1$ . Hierover worden twee beweringen gedaan:

- de variatie ontstaat doordat bij de vorming van de gameten in de  $F_1$  crossing-over is opgetreden,
- de variatie ontstaat doordat in de  $F_2$  zowel homozygote als heterozygote planten aanwezig zijn.

Welke van deze beweringen kan of welke kunnen juist zijn?

- 42 a geen van beide beweringen
- b alleen bewering 1
- c alleen bewering 2
- d de beweringen 1 en 2

examen

toelichting

instructie

vragen

antwoorden

antwoord





In een andere maïspopulatie vinden we lange maïsplanten en dwergmaïsplanten. Dwergmaïs is homozygoot voor de stengellengte en heeft het genotype dd. De frequentie van het recessieve allel d is 0,2.

De populatie is in (Hardy–Weinberg) evenwicht met betrekking tot dit gen. Twee willekeurige lange maïsplanten uit deze populatie worden gekruist.

- 43 Bereken de kans dat de eerste nakomeling die ontstaat uit deze kruising, een dwergmaïsplant is.

Geef je antwoord in de vorm van een breuk.

examen

toelichting

instructie

vragen

antwoorden

antwoord



# Antwoorden

- In en langs water
- Ecosystemen
- Kippen
- Stekelbaarsjes
- Organismen
- Maandagochtendziekte
- Zwemmen
- Enzymen
- Bloed, bloedvaten en bloedsomloop
- Inuline
- Ogen
- Een reflex
- Cytostatica
- Reacties
- Transplantatie
- Gentherapie
- Is intelligentie erfelijk?
- Maïsrassen

examen

toelichting

instructie

vragen

VWO



2 1 a grafiek P

b grafiek Q

c grafiek R

d grafiek S

examen

toelichting

instructie

vragen

antwoorden

vraag



1 2 Een voorbeeld van een goed antwoord is:

1 omdat het een vorm van symbiose is waarbij het ene organisme (de larve) voordeel heeft en het andere organisme (de plant) nadeel

0 Indien alleen wordt geantwoord: omdat het symbiose is

examen

toelichting

instructie

vragen

antwoorden

vraag



- 3 3 3** Voorbeelden van te noemen abiotische factoren zijn: water, bodem, licht, temperatuur, wind. Bij de beschrijving van de verschillen in deze factoren moeten aspecten zoals de diepte van het water, de structuur van de bodem, de hoeveelheid organisch afval op de bodem, de mate waarin het licht doordringt die van plaats tot plaats verschillen, aan de orde worden gesteld.
- 1** Voor elke juist genoemde factor met een juiste beschrijving van een verschil daarin.
- 0** Indien alleen een abiotische factor wordt genoemd zonder beschrijving van een verschil, dan aan dat antwoord geen punt toekennen.

examen

toelichting

instructie

vragen

antwoorden

vraag



- 2 4 a wordt lager  
b blijft gelijk  
c wordt hoger

examen

toelichting

instructie

vragen

antwoorden

vraag



- 2 5 In het antwoord moeten de volgende aspecten te onderscheiden zijn: de diffusie-coëfficiënt (D) van CO<sub>2</sub> is bij bladeren van type 2 groter dan die bij bladeren van type 3 dus is
- 1  $\frac{dQ}{t}$  voor CO<sub>2</sub> voor bladeren van type 2 groter dan voor bladeren van type 3 (waardoor de intensiteit van de fotosynthese groter is)

examen

toelichting

instructie

vragen

antwoorden

vraag



4 6 Voorbeelden van een juiste uitleg per bewering zijn:

1 bij 1: De bewering is juist; deze gespecialiseerde niches ontstaan doordat er plaatselijk grote verschillen zijn in biotische en abiotische factoren / doordat de soortendiversiteit groot is.

1 bij 2: De bewering is juist; een climaxstadium wordt gekenmerkt door een geringe nettoproductie.

1 bij 3: De bewering is onjuist; er is juist veel biomassa vastgelegd in niet-fotosynthetiserende weefsels (bijvoorbeeld boomstammen).

1 bij 4: De bewering is onjuist; een climaxstadium wordt gekenmerkt door vrijwel gesloten kringlopen waarbij produktie ongeveer gelijk is aan afbraak.

1 voor elke juiste uitleg per bewering

Indien een antwoord alleen aangeeft dat een bewering juist of onjuist is zonder nadere uitleg, dan aan dat antwoord geen punt toekennen.

examen

toelichting

instructie

vragen

antwoorden

vraag





3 7 Een voorbeeld van een juist ingevuld schema is:

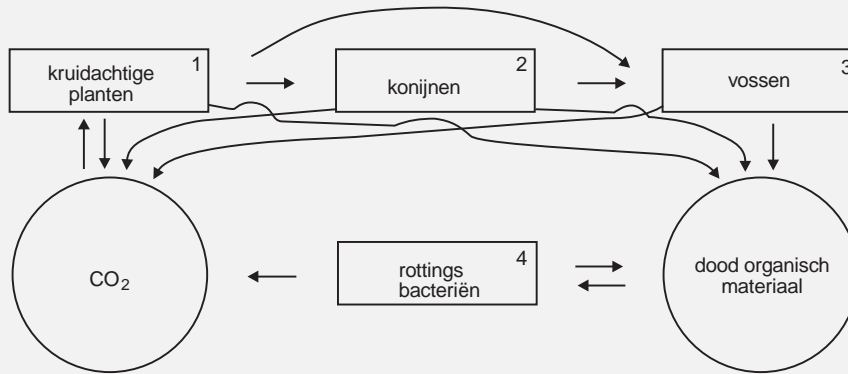

1 voor het in het juiste hokje zetten van de organismen

1 voor de volgende vijf pijlen: vier pijlen naar CO<sub>2</sub> (van kruidachtige planten, konijnen, vossen, rottingsbacteriën) en één pijl van CO<sub>2</sub> naar kruidachtige planten

1 voor ten minste drie pijlen naar dood organisch materiaal (van plant, konijnen, vossen)

Indien de blokken 1, 2 en 3 alle drie met pijlen zijn verbonden met 4, mag 1 punt worden toegekend.

Voor onjuist geplaatste pijlen 1 punt aftrekken.

Voor het ontbreken van de pijlen 1 naar 3 en/of van 4 naar dood organisch materiaal geen punten aftrekken.

examen

toelichting

instructie

vragen

antwoorden

vraag

- 2 8 a een haan met een erwtenkam  
b een haan met een rozekam  
c een haan met een walnootkam  
d een hen met een erwtenkam  
e een hen met een normale kam  
f **een hen met een rozekam**

examen

toelichting

instructie

vragen

antwoorden

vraag



**2**    **9** In het antwoord moeten de volgende aspecten te onderscheiden zijn:

1    tijdens de ontwikkeling van de eieren neemt de dissimilatie toe (doordat de embryo's zich ontwikkelen)

1    hierdoor stijgt de CO<sub>2</sub>-produktie (en daarom de waaiertijd)

**examen**

**toelichting**

**instructie**

**vragen**

**antwoorden**

**vraag**



3 10 Voorbeelden van een juist diagram zijn:

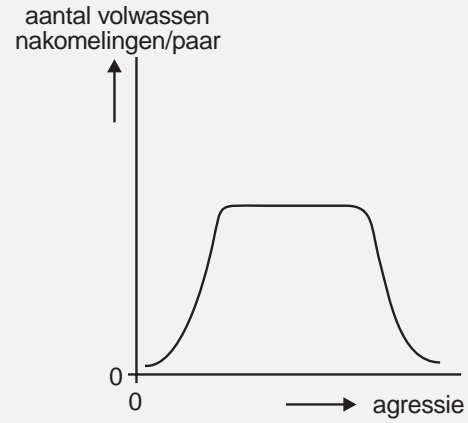
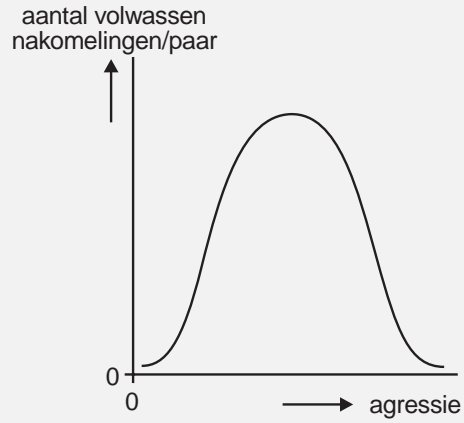

- 1 voor juiste benaming van de  $x$ -as
- 1 voor juiste benaming van de  $y$ -as
- 1 voor de juiste vorm van de grafiek

examen

toelichting

instructie

vragen

antwoorden

vraag

1 1 11 Het antwoord moet de notie bevatten dat: de kans dat de winnaar en zijn zuster veel gemeenschappelijke allelen–genen hebben (allelen–genen voor agressief gedrag) groter is dan bij een willekeurige kruising.

examen

toelichting

instructie

vragen

antwoorden

vraag



- 2 12** a alleen de kenmerken 1 en 3  
b alleen de kenmerken 1 en 4  
c alleen de kenmerken 3 en 4  
**d de kenmerken 1, 2 en 3**  
e de kenmerken 1, 2 en 4  
f de kenmerken 2, 3 en 4

examen

toelichting

instructie

vragen

antwoorden

vraag



- 2 13** a 0,78  
b 1,00  
c 1,22  
d niet te bepalen

examen

toelichting

instructie

vragen

antwoorden

vraag



- 2 14** a bij de bacterie  
b bij de tarweplant  
c bij de mens  
d bij de beer  
e **niet te voorspellen**

examen

toelichting

instructie

vragen

antwoorden

vraag





- 2 15** a alcohol  
b glycogeen  
c koolstofdioxide  
d melkzuur

examen

toelichting

instructie

vragen

antwoorden

vraag



- 2 16** a bij de assimilatie  
b bij de aërobe dissimilatie  
c bij de anaërobe dissimilatie

examen

toelichting

instructie

vragen

antwoorden

vraag



1 1 17 Het antwoord moet de notie bevatten dat door afdrogen minder zweet verdampt (en het paard daardoor minder afkoelt)

examen

toelichting

instructie

vragen

antwoorden

vraag



- 2 19** a alleen bij experiment 1  
b alleen bij experiment 2  
c alleen bij experiment 3  
d alleen bij de experimenten 1 en 2  
e alleen bij de experimenten 1 en 3  
f **bij de experimenten 1, 2 en 3**

examen

toelichting

instructie

vragen

antwoorden

vraag



4 20 Voorbeelden van in het antwoord te onderscheiden stappen zijn:

1 het op juiste wijze bereiden van de uitgangs-NaCl-oplossing

1 het op de juiste wijze vullen van de vijf reageerbuizen: in elke buis eenzelfde volume NaCl-oplossing van vijf verschillende concentraties met daarbij steeds dezelfde hoeveelheid onstolbaar bloed

1 het waarnemen van één of meer lagere NaCl-concentraties waarbij hemolyse plaatsvindt, het waarnemen van één of meer hogere NaCl-concentraties waarbij geen hemolyse plaatsvindt

1 uit de waarnemingen concluderen dat hemolyse bij een tussenliggende NaCl-concentratie begint

Onder onjuist vullen wordt ook verstaan het gebruik maken van NaCl-concentraties hoger dan 1%.

examen

toelichting

instructie

vragen

antwoorden

vraag



**2 2 21** 1 = mitochondrium, 2 = kern, 3 = (cel)membraan

1 indien twee delen juist zijn benoemd

Bij het gebruik van juiste synoniemen worden de punten overeenkomstig toegekend.

examen

toelichting

instructie

vragen

antwoorden

vraag



2 2 22 Voorbeelden van te noemen typen transport zijn:

- diffusie/osmose
- actief transport
- endocytose/pinocytose/fagocytose

1 voor elk juist genoemd type transport

Diffusie en osmose zijn hetzelfde type transport; pinocytose en fagocytose zijn een vorm van endocytose.

examen

toelichting

instructie

vragen

antwoorden

vraag



- 2 23** a De beweringen 1 en 2 zijn geen van beide juist.
- b Alleen bewering 1 is juist.
- c Alleen bewering 2 is juist.
- d De beweringen 1 en 2 zijn beide juist.**

examen

toelichting

instructie

vragen

antwoorden

vraag





2 24 a A van P naar Q

b B van Q naar P

c C niet te bepalen

examen

toelichting

instructie

vragen

antwoorden

vraag



**2**   **25** In het antwoord moet het verloop van grafiek CT en die van PTH worden toegelicht:

1   Zodra de calciumconcentratie in het bloed boven een bepaalde waarde stijgt, neemt de afgifte van CT aan het bloed toe.

1   Zodra de calciumconcentratie in het bloed beneden een bepaalde waarde daalt, neemt de afgifte van PTH aan het bloed toe.

Antwoorden waarin alleen over de afgifte van CT of PTH wordt gesproken zonder het leggen van verbanden met calciumconcentratie (en vice versa) leveren geen punten op.

**examen**

**toelichting**

**instructie**

**vragen**

**antwoorden**

**vraag**



2 26 a grafiek 1

b grafiek 2

c grafiek 3

examen

toelichting

instructie

vragen

antwoorden

vraag



2 27 a nee

- b ja, minimaal één keer
- c ja, minimaal twee keer
- d ja, minimaal drie keer
- e ja, minimaal vier keer

examen

toelichting

instructie

vragen

antwoorden

vraag



2 28 a bewering 1

**b bewering 2**

c bewering 3

d bewering 4

examen

toelichting

instructie

vragen

antwoorden

vraag



**2 29 a op geen van de plaatsen**

- b alleen wanneer het schijfje zich op plaats R bevindt
- c alleen wanneer het schijfje zich op de plaatsen Q en S bevindt
- d alleen wanneer het schijfje zich op de plaatsen P, R en T bevindt
- e alleen wanneer het schijfje zich op de plaatsen Q, R en S bevindt
- f wanneer het schijfje zich op de plaatsen P, Q, R, S en T bevindt

examen

toelichting

instructie

vragen

antwoorden

vraag



- 2 30** a alleen op de plaatsen 1, 2 en 3  
b alleen op de plaatsen 1, 3 en 4  
**c alleen op de plaatsen 4, 5 en 7**  
d alleen op de plaatsen 1, 2, 4 en 5  
e alleen op de plaatsen 2, 4, 5 en 6  
f op alle aangegeven plaatsen

examen

toelichting

instructie

vragen

antwoorden

vraag



| proces | naam van het proces         | groep(en) cytostatica                           |
|--------|-----------------------------|---|
| A      | replicatie<br>duplicatie    | 1,2 / alkylerende stoffen,<br>anti-metaboliëten |
| B      | mitose<br>celdeling         | 4 / anti-mitotica                               |
| C      | transcriptie                | 1,2 / alkylerende stoffen,<br>anti-metaboliëten |
| D      | translatie<br>eiwitsynthese | 3 / enzymen                                     |

**Tabel 1**

- 1 Indien de juiste namen van de processen A, B, C en D zijn genoemd en geen juiste groep cytostatica.
- 1 Indien de juiste groepen cytostatica bij de processen A, B, C en D zijn genoemd en geen enkele van de namen van de processen.

examen

toelichting

instructie

vragen

antwoorden

vraag



**2 1 32** groep 3 (enzymen)

1 enzymen zijn eiwitten die in het verteringskanaal worden verteerd

examen

toelichting

instructie

vragen

antwoorden

vraag



1 1 33 1 grote hersenen, 6 ruggemerg

examen

toelichting

instructie

vragen

antwoorden

vraag



- 2 34** a bewering 1  
b bewering 2  
c bewering 3  
**d bewering 4**

examen

toelichting

instructie

vragen

antwoorden

vraag



- 2 35** a alleen macrofagen  
b alleen T-lymfocyten  
c alleen B-lymfocyten en plasmacellen  
d alleen B-lymfocyten, plasmacellen en T-lymfocyten  
e **B-lymfocyten, macrofagen, plasmacellen en T-lymfocyten**

examen

toelichting

instructie

vragen

antwoorden

vraag



- 2 36** a lymfoïde stamcellen  
b myeloïde stamcellen  
**c plasmacellen**  
d stamcellen in de thymus

examen

toelichting

instructie

vragen

antwoorden

vraag



**2 1 37** deel 7 / borstbeen met rood beenmerg

1 hemopoietische stamcel / lymfoïde stamcel (pre-B-cel)

0 deel 4 / zonder lege cellen

Indien deel 4 wordt geantwoord met daarbij de juiste cellen kunnen 2 punten worden toegekend.

examen

toelichting

instructie

vragen

antwoorden

vraag



1 1 38 Het antwoord moet de notie bevatten dat op basis van het ingebrachte ADA-gen ADA wordt geproduceerd, zodat functioneren van de lymfocyten mogelijk wordt en het functioneren van het immuunsysteem wordt verbeterd.

examen

toelichting

instructie

vragen

antwoorden

vraag



1 1 39 Het antwoord moet de notie bevatten dat het genotype van de voortplantingscellen van de patiënt niet door deze gentherapie wordt veranderd.

examen

toelichting

instructie

vragen

antwoorden

vraag





2 40 In het antwoord moeten de volgende twee aspecten te onderscheiden zijn: een eiige tweelingen hebben hetzelfde genotype

1 daardoor kan de invloed van milieufactoren op eenzelfde genotype bestudeerd worden

examen

toelichting

instructie

vragen

antwoorden

vraag



- 2 41 a Deze correlatie heeft een waarde kleiner dan 0,67.
- b Deze correlatie is 0,67.
- c **Deze correlatie heeft een waarde tussen 0,67 en 1,00.**
- d Deze correlatie is 1,00.

examen

toelichting

instructie

vragen

antwoorden

vraag



- 2 42** a geen van beide beweringen  
b alleen bewering 1  
c alleen bewering 2  
**d de beweringen 1 en 2**

examen

toelichting

instructie

vragen

antwoorden

vraag



3 43 Een juiste berekening leidt tot  $\frac{1}{36}$

Een voorbeeld van een juiste berekening is: Stel frequentie D=p en frequentie d=q Bij evenwicht geldt:  $p^2(DD)+2pq(Dd)+q^2(dd)=1$  Bovendien geldt:  $p+q=1$

1  $p = 1 - 0,2 = 0,8$

1 kans dat een maïsplant met lange stengel het genotype Dd heeft:  $\frac{2pq}{1-q^2} = \frac{2 \times 0,8 \times 0,2}{1-0,04} = \frac{0,32}{0,96} = \frac{1}{3}$  of:  
 $\frac{2pq}{p^2+2pq} = \frac{2 \times 0,8 \times 0,2}{0,64+0,32} = \frac{0,32}{0,96} = \frac{1}{3}$

1  $Dd \times Dd = \frac{1}{3} \times \frac{1}{3} = \frac{1}{9}$  de kans op dd =  $\frac{1}{9} \times \frac{1}{4} = \frac{1}{36}$

examen

toelichting

instructie

vragen

antwoorden

vraag



# VWO Scheikunde

1995

MAVO

HAVO

VWO

verantwoording

# Scheikunde

VWO

Vrijdag 19 mei 1995

13.30–16.30 uur

toelichting

instructie

vragen

antwoorden

vragen

oplossingen

VWO

# Toelichting

Dit examen bestaat uit 23 vragen.

Voor elk vraagnummer is aangegeven hoeveel punten met een goed antwoord behaald kunnen worden.

**examen**

**instructie**

**vragen**

**antwoorden**

**VWO**

# Instructie

Als bij een vraag een verklaring, uitleg of berekening vereist is, worden aan het antwoord meestal geen punten toegekend als deze verklaring, uitleg of berekening ontbreekt.

Geef niet meer antwoorden (redenen, voorbeelden e.d.) dan er worden gevraagd. Als er bijvoorbeeld twee redenen worden gevraagd en je geeft meer dan twee redenen, worden alleen de eerste twee in de beoordeling meegeteld.

examen

toelichting







vragen

antwoorden

VWO



# Vragen

-  Opgave 1
-  Opgave 2
-  Opgave 3
-  Opgave 4
-  Opgave 5
-  Opgave 6

examen

toelichting

instructie

antwoorden

VWO



# Opgave 1

Methyloranje is een zuur–base–indicator. De zure vorm van methyloranje wordt in deze opgave weergegeven als HMo.

Als HMo wordt opgelost in water, stelt zich het volgende evenwicht in:

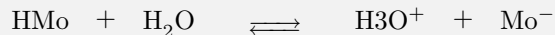

Van dit evenwicht is de reactie naar rechts endotherm.

Bij een pH hoger dan 4,4 heeft een oplossing van methyloranje bij kamertemperatuur een oranjegele kleur.

Bij een pH lager dan 3,1 heeft een oplossing van methyloranje bij kamertemperatuur een rode kleur. De verschillende kleuren die een oplossing van methyloranje kan hebben, worden veroorzaakt door HMo molekulen en/of  $\text{Mo}^-$  ionen. Eén van deze soorten deeltjes veroorzaakt de oranjegele kleur, de andere soort veroorzaakt de rode kleur.

- 1 Leg aan de hand van bovenstaande gegevens uit welke van de kleuren oranjegeel en rood wordt veroorzaakt door  $\text{Mo}^-$  ionen.

examen

toelichting

instructie

vragen

antwoorden

antwoord



Een methylooranje-oplossing van  $\text{pH} = 3,8$  heeft bij kamertemperatuur een mengkleur van oranjegeel en rood. Als een methylooranje-oplossing van  $\text{pH} = 3,8$  wordt verwarmd, verandert de kleur van de oplossing. De oorspronkelijke kleur komt echter bij afkoeling weer terug.

- 2 Leg aan de hand van gegevens in deze opgave uit welke kleur de methylooranje-oplossing van  $\text{pH} = 3,8$  bij verwarmen zal krijgen: oranjegeel of rood.

**examen**

**toelichting**

**instructie**

**vragen**

**antwoorden**

**antwoord**



## Opgave 2

Een verbinding heeft de volgende structuurformule:

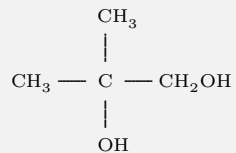

- 3 Geef de systematische naam van deze verbinding.

examen

toelichting

instructie

vragen

antwoorden

antwoord



Als aan een oplossing van de verbinding met de bovenstaande structuurformule een aangezuurde oplossing van kaliumperjodaat ( $\text{KIO}_4$ ) wordt toegevoegd, treedt een redoxreactie op. Daarbij wordt  $\text{IO}_4^-$  omgezet in  $\text{I}^-$ . Verder ontstaan bij deze redoxreactie als koolstofverbindingen uitsluitend propanon en methanal.

- 4 Geef van deze redoxreactie de vergelijkingen van de halfreacties en leid daaruit de vergelijking van de totale reactie af. Geef daarbij de koolstofverbindingen in structuurformules.

examen

toelichting

instructie

vragen

antwoorden

antwoord

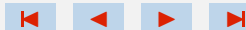

## Opgave 3

Twee leerlingen, Esther en Iris, willen door onderzoek controleren dat rubber een onverzadigd karakter heeft.

Zij doen wat stukjes rubber in een erlenmeyer met broomwater en laten de erlenmeyer met inhoud, afgesloten met een stop, een half uur lang op hun tafel staan. De vloeistof in de erlenmeyer blijkt dan ontkleurd te zijn.

Esther beweert dat de ontkleuring bewijst dat het rubber onverzadigd is; volgens haar heeft additie van broom aan rubber plaatsgevonden. Iris vindt dat Esther een voorbarige conclusie trekt. Iris zegt dat de ontkleuring bij het experiment misschien wel is veroorzaakt doordat in het rubber substitutie van waterstof door broom heeft plaatsgevonden.

Natuurrubber heeft de molekuulformule  $(C_5H_8)_n$ . Bij substitutie van waterstof in  $(C_5H_8)_n$ , door broom ontstaan onder andere  $H^+$  en  $Br^-$ .

- 5 Geef de vergelijking van deze reactie tussen  $(C_5H_8)_n$  en broom als per eenheid  $C_5H_8$  één broom-molekuul zou reageren. Geef daarbij de koolstofverbindingen in molekuulformules.

examen

toelichting

instructie

vragen

antwoorden

antwoord



Iris toont met een proefje aan dat er bij hun experiment inderdaad  $H^+$  is ontstaan en dat er dus substitutie is opgetreden. Om na te gaan of daarnaast ook additie is opgetreden, willen de twee leerlingen hun experiment met stukjes rubber en broomwater opnieuw doen, maar dan zo dat geen substitutie kan optreden.

- 6 Geef aan hoe zij hun experiment moeten aanpassen om er zeker van te zijn dat geen substitutie kan optreden.

examen

toelichting

instructie

vragen

antwoorden

antwoord



De meeste soorten rubber zijn ge vulcaniseerd. Daarvoor wordt meestal zwavel gebruikt. Esther en Iris willen onderzoeken of het rubber dat zij hebben, zwavel bevat. Zij verbranden een stukje rubber en leiden het gasmengsel dat bij de verbranding ontstaat, in een erlenmeyer met broomwater. De vloeistof in de erlenmeyer blijkt te ontkleuren. Esther beweert dat deze ontkleuring het gevolg is van een reactie tussen zwaveldioxide en broomwater. Zij concludeert hieruit dat het rubber zwavel bevat.

Iris vindt ook déze conclusie voorbarig. Iris zegt dat de verbranding van het rubber waarschijnlijk niet volledig is geweest en dat de ontkleuring van de vloeistof in de erlenmeyer ook veroorzaakt kan zijn door 'brokstukken van rubbermolekulen in het gasmengsel'. Volgens haar zou in die 'brokstukken' bijvoorbeeld substitutie van waterstof door broom kunnen zijn opgetreden.

Om na te gaan of in de erlenmeyer zo'n substitutie heeft plaatsgevonden, voegt Iris aan een deel van de (ontkleurde) inhoud van de erlenmeyer een reagens toe waarmee de aanwezigheid van  $\text{Br}^-$  inderdaad wordt aangetoond. Daaruit concludeert zij dat in het ingeleide gasmengsel 'brokstukken van rubbermolekulen' hebben gezeten. Nu vindt Esther de conclusie van Iris voorbarig. Esther zegt dat het ontstaan van  $\text{Br}^-$  in de erlenmeyer even goed kan wijzen op de aanwezigheid van zwaveldioxide in het ingeleide gasmengsel.

7 Leg uit dat Esther hierin gelijk heeft.

examen

toelichting

instructie

vragen

antwoorden

antwoord





8 Geef de formule van de soort deeltjes die Esther en Iris in de ontkleurde inhoud van de erlenmeyer moeten aantonen om er zeker van te zijn dat in het ingeleide gasmengsel zwaveldioxide zat.

examen

toelichting

instructie

vragen

antwoorden

antwoord



9 Noem een reagens dat Esther en Iris moeten toevoegen om de aanwezigheid van die soort deeltjes in de ontkleurde inhoud van de erlenmeyer aan te tonen.

examen

toelichting

instructie

vragen

antwoorden

antwoord



## Opgave 4

Het zaad van de koolzaadplant bestaat voor een groot gedeelte uit olie. Deze olie noemt men koolzaadolie. Koolzaadolie is een mengsel van glyceryltri-esters.

Glyceryltri-esters zijn esters van glycerol en vetzuren. Sommige van deze vetzuren zijn onverzadigd: in de molekulen van die vetzuren komen  $C=C$  groepen voor. Cyclische structuren en  $C\equiv C$  groepen komen in de molekulen van de onverzadigde vetzuren niet voor.

De formule van één van de glyceryltri-esters in koolzaadolie kan als volgt worden weergegeven:

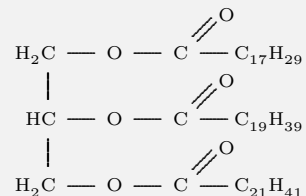

- 10 Leg mede aan de hand van bovenstaande formule uit, hoeveel  $C=C$  groepen in één molecuul van die glyceryltri-ester voorkomen.

examen

toelichting

instructie

vragen

antwoorden

antwoord

Men overweegt koolzaadolie in de toekomst te gebruiken als brandstof. Koolzaadolie zou dan in plaats van dieselolie gebruikt kunnen worden. Dieselolie is een mengsel van koolwaterstoffen. Dieselolie wordt verkregen door destillatie van aardolie.

Zowel bij gebruik van dieselolie als bij gebruik van koolzaadolie als brandstof komt koolstofdioxide vrij.

Per gereden kilometer ontstaat bij volledige verbranding van dieselolie minder koolstofdioxide dan bij de volledige verbranding van koolzaadolie. Het gemiddelde brandstofverbruik voor dieselolie bedraagt 6,2 l per 100 km. De gemiddelde samenstelling van dieselolie kan met de formule  $C_{14}H_{29}$  worden weergegeven. De gemiddelde dichtheid van dieselolie bedraagt  $0,84103 \text{ kg/m}^3$ .

- 11 Bereken met gebruikmaking van deze gegevens hoeveel mol koolstofdioxide gemiddeld per gereden km ontstaat bij volledige verbranding van dieselolie.

examen

toelichting

instructie

vragen

antwoorden

antwoord



Koolstofdioxide is één van de gassen die bijdragen tot de langzame opwarming van de atmosfeer, het zogenoemde 'broeikas-effect'. Toename van de hoeveelheid koolstofdioxide in de atmosfeer dient beperkt te worden. Omdat per gereden km bij de volledige verbranding van koolzaadolie meer koolstofdioxide vrijkomt dan bij de volledige verbranding van dieselolie lijkt koolzaadolie als brandstof een grotere bijdrage te leveren aan het broeikas-effect dan dieselolie. Toch zou een vervanging van dieselolie als brandstof door koolzaadolie tot gevolg hebben dat de hoeveelheid koolstofdioxide in de atmosfeer minder zou toenemen. Er zouden dan elk jaar op grote schaal koolzaadplanten moeten worden verbouwd die voldoende koolzaadolie opleveren om dieselolie als brandstof te vervangen.

- 12 Geef de oorzaak waarom door deze vervanging de hoeveelheid koolstofdioxide in de atmosfeer minder zou toenemen.

examen

toelichting

instructie

vragen

antwoorden

antwoord



Koolzaadolie is niet geschikt voor gewone dieselmotoren. Men kan koolzaadolie met behulp van methanol volledig omzetten in glycerol en de methylesters van de vetzuren; men noemt dit om-esteren. Uit het ontstane mengsel wordt het glycerol afgescheiden. Het overblijvende mengsel van de methylesters is wel geschikt als brandstof in een gewone dieselmotor.

De om-estering van de eerder genoemde glyceryltri-ester verloopt als volgt:

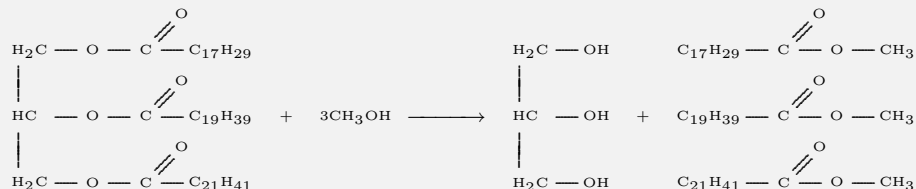

Voor deze reactie is de enthalpieverandering  $\Delta H$  zo klein dat deze op 0 Joule gesteld mag worden.

Uit 966 g (= 1,00 mol) van de bovengenoemde glyceryltri-ester kan men door om-esteren 970 g van een mengsel van methylesters maken.

Bij de volledige verbranding van 1,00 mol van de glyceryltri-ester komt  $3,93 \cdot 10^7$  J vrij (298 K,  $p = p_0$ ). Bij volledige verbranding van 970 g van het mengsel van methylesters komt een andere hoeveelheid energie vrij.

- 13** Bereken de hoeveelheid energie (in joule) die vrijkomt bij de volledige verbranding van 970 g van het mengsel van methylesters (298 K,  $p = p_0$ ). Maak hierbij onder andere gebruik van Binas tabel 55; de daarin vermelde verbrandingsenthalpieën hebben betrekking op volledige verbrandingen.

## Opgave 5

Leidingwater bevat diverse soorten ionen. Van het water dat door een waterleidingbedrijf wordt geleverd, zijn de volgende gegevens bekend:

| ionsoort         | concentratie<br>(mol/l) | ionsoort                      | concentratie<br>(mol/l) |
|------------------|-------------------------|-------------------------------|-------------------------|
| Na <sup>+</sup>  | $1,74 \cdot 10^{-3}$    | Cl <sup>-</sup>               | $1,92 \cdot 10^{-3}$    |
| K <sup>+</sup>   | $0,11 \cdot 10^{-3}$    | NO <sub>3</sub> <sup>-</sup>  | $0,03 \cdot 10^{-3}$    |
| Ca <sup>2+</sup> | $2,02 \cdot 10^{-3}$    | HCO <sub>3</sub> <sup>-</sup> | $3,48 \cdot 10^{-3}$    |
| Mg <sup>2+</sup> | $0,34 \cdot 10^{-3}$    | SO <sub>4</sub> <sup>2-</sup> | ...                     |

Andere ionsoorten dan de hier vermelde komen in het leidingwater slechts in verwaarloosbare concentraties voor.

- 14 Bereken met behulp van bovenstaande gegevens hoeveel mol SO<sub>4</sub><sup>2-</sup> per liter in dit leidingwater aanwezig is.

examen

toelichting

instructie

vragen

antwoorden

antwoord

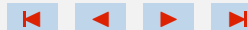

Men kookt 1,00 liter van dit leidingwater. Daarbij treedt de volgende aflopende reactie op:

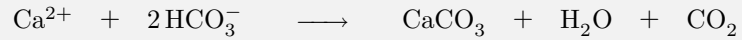

- 15 Leid het aantal mol  $\text{CaCO}_3$  af dat bij het koken van 1,00 liter van het leidingwater ontstaat. Neem daarbij aan dat van het ontstane  $\text{CaCO}_3$  zo weinig opgelost blijft dat dit verwaarloosbaar is.

**examen**

**toelichting**

**instructie**

**vragen**

**antwoorden**

**antwoord**





Om het gehalte aan  $\text{Ca}^{2+}$  en  $\text{Mg}^{2+}$  in water door titratie te bepalen kan een oplossing gebruikt worden van het dinatriumzout van ethyleendiaminetetra-azijnzuur (EDTA). EDTA is een vierwaardig zuur, dat kan worden aangeduid met  $\text{H}_4\text{Y}$ . Het dinatriumzout wordt in het vervolg van deze opgave weergegeven met  $\text{Na}_2\text{H}_2\text{Y}$ . In water is dit zout als volgt geïoniseerd:

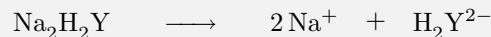

Bij de bepaling van het gehalte aan  $\text{Ca}^{2+}$  en het gehalte aan  $\text{Mg}^{2+}$  in bijvoorbeeld bronwater wordt de pH van de te titreren oplossing vooraf met behulp van een bufferoplossing op 10 gebracht. Vervolgens wordt getitreerd met een  $\text{Na}_2\text{H}_2\text{Y}$  oplossing.

In eerste instantie wordt bij de titratie  $\text{H}_2\text{Y}^{2-}$  omgezet in  $\text{Y}^{4-}$ :

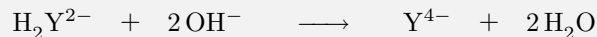

Het aldus gevormde  $\text{Y}^{4-}$  reageert bij de titratie eerst met het  $\text{Ca}^{2+}$ ; daarna vindt, als het meeste  $\text{Ca}^{2+}$  heeft gereageerd, een reactie plaats tussen  $\text{Mg}^{2+}$  en  $\text{Y}^{4-}$ :

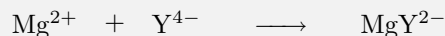
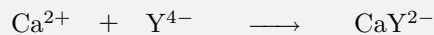

Bij deze titratie kan men gebruik maken van het feit dat het enthalpie-effect van de reactie  $\text{Ca}^{2+} + \text{Y}^{4-} \longrightarrow \text{CaY}^{2-}$  anders is dan het enthalpie-effect van de reactie  $\text{Mg}^{2+} + \text{Y}^{4-} \longrightarrow \text{MgY}^{2-}$ .

Men meet met een zeer gevoelige thermometer het verloop van de temperatuur tijdens de titratie. De gemeten temperatuur wordt uitgezet tegen het toegevoegde volume  $\text{Na}_2\text{H}_2\text{Y}$  oplossing.

Bij een titratie, uitgaande van 25,0 ml van een bepaald soort bronwater, met een 0,0978 M  $\text{Na}_2\text{H}_2\text{Y}$  oplossing bij pH = 10 verkreeg men het volgende diagram:

In het diagram geven de punten A en B het aantal ml waarvan voor de berekening van de gehalten aan  $\text{Ca}^{2+}$  en  $\text{Mg}^{2+}$  in het bronwater mag worden aangenomen dat daarbij juist alle  $\text{Ca}^{2+}$  respectievelijk juist alle  $\text{Mg}^{2+}$  heeft gereageerd.

- 16 Bereken het gehalte aan  $\text{Mg}^{2+}$  in het betreffende bronwater in milligram per liter. Als aangenomen wordt dat de temperatuurveranderingen bij de genoemde titratie uitsluitend het gevolg zijn van het optreden van reacties, kan uit het diagram worden afgeleid of de reactie  $\text{H}_2\text{Y}^{2-} + 2\text{OH}^- \rightarrow \text{Y}^{4-} + 2\text{H}_2\text{O}$  endotherm of exotherm is.

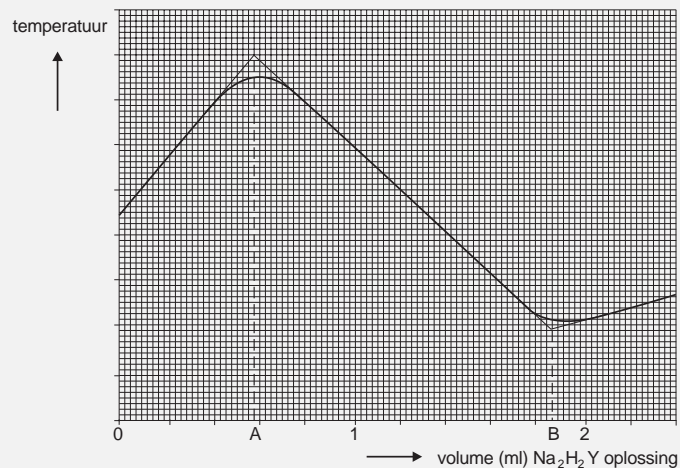

Figuur 1

examen

toelichting

instructie

vragen

antwoorden

antwoord

17 Leg aan de hand van het diagram uit of deze reactie endotherm of exotherm is.

examen

toelichting

instructie

vragen

antwoorden

antwoord



In feite zijn de reacties van  $\text{Ca}^{2+}$  met  $\text{Y}^{4-}$  en  $\text{Mg}^{2+}$  met  $\text{Y}^{4-}$  evenwichtsreacties die sterk rechts liggen.

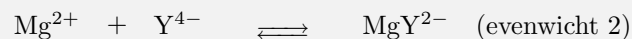
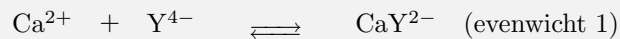

Dat eerst het meeste  $\text{Ca}^{2+}$  wordt omgezet met  $\text{Y}^{4-}$  en pas daarna het  $\text{Mg}^{2+}$ , komt omdat de waarden van de evenwichtsconstanten  $K_1$  (evenwicht 1) en  $K_2$  (evenwicht 2) in voldoende mate van elkaar verschillen.

Deze waarden bedragen bij 298 K respectievelijk:  $K_1 = 1,1 \cdot 10^{11}$  en  $K_2 = 5,0 \cdot 10^8$ . Met een titratie als beschreven in deze opgave heeft men van het eerder genoemde leidingwater bepaald dat  $[\text{Ca}^{2+}]$  gelijk is aan  $2,02 \cdot 10^{-3}$  mol/l en  $[\text{Mg}^{2+}]$  gelijk is aan  $0,34 \cdot 10^{-3}$  mol/l. Men kan berekenen hoeveel procent  $\text{Mg}^{2+}$  uit het leidingwater tijdens de titratie is omgezet in  $\text{MgY}^{2-}$  op het moment dat 95,0% van het  $\text{Ca}^{2+}$  is omgezet in  $\text{CaY}^{2-}$ .

- 18 Bereken, met behulp van de evenwichtsvoorwaarde van evenwicht 1,  $[\text{Y}^{4-}]$  (in mol/l) op het moment dat 95,0% van het oorspronkelijk aanwezige  $\text{Ca}^{2+}$  is omgezet in  $\text{CaY}^{2-}$ .

19 Bereken hoeveel % van het oorspronkelijk aanwezige  $\text{Mg}^{2+}$  op dat moment is omgezet in  $\text{MgY}^{2-}$ .

examen

toelichting

instructie

vragen

antwoorden

antwoord



## Opgave 6

Bij de elektrolyse van een geconcentreerde oplossing van natriumchloride met onaantastbare elektroden treden de volgende reacties op.

Aan de positieve elektrode:  $2\text{Cl}^- \rightarrow \text{Cl}_2 + 2\text{e}^-$

Aan de negatieve elektrode:  $2\text{H}_2\text{O} + 2\text{e}^- \rightarrow \text{H}_2 + 2\text{OH}^-$

In de industrie wordt deze elektrolyse toegepast ter bereiding van  $\text{Cl}_2$  en een  $\text{NaOH}$  oplossing. Omdat  $\text{Cl}_2$  een (ongewenste) reactie met  $\text{OH}^-$  kan aangaan, moet de reactieruimte van de positieve elektrode gescheiden worden van de reactieruimte van de negatieve elektrode. Daartoe kan men een membraan gebruiken. Het toegepaste membraan laat deeltjes als  $\text{Cl}_2$  molekulen en  $\text{OH}^-$  ionen niet door. Een elektrolysecel waarin zo'n membraan wordt toegepast noemt men een membraan cel.

Het membraan dat men in dit geval gebruikt, is gemaakt van een additiepolymeer dat bereid kan worden door een mengsel van de volgende twee monomeren te laten polymeriseren:

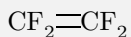

monomeer 1

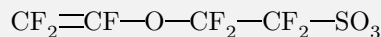

monomeer 2

- 20 Geef van het polymeer dat uit een mengsel van deze monomeren ontstaat een gedeelte uit het midden van een polymeermolekuul in structuurformule weer. Dit gedeelte dient te zijn opgebouwd uit twee monomeereenheden 1 en twee monomeereenheden 2.

De structuur van de  $\text{SO}_3\text{H}$  groep hoeft niet in de structuurformule te worden weergegeven.

examen

toelichting

instructie

vragen

antwoorden

antwoord

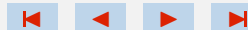

De elektrolyse in een membraan cel is een continu proces. Dit proces kan schematisch als volgt worden weergegeven.

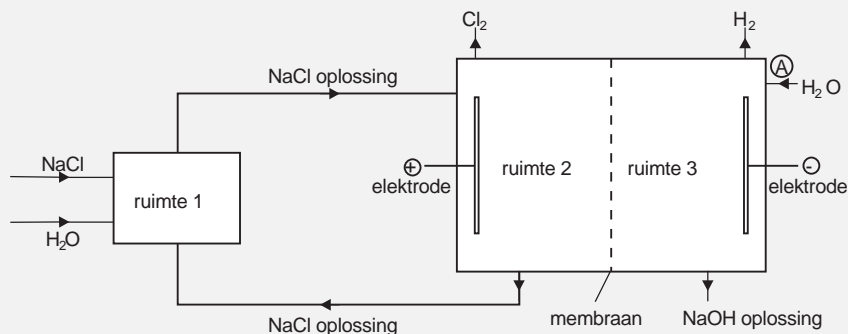

**Figuur 2**

Tijdens dit continue proces bevindt zich in ruimte 2 steeds NaCl oplossing; in ruimte 3 bevindt zich steeds NaOH oplossing.

Door het membraan worden in dit geval slechts (gehydrateerde) natriumionen getransporteerd. Men heeft vastgesteld dat deze ionen kunnen worden weergegeven met de formule  $\text{Na}(\text{H}_2\text{O})_3^+$ . Andere ionen dan  $\text{Na}(\text{H}_2\text{O})_3^+$  kunnen het membraan niet passeren; ook watermolekulen (afgezien van die in  $\text{Na}(\text{H}_2\text{O})_3^+$ ) kunnen niet door het membraan heen.

Tijdens de elektrolyse vindt een (netto) transport van  $\text{Na}(\text{H}_2\text{O})_3^+$  plaats van ruimte 2 naar ruimte 3.

Om te bewerkstelligen dat het hele elektrolyseproces continu verloopt, moet men er onder andere voor zorgen dat tijdens de elektrolyse de samenstelling van de oplossing in ruimte 2 constant blijft. Daartoe moeten NaCl en  $\text{H}_2\text{O}$  in één bepaalde molverhouding in ruimte 1 worden geleid.

- 21** Leg uit in welke molverhouding NaCl en  $\text{H}_2\text{O}$  in ruimte 1 geleid moeten worden om de samenstelling van de oplossing in ruimte 2 constant te houden.

examen

toelichting

instructie

vragen

antwoorden

antwoord

Door de membraancel loopt een stroom met een constante hoge stroomsterkte. Men heeft de stroomsterkte zodanig hoog ingesteld dat per seconde 0,80 mol  $\text{H}_2\text{O}$  aan de negatieve elektrode reageert.

- 22 Bereken die stroomsterkte in ampère (1 Ampère = 1 Coulomb per seconde). Gebruik hierbij onder andere Binas tabel 7.

examen

toelichting

instructie

vragen

antwoorden

antwoord





Bij de constante stroomsterkte waarbij per seconde 0,80 mol  $\text{H}_2\text{O}$  aan de negatieve elektrode reageert, gaat per seconde 0,80 mol  $\text{Na}(\text{H}_2\text{O})_3^+$  van ruimte 2 naar ruimte 3. Tegelijkertijd wordt bij A (zie **figuur 2**) 2,70 mol  $\text{H}_2\text{O}$  per seconde ingeleid.

- 23** Bereken het massapercentage  $\text{NaOH}$  ( $\text{Na}^+ + \text{OH}^-$ ) in de oplossing die ruimte 3 verlaat.

examen

toelichting

instructie

vragen

antwoorden

antwoord



# Antwoorden

- Opgave 1
- Opgave 2
- Opgave 3
- Opgave 4
- Opgave 5
- Opgave 6

examen

toelichting

instructie

vragen

VWO



**3 2 1** notie dat het evenwicht bij hogere pH naar rechts is verschoven/afgelopen

1 (de oplossing is dan oranjegeel) dus:  $\text{Mo}^-$  ionen veroorzaken de oranjegele kleur

**examen**

**toelichting**

**instructie**

**vragen**

**antwoorden**

**vraag**



4 3 2 bij verwarmen verschuift het evenwicht af 'naar de endotherme kant' (dus naar rechts)

1 (HMo wordt omgezet naar  $\text{Mo}^-$ ) dus: bij verwarmen wordt de oplossing oranjegeel

2 Indien als enige fout de oorzaak van het naar rechts verschuiven van het evenwicht door verwarming, namelijk het endotherm zijn van de reactie naar rechts, niet is genoemd

1 Indien een antwoord is gegeven als 'bij verwarmen verdampt water waardoor het evenwicht naar links verschuift, dus de oplossing wordt dan rood'

Opmerking:

Als bij vraag 1 is geconcludeerd dat  $\text{Mo}^-$  de rode kleur veroorzaakt, deze fout bij vraag 2 niet opnieuw aanrekenen.

examen

toelichting

instructie

vragen

antwoorden

vraag



4 4 3 Het juiste antwoord is: 2-methyl-1,2-propaandiol.

Ook het antwoord methyl-1,2-propaandiol is goed.

Het antwoord 2-methyl-1,2-propadiol of methyl-1,2-propadiol mag goed worden gerekend.

3 Indien een van de volgende antwoorden is gegeven:

(2-)methyl-2,3-propaandiol of

(2-)methyl-1,2-propanol of

(2-)methylpropaan-1,2-diol of

1,2-dihydroxy(-2-)methylpropaan of

(2-)methyl-1,2-dihydroxypropaan

2 (2-)methyl-1,2-dipropanol of

2-hydroxy(-2-)methyl(-1-)propanol of

(2-)methyl-2-hydroxy(-1-)propanol of

2,3-dihydroxy(-2-)methylpropaan of

(2-)methyl-2,3-dihydroxypropaan

examen

toelichting

instructie

vragen

antwoorden

vraag



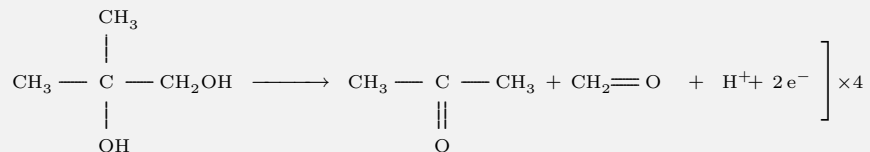

Totaalreactie:

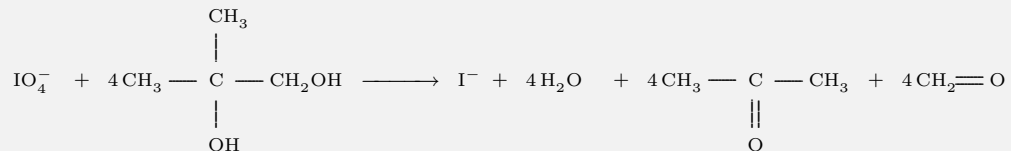

- 1 in de vergelijking van de eerste halfreactie:  $\text{IO}_4^-$ ,  $\text{H}^+$  en  $\text{e}^-/e$  links van de pijl en  $\text{I}^-$  en  $\text{H}_2\text{O}$  rechts van de pijl
- 1 in de vergelijking van de eerste halfreactie: juiste coëfficiënten
- 1 in de vergelijking van de tweede halfreactie: juiste structuurformules van 2-methyl-1,2-propaandiol, propanon en methanal aan de juiste kant van de pijl
- 1 in de vergelijking van tweede halfreactie:  $\text{H}^+$  en  $\text{e}^-/e$  rechts van de pijl

examen

toelichting

instructie

vragen

antwoorden

vraag

1 in de vergelijking van de tweede halfreactie: juiste coëfficiënten

1 juiste vermenigvuldiging van de vergelijkingen van de beide halfreacties, optellen en 'wegstrepen' van  $H^+$

Opmerking:

- In plaats van pijlen mogen evenwichtstekens in de vergelijking staan.
- Van de tweede halfreactie kunnen ook andere correcte vergelijkingen zijn gegeven, bijvoorbeeld:

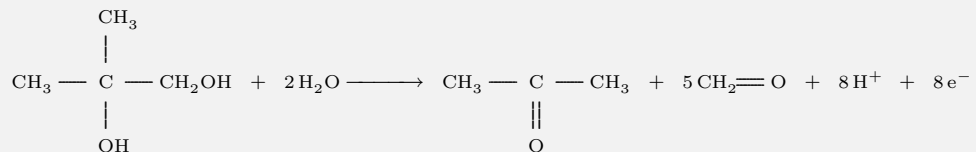

Als met behulp van een vergelijking als deze en de juiste vergelijking van de eerste halfreactie juist is afgeleid, mag het antwoord volledig goed worden gerekend.

examen

toelichting

instructie

vragen

antwoorden

vraag



4 4 5 Het juiste antwoord is:  $(C_5H_8)_n + n Br_2 \longrightarrow (C_5H_7Br)_n + n H^+ + n Br^-$

1  $(C_5H_8)_n$ ,  $Br_2$ ,  $H^+$  en  $Br^-$  aan de juiste kant van de pijl

1  $(C_5H_7Br)_n$  rechts van de pijl

1 juiste coëfficiënten, met n, links van de pijl

1 juiste coëfficiënten, met n, rechts van de pijl

3 Indien als enige fout, in plaats van  $n H^+ + n Br^-$ , n HBr is vermeld

1 Indien een van de volgende antwoorden is gegeven:

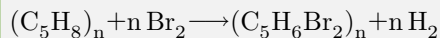

of:

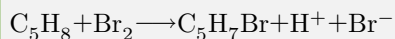

0 Indien een antwoord is gegeven als:

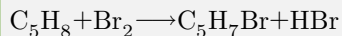

of:

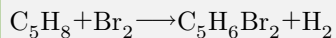

examen

toelichting

instructie

vragen

antwoorden

vraag





3 3 6 Het juiste antwoord moet neerkomen op een uitvoering van het experiment in het donker.

examen

toelichting

instructie

vragen

antwoorden

vraag



3 3 7 Het juiste antwoord is dat bij de reactie tussen tussen zwaveldioxide en broomwater ook  $\text{Br}^-$  ontstaat.

examen

toelichting

instructie

vragen

antwoorden

vraag



3 3 8 Het juiste antwoord is:  $\text{SO}_4^{2-}$

examen

toelichting

instructie

vragen

antwoorden

vraag



2 2 9 Een voorbeeld van een juist antwoord is: bariumchloride-oplossing

1 Indien het reagens slechts is aangeduid als  $\text{Ba}^{2+}$

1 Indien een oplossing van een (goed oplosbaar) calciumzout als reagens is gekozen (calciumsulfaat matig oplosbaar)

1 Indien een oplossing van een (goed oplosbaar) loodzout is gekozen (kan met  $\text{Br}^-$  een neerslag geven van het matig oplosbare  $\text{PbBr}_2$ )

1 Indien vraag 8 is beantwoord met  $\text{H}^+$  en als antwoord op vraag 9 een juist reagens op  $\text{H}^+$  is genoemd

0 Indien het reagens slechts is aangeduid als 'barium'

0 Indien een oplossing van een kwik(I)zout als reagens is gekozen (geeft met  $\text{Br}^-$  een neerslag)

0 Indien een oplossing van een kwik(II)zout als reagens is gekozen (kwik(II) 'reageert' met sulfaat)

0 Indien een (oplossing van een) slecht of matig oplosbaar barium-, calcium- of loodzout als reagens is gekozen

Opmerkingen:

- Geen puntenaftrek als in plaats van bijvoorbeeld het reagens 'bariumchloride-oplossing' slechts 'bariumchloride' is vermeld.
- Geen puntenaftrek als in plaats van een naam een juiste formule is vermeld.
- Als vraag 8 is beantwoord met  $\text{SO}_3^{2-}$  of  $\text{S}^{2-}$  mag een bijbehorend consequent antwoord op vraag 9 volledig goed gerekend worden.
- Als op vraag 8 een onzinnig antwoord is gegeven als  $\text{Cl}^-$ , mogen geen punten worden toegekend voor het antwoord op vraag 9.

examen

toelichting

instructie

vragen

antwoorden

vraag

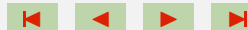

- 4 4 10 Een juiste uitleg leidt tot de conclusie: vier.
- 2 juiste uitleg dat in  $C_{17}H_{29}$  drie  $C=C$  groepen voorkomen
- 1 juiste uitleg dat in  $C_{19}H_{39}$  geen  $C=C$  groepen voorkomen
- 1 juiste uitleg dat in  $C_{21}H_{41}$  een  $C=C$  groep voorkomt
- 2 Indien een antwoord is gegeven als 'in  $C_{17}H_{29}$  drie  $C=C$  groepen, in  $C_{19}H_{39}$  geen  $C=C$  groep en in  $C_{21}H_{41}$  één  $C=C$  groep, dus in totaal vier  $C=C$  groepen', zonder dat bij dit antwoord verdere uitleg is gegeven.
- 1 Indien een antwoord is gegeven als in  $C_{17}H_{29}$  zijn zes H atomen te kort, in  $C_{19}H_{39}$  geen en in  $C_{21}H_{41}$  twee H atomen te kort, dus het totale aantal  $C=C$  groepen is  $6 + 0 + 2 = 8$ '.

examen

toelichting

instructie

vragen

antwoorden

vraag

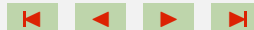

5 5 11 Een juiste berekening leidt tot de uitkomst 3,7 (mol per gereden km).

1 dichtheid  $0,84 \cdot 10^3 = 0,84 \cdot 10^3$  g/l

1 berekening van het aantal gram dieselolie dat per gereden km wordt verbruikt:  $0,062 \times$  de dichtheid

1 juiste berekening van de massa van 1 mol  $C_{14}H_{29}$

1 omrekening van het aantal gram dieselolie naar het aantal mol  $C_{14}H_{29}$ : delen door de berekende massa van 1 mol  $C_{14}H_{29}$

1 omrekening van het aantal mol  $C_{14}H_{29}$  naar het aantal mol  $CO_2$

Opmerking:

Geen puntenaftrek voor fouten in de coëfficiënten voor  $O_2$  en  $H_2$  in de eventueel opgeschreven verbrandingsvergelijking van  $C_{14}H_{29}$ .

examen

toelichting

instructie

vragen

antwoorden

vraag

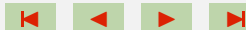

**3 3 12** Het juiste antwoord moet de notie bevatten dat bij het groeien van de koolzaadplanten (via fotosynthese) koolstofdioxide wordt verbruikt.

examen

toelichting

instructie

vragen

antwoorden

vraag



- 4 4 13 Een juiste berekening leidt tot de uitkomst:  $398 \cdot 10^7$  (J)
- 1 vermelding van de warmte die vrijkomt bij de verbranding van 1 mol methanol en bij de verbranding van 1 mol glycerol: respectievelijk  $7,26 \cdot 10^5$  J en  $16,61 \cdot 10^5$
- 1 omrekening van de warmte die vrijkomt bij de verbranding van 1 mol methanol naar de warmte die vrijkomt bij de verbranding van 3 mol methanol: vermenigvuldigen met 3
- 3 gevraagde uitkomst is:  $3,93 \cdot 10^7$  plus de warmte die vrijkomt bij verbranding van 3 mol methanol minus de warmte die vrijkomt bij verbranding van 1 mol glycerol
- 3 Indien de berekening neerkomt op  $3,93 \cdot 10^7 + 3 \times 7,26 \cdot 10^5 + 1661 \cdot 10^5 = 4,32 \cdot 10^7$  (J)
- 2 Indien de berekening neerkomt op  $3,93 \cdot 10^7 - 3 \times 7,26 \cdot 10^5 + 1661 \cdot 10^5 = 4,32 \cdot 10^7$  (J)
- 2 Indien  $16,61 \cdot 10^5$  (J) niet is genoemd en de berekening neerkomt op  $3,93 \cdot 10^7 + 3 \times 7,26 \cdot 10^5 = 4,15 \cdot 10^7$  (J)
- 1 Indien  $16,61 \cdot 10^5$  (J) niet is genoemd en de berekening neerkomt op  $3,93 \cdot 10^7 - 3 \times 7,26 \cdot 10^5 = 3,71 \cdot 10^7$  (J)
- 1 Indien  $7,26 \cdot 10^5$  (J) niet is genoemd en de berekening neerkomt op  $3,93 \cdot 10^5 - 16,61 \cdot 10^5 = 3,76 \cdot 10^7$  (J)
- 0 Indien  $7,26 \cdot 10^5$  (J) niet is genoemd en de berekening neerkomt op  $3,93 \cdot 10^7 + 16,61 \cdot 10^5$  (J)

Opmerking:

Een correcte berekening met  $\Delta H$  waarden die leidt tot de uitkomst  $\Delta H = -3,98 \cdot 10^7$  (J) mag volledig goed worden gerekend.

examen

toelichting

instructie

vragen

antwoorden

vraag





- 5 5 14 Een juiste afleiding leidt tot de uitkomst  $0,57 \cdot 10^{-3}$  (mol/l)
- 2 berekening van het totale aantal mol plusladingen per liter:  $1,74 \cdot 10^{-3} + 0,11 \cdot 10^{-3} + 2 \times 2,02 \cdot 10^{-3} + 2 \times 0,34 \cdot 10^{-3} = 6,57 \cdot 10^{-3}$
- 1 berekening van het totale aantal mol minladingen in  $\text{Cl}^-$ ,  $\text{NO}_3^-$  en  $\text{HCO}_3^-$  per liter:  $1,92 \cdot 10^{-3} + 0,03 \cdot 10^{-3} + 3,48 \cdot 10^{-3} = 5,43 \cdot 10^{-3}$
- 1 berekening van het aantal mol minladingen dat per liter in de vorm van  $\text{SO}_4^{2-}$  aanwezig moet zijn: het berekende aantal mol minladingen aftrekken van het berekende aantal mol plusladingen
- 1 omrekening van het aantal mol minladingen in de vorm van  $\text{SO}_4^{2-}$  naar het aantal mol  $\text{SO}_4^{2-}$ : delen door 2

examen

toelichting

instructie

vragen

antwoorden

vraag



**3 3 15** Een juiste afleiding moet neerkomen op het feit dat  $1,74 \cdot 10^{-3}$  mol  $\text{Ca}^{2+}$  reageert (met  $3,48 \cdot 10^{-3}$  mol  $\text{HCO}_3^-$ ) onder vorming van  $1,74 \cdot 10^{-3}$  mol  $\text{CaCO}_3$

**0** Indien de volgende afleiding is gegeven:  $2,02 \cdot 10^{-3}$  mol  $\text{Ca}^{2+}$  reageert (met  $4,04 \cdot 10^{-3}$  mol  $\text{HCO}_3^-$ ) onder vorming van  $2,02 \cdot 10^{-3}$  mol  $\text{CaCO}_3$

examen

toelichting

instructie

vragen

antwoorden

vraag



- 5 5 16 Een juiste berekening leidt tot de uitkomst 122 (gram  $\text{Mg}^{2+}$  per liter)
- 1 aflezing van het aantal ml bij punt A en aflezing van het aantal ml bij punt B: respectievelijk 0,58 en 1,86
- 1 berekening van het aantal ml  $\text{Na}_2\text{H}_2\text{Y}$  oplossing dat nodig is voor de titratie van  $\text{Mg}^{2+}$ : het afgelezen aantal ml bij punt B – het afgelezen aantal ml bij punt A
- 1 omrekening van het aantal ml  $\text{Na}_2\text{H}_2\text{Y}$  oplossing naar het aantal mmol  $\text{Mg}^{2+}$ : vermenigvuldigen met 0,0978
- 1 omrekening van het aantal mmol  $\text{Mg}^{2+}$  in 25,0 ml naar het aantal mmol  $\text{Mg}^{2+}$  per liter: delen door 25,0 en vermenigvuldigen met 1000
- 1 omrekening van het aantal mmol  $\text{Mg}^{2+}$  naar het aantal mg  $\text{Mg}^{2+}$ : vermenigvuldigen met de massa van 1 mol  $\text{Mg}^{2+}$

examen

toelichting

instructie

vragen

antwoorden

vraag



4 3 17 notie dat na het bereiken van het eindpunt van de titratie (punt B in het diagram) alleen de reactie  $\text{H}_2\text{Y}^{2-} + 2\text{OH}^- \rightarrow \text{Y}^{4-} + 2\text{H}_2\text{O}$  blijft verlopen

1 de temperatuur stijgt daar, dus de reactie is exotherm

2 Indien slechts een antwoord is gegeven als 'na punt B stijgt de temperatuur, dus de reactie  $\text{H}_2\text{Y}^{2-} + 2\text{OH}^- \rightarrow \text{Y}^{4-} + 2\text{H}_2\text{O}$  is exotherm'

1 Indien een antwoord is gegeven als 'bij het begin an de titratie (vóór punt A) stijgt de temperatuur, dus de reactie  $\text{H}_2\text{Y}^{2-} + 2\text{OH}^- \rightarrow \text{Y}^{4-} + 2\text{H}_2\text{O}$  is exotherm'

examen

toelichting

instructie

vragen

antwoorden

vraag



4 4 18 Een juiste berekening leidt tot de uitkomst  $1,7 \cdot 10^{-10}$  (mol/l).

3 berekening van  $\frac{[\text{CaY}^{2-}]}{[\text{Ca}^{2+}]} = \frac{95,0}{5,0} = 19$

1 de gevonden waarde voor het quotiënt  $\frac{[\text{CaY}^{2-}]}{[\text{Ca}^{2+}]}$  en de gegeven waarde van  $K_1$  ingevuld in de juiste evenwichtsvoorwaarde voor  $\text{Ca}^{2+} + \text{Y}^{4-} \rightleftharpoons \text{CaY}^{2-}$ , gevolgd door de juiste berekening van  $[\text{Y}^{4-}]$

Opmerking:

Ook een berekening waarin als enige fout de volgende concentraties zijn berekend, mag volledig goed worden gerekend:

$$[\text{CaY}^{2-}] = \frac{95,0}{100} \times 2,02 \cdot 10^{-3} \text{ (mol/l)}$$

$$[\text{Ca}^{2+}] = \frac{5,0}{100} \times 2,02 \cdot 10^{-3} \text{ (mol/l)}$$

examen

toelichting

instructie

vragen

antwoorden

vraag



4 4 19 Bij de uitkomst  $17 \cdot 10^{-10}$  voor vraag 18 leidt een juiste berekening bij vraag 19 tot de uitkomst die, afhankelijk van de berekeningswijze, kan variëren van 7,6 (%) tot 7,9 (%).

1 de gevonden waarde van  $[Y^{4-}]$  uit vraag 18 en de gegeven waarde van  $K_2$  ingevuld in de juiste evenwichtsvoorwaarde voor  $Mg^{2+} + Y^{4-} \rightleftharpoons MgY^{2-}$

1 juiste berekening van  $\frac{[MgY^{2-}]}{[Mg^{2+}]}$  via de (reeds gedeeltelijk ingevulde) evenwichtsvoorwaarde

1 juiste berekening van  $\frac{[MgY^{2-}]}{[Mg^{2+}]}$  naar het gevraagde percentage:  $\frac{[MgY^{2-}]}{[MgY^{2-}] + [Mg^{2+}]}$  vermenigvuldigen met 100

2 Indien als enige fout het gevraagde percentage is berekend als  $\frac{[MgY^{2-}]}{[Mg^{2+}]} \times 100\%$  (leidend tot de uitkomst 8,5%)

0 Indien slechts de evenwichtsvoorwaarde  $Mg^{2+} + Y^{4-} \rightleftharpoons MgY^{2-}$  is vermeld

Opmerking:

Ook een berekening waarin als enige fout bijvoorbeeld wordt uitgegaan van 'stel  $[MgY^{2-}] = x$ , dus  $[Mg^{2+}] = 0,34 \cdot 10^{-3} - x$ ', mag volledig goed worden gerekend.

examen

toelichting

instructie

vragen

antwoorden

vraag

4 4 20 Het juiste antwoord kan bijvoorbeeld als volgt genoteerd zijn:

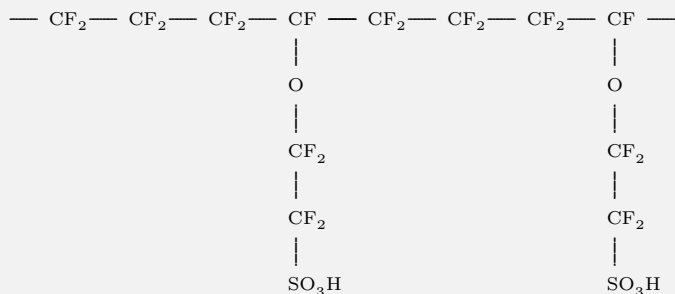

Ook een antwoord waarin als enige afwijking van de bovenstaande structuurformule een eenheid van monomeer 2 andersom is gekoppeld of een antwoord waarin eerst twee molekulen van monomeer 1 en dan twee molekulen van monomeer 2 op de juiste manier zijn gekoppeld, is goed.

Geen puntenaftrek als, in een overigens juiste structuurformule, aan de uiteinden geen 'slangetjes' zijn gezet of als aan elk van de uiteinden in plaats van een slangetje een streepje of een stip is gezet.

0 Indien een antwoord is gegeven waarbij  $\text{---O---CF}_2\text{---CF}_2\text{---SO}_3\text{H}$  of  $\text{---O}$  of  $\text{---SO}_3\text{H}$  in de hoofdketen is opgenomen.

examen

toelichting

instructie

vragen

antwoorden

vraag



4 4 21 De kern van het juiste antwoord is dat  $\text{Na}^+$  en  $\text{H}_2\text{O}$  (via  $\text{Na}(\text{H}_2\text{O})_3^+$ ) in de molverhouding 1:3 van ruimte 2 naar ruimte 3 gaan en dus in de molverhouding 1:3 aangevuld moeten worden.

3 Indien slechts een antwoord is gegeven als 'In  $\text{Na}(\text{H}_2\text{O})_3^+$  zitten  $\text{Na}^+$  en  $\text{H}_2\text{O}$  in de molverhouding 1:3, dus  $\text{NaCl}$  en  $\text{H}_2\text{O}$  moeten ook in de molverhouding 1:3 ingeleid worden', zonder dat melding is gemaakt van de stofstroom van ruimte 2 naar ruimte 3

Opmerking:

Dat op 1 mol  $\text{Na}(\text{H}_2\text{O})_3^+$  dat het membraan passeert, 1 mol  $\text{Cl}^-$  (aan de positieve elektrode) reageert, hoeft niet per se in het antwoord voor te komen.

examen

toelichting

instructie

vragen

antwoorden

vraag





**3 3 22** Een juiste berekening leidt tot de uitkomst  $77 \cdot 10^4$  (A)

1 aantal mol  $\text{H}_2\text{O}$  dat reageert is het aantal mol  $e^-$

1 omrekening van het aantal mol  $e^-$  naar het aantal elektronen: vermenigvuldigen met de constante van Avogadro

1 omrekening van het aantal elektronen naar het aantal Coulomb: vermenigvuldigen met de lading van een elektron

Opmerking:

De berekeningsstappen die vermeld zijn bij het tweede en derde bolletje kunnen vervangen worden zijn door één stap waarbij vermenigvuldigd wordt met de constante van Faraday.

examen

toelichting

instructie

vragen

antwoorden

vraag



6 6 23 Een juiste berekening leidt tot de uitkomst 29(%).

1 per seconde komt  $3 \times 0,80$  mol  $\text{H}_2\text{O}$  in de vorm van  $\text{Na}(\text{H}_2\text{O})_3^+$  in ruimte 3

2 het aantal mol  $\text{H}_2\text{O}$  dat per seconde ruimte 3 via de NaOH oplossing verlaat is  $2,70 - 0,80 +$  het gevonden aantal mol  $\text{H}_2\text{O}$  dat per seconde in de vorm van  $\text{Na}(\text{H}_2\text{O})_3^+$  in ruimte 3 komt

1 omrekening van het aantal mol  $\text{H}_2\text{O}$  (dat per seconde ruimte 3 via de NaOH oplossing verlaat) naar het aantal gram  $\text{H}_2\text{O}$ : vermenigvuldigen met de juiste massa van 1 mol  $\text{H}_2\text{O}$

1 berekening van het aantal gram NaOH dat per seconde ruimte 3 verlaat:  $0,80 \times$  de juiste massa van 1 mol NaOH

1 massapercentage NaOH is het berekende aantal gram NaOH delen door het berekende aantal gram  $\text{NaOH} + \text{H}_2\text{O}$  en vermenigvuldigen met 100

5 Indien als enige fout het aantal mol  $\text{H}_2\text{O}$  dat per seconde ruimte 3 via de NaOH oplossing verlaat, is berekend als  $3 \times 0,80 + 2,70 + 0,80$  of als  $3 \times 0,80 + 2,70$  (dus zonder  $\text{H}_2\text{O}$  dat aan de negatieve elektrode reageert)

4 Indien als enige fout het aantal mol  $\text{H}_2\text{O}$  dat per seconde ruimte 3 via de NaOH oplossing verlaat, is berekend als:  $2,70 - 0,80$  (dus zonder  $\text{H}_2\text{O}$  uit  $\text{Na}(\text{H}_2\text{O})_3^+$ )

examen

toelichting

instructie

vragen

antwoorden

vraag

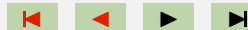

# Afbeeldingen

Hierna worden de afbeeldingen vergroot weergegeven.

MAVO

HAVO

VWO

verantwoording

*London Coaches*

# LONDON PLUS

*Leisure  
Passport*

Every passenger who rides LONDON PLUS will receive a unique and exclusive LEISURE PASSPORT.

This book contains vouchers entitling the holder to discounts and special offers from major London attractions, catering and entertainment venues. These may vary from time to time. LEISURE PASSPORTS are obtained on the bus.



For more information, please contact

IN & AROUND PUBLICATIONS LIMITED  
8 Temple Square, Aylesbury, Bucks. HP20 2QH  
Telephone (0296) 25423 or Fax (0296) 25806

# Did you know?

**NO!**

## **TROPICAL RAINFORESTS — The Facts**

It has been said that McDonald's is involved with the destruction of rainforests of Central and South America in order to raise cattle for hamburgers.

LET'S PUT THE RECORD STRAIGHT. NOWHERE IN THE WORLD DOES McDONALD'S USE OF BEEF THREATEN OR REMOTELY INVOLVE THE TROPICAL RAINFORESTS.

In the UK McDonald's use 100% EEC produced beef, in Canada they use 100% Canadian beef, in the United States they use 100% US beef.

McDonald's restaurants in Central and South America (Argentina, Brazil, Costa Rica, Guatemala, Mexico, Panama and Venezuela) only use suppliers who document that their beef has come from long established cattle ranches — not rainforest land.

It is known that rainforest destruction threatens the well-being of the environment.

McDONALD'S HAS NO PART OF IT.

The Company will continue to monitor and adapt policies and practices as necessary to protect the global environment on which we all depend.

For further information, please write to:  
The Public Relations Department  
McDonald's Restaurants Limited  
11-59 High Road  
East Finchley  
London N2 8AW

**McFACT  
CARD**



# HUMAN TELEGRAPH POLE SAVES TOWN

EXCLUSIVE by MARTYN SHARPE

**A GOOD Samaritan turned himself into a human telegraph pole to save a town from grinding to a halt – and nobody noticed.**

Quick-thinking Steve Escreet went into action when a lorry pulled down a phone cable which threatened to cause a huge traffic jam.

He leapt from his car, grabbed the wire and scrambled on to a wall to hold it clear of the road.

With his arms aching, he waited in pouring rain for help to arrive.

*And he went on waiting for 1½ hours as hundreds of cars, trucks and buses sped by.*

A police patrol and two British Telecom workers even waved cheerily as they passed on the busy A633 in Wath upon Dearne, South Yorks.

## **Steve holds line off road**

Finally Steve snapped when a householder, mistaking him for a BT worker, demanded: "Why have you cut off my phone?"

He whipped out his

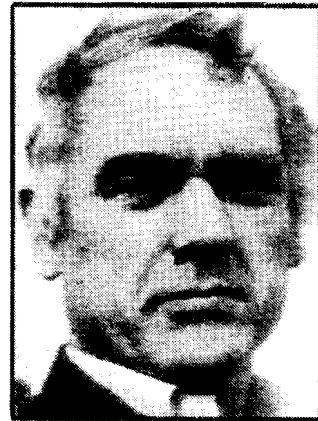

*Steve . . . 'felt a bit of a fool'* penknife and chopped through the cable so both ends trailed either side of the road.

# VULCAN

THE RAF's ATOM BOMBER



**THE COMMEMORATIVE VIDEO**

The Vulcan bomber is one of the world's most spectacular aircraft and for many years played a vital role as part of Britain's independent nuclear deterrent.

When, on September 20th 1992, the Vulcan flew for the very last time, it was the end of a glorious era for the RAF and for British aviation.

Now, to mark the 40th anniversary of the Vulcan bomber, D.D. Video are proud to present **VULCAN: A FAREWELL TO ARMS**.

**VULCAN: A FAREWELL TO ARMS** puts you in the cockpit of Britain's atom bomber and includes rare, behind the scenes film of the V-Force at RAF Waddington, practice 'nuclear alert' squadron scrambles and early footage of the Vulcan on display at Farnborough in the 1950s, as well as a graphic account of a Vulcan raid in The Falklands.

This unique video also includes the Vulcan's thrilling final public display at RAF Cranfield, escorted by the Red Arrows and filmed from the ground and the air.



**VULCAN: A FAREWELL TO ARMS** is priced just £12.99, plus £1 per tape towards postage and packing. To order your copy, complete the coupon below today and return it to:

D.D. Video, 5 Churchill Court, 58 Station Road, North Harrow, Middlesex, HA2 7SA - or call our 24-hour credit card hotline.

**ALL ORDERS DESPATCHED IN 10 DAYS**

# VULCAN

A FAREWELL TO ARMS



50 mins approx. Colour

Please send me \_\_\_\_\_ copies of  
**VULCAN: A FAREWELL TO ARMS**  
@ £12.99 each plus £1  
post & packing per cassette  
 enclose cheque/postal order

for £  
made payable to D.D. Video

B68

Name

Address

Post Code

Please debit my Access/Visa Card



Card No



Signature

Expiry date

WHEN ORDERING BY PHONE PLEASE QUOTE B68

24hr. CREDIT CARD HOTLINE :

**081 863 8819**

## EAT TO THE BEAT

It goes without saying that Metallica doesn't complement a romantic dinner in quite the same way as Mozart, but for those who know nothing about cooking or classical music, help is at hand.

Coming soon to a supermarket near you are Sony CDs (around £8) and cassettes (around £5) specially tailored to fit the meal and the music. Instead of a normal track listing, each album includes a suggested menu and recipes, both by masterchef Keith Floyd, and a selection of symphonies to match the occasion.

With gourmet starters like *The Sunday Brunch Album* (kedgeriee and Vivaldi) and the *Dinner For Two* album (*Romeo and Juliet* with lashings of Liszt), how will you possibly be able to resist?

SF





# I BLEW WHISTLE ON SOCCER MISS

★ I WAS refereeing a football match between two teams of boys when one of the players got hit hard by the ball.

He collapsed in agony and I rushed over to make sure he was okay. As I checked out his injuries I got the shock of my life—the handsome 'lad' was a girl with a short haircut!

Another player on the same side then admitted she too was a girl. Even though it was only a small-time league match, all the players were supposed to be boys and I had

to order a replay at a later date.

Luckily everyone saw the funny side—perhaps one day girl players will be playing in the Premier League too!

**R. H. Hampshire**



## SOMETHING OLD...

A few months ago my father-in-law died aged 86 years, and while clearing out his flat we came across three lovely dinner plates. They are white with an old-fashioned blue leaf design on the rim.

My husband had never seen them before and thought perhaps they may have been part of a dinner service belonging to his grandmother which had been shared out when she died.

I gave one to my daughter-in-law, one to my daughter and kept one for myself. Then I looked underneath and read, "dishwasher safe"!

I may never make an antique dealer, but we still like our plates and have them up on our walls.

-Mrs J. B., York

# WALLY...

**Wally is one in a million. A human needle-in-a-haystack. He can usually be found lurking on the beach, at the station, at a football match - any place where big crowds congregate. You'll know it's him because he's always discreetly camouflaged in a red and white striped bobble hat. Your task is to find Wally. This is easier said than done. Martin Handford's intricate illustrations provide hours of eye-boggling entertainment, especially in the new miniature edition of *Where's Wally?* You'll need a magnifying glass and lots of patience!**



# IT'S SHEDDIE MURPHY

EDDIE MURPHY has lost two stones in four months by giving up booze and junk food.

He decided to clean up his life after the success of his new movie *Boomerang In America*.

Eddie now weighs just over 12st—and is in bed before midnight during the week. A friend says:

“He’s stopped going to nightclubs because he says it’s not much fun when everyone is on beer and you’re on water.

“He doesn’t eat hamburgers or pizzas anymore—he prefers salads.

“Eddie feels and looks much better. It’s completely changed him—

and everyone agrees it’s not before time.”



# QUICK FIX FOR KIDS' CUTS

Bubbles



If yours are the sort of kids who are forever into mischief, you're probably dreading the Easter holidays, which start in most areas at the end of this week. Now that the days are longer, there's even more time for them to crash their mountain bikes, fall out of trees or devise yet more novel ways of ending up in the casualty department.

Now, following the development of a medical glue which could make stitches for minor injuries unnecessary, accidents like these may no longer need to be treated in hospital.

Histoacryl holds the wound together as efficiently as stitches and can be used by a GP or practice nurse. It will also mean stitches may not be necessary after minor operations.

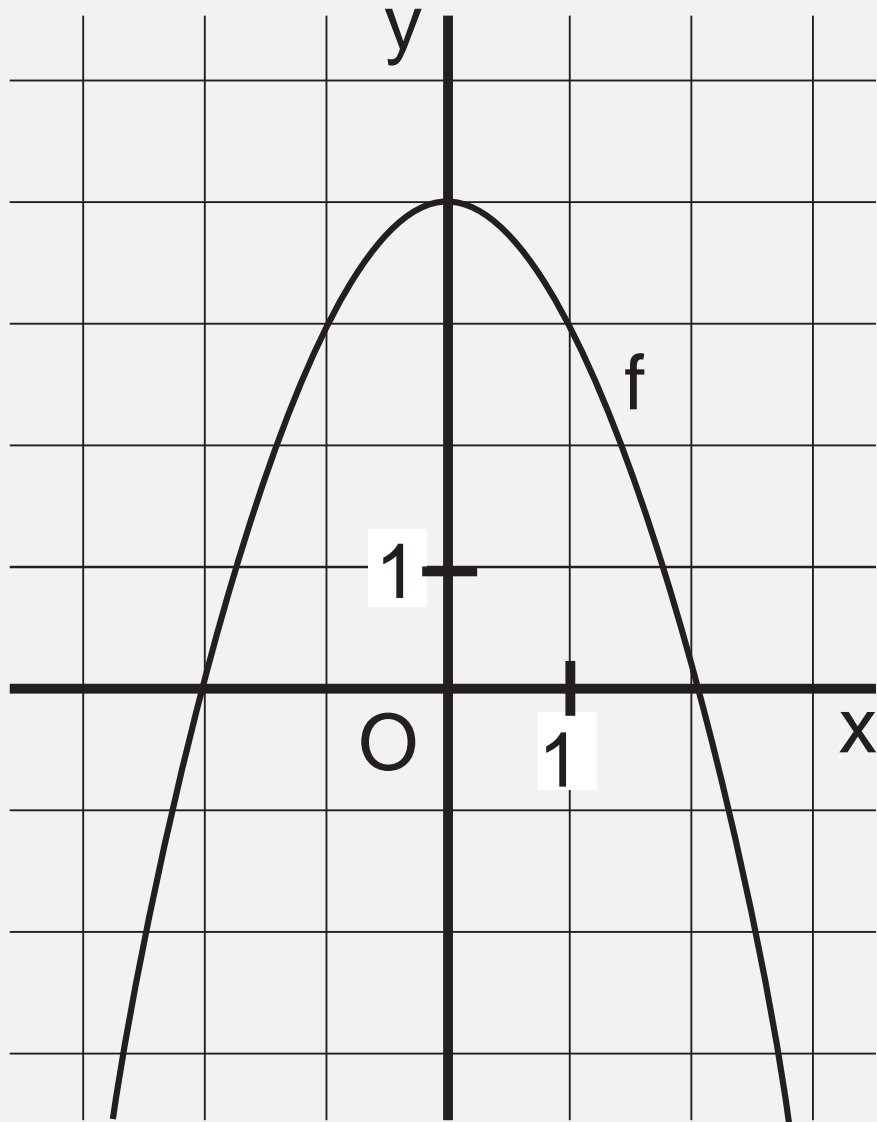

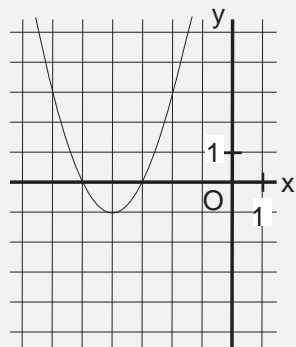

1

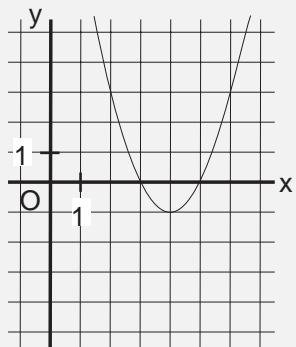

2

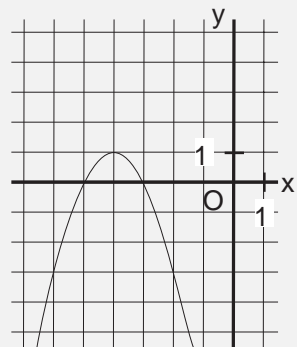

3

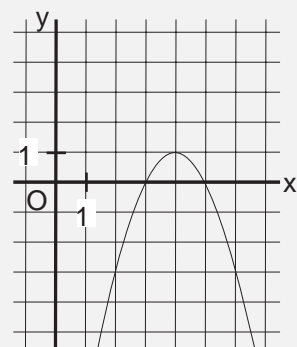

4

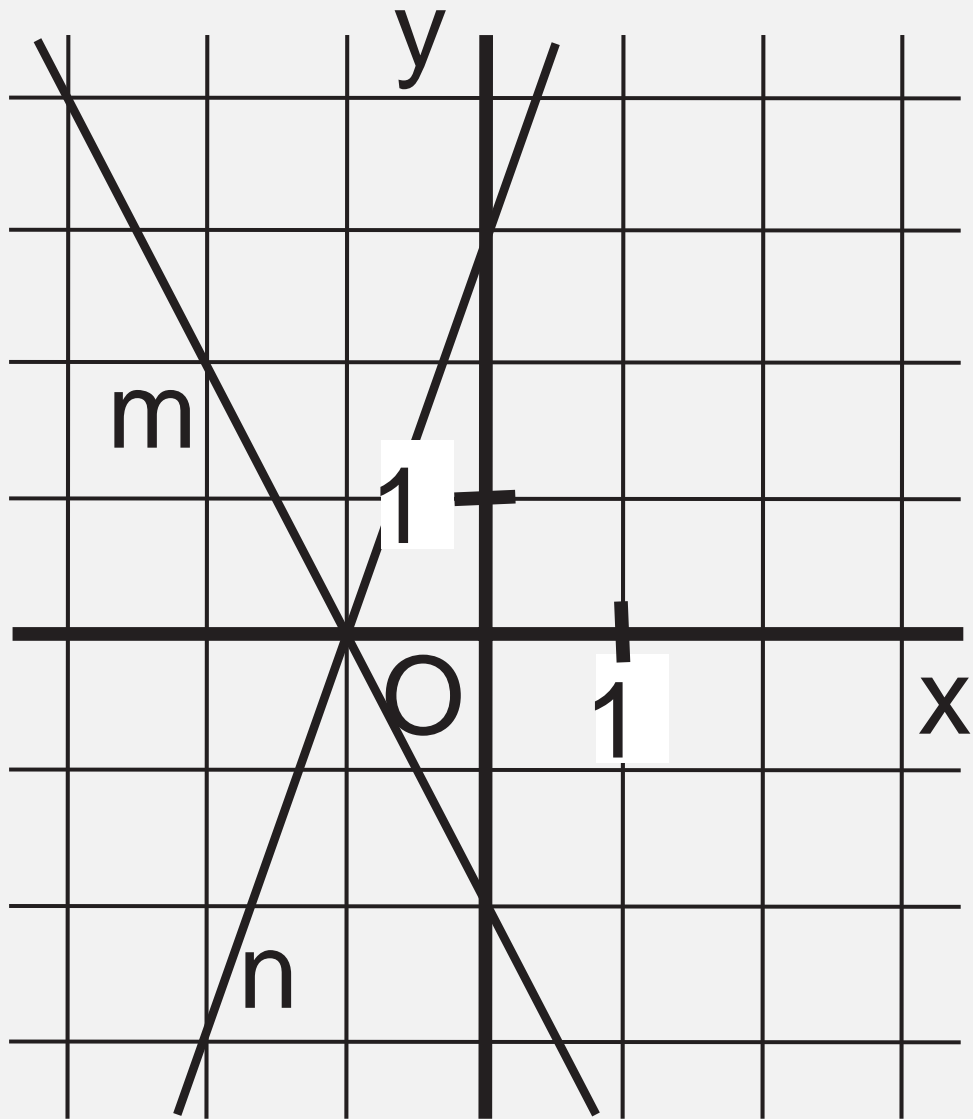



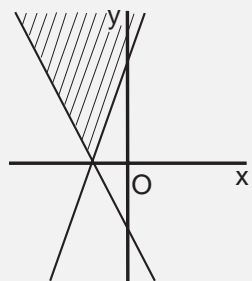

1

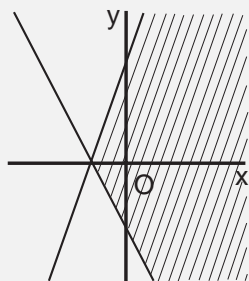

2

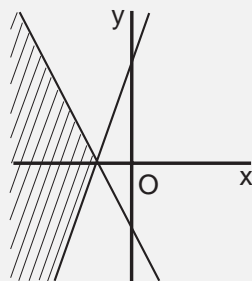

3

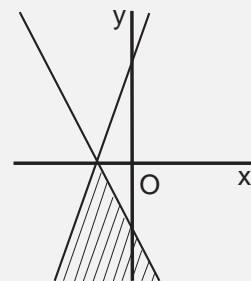

4

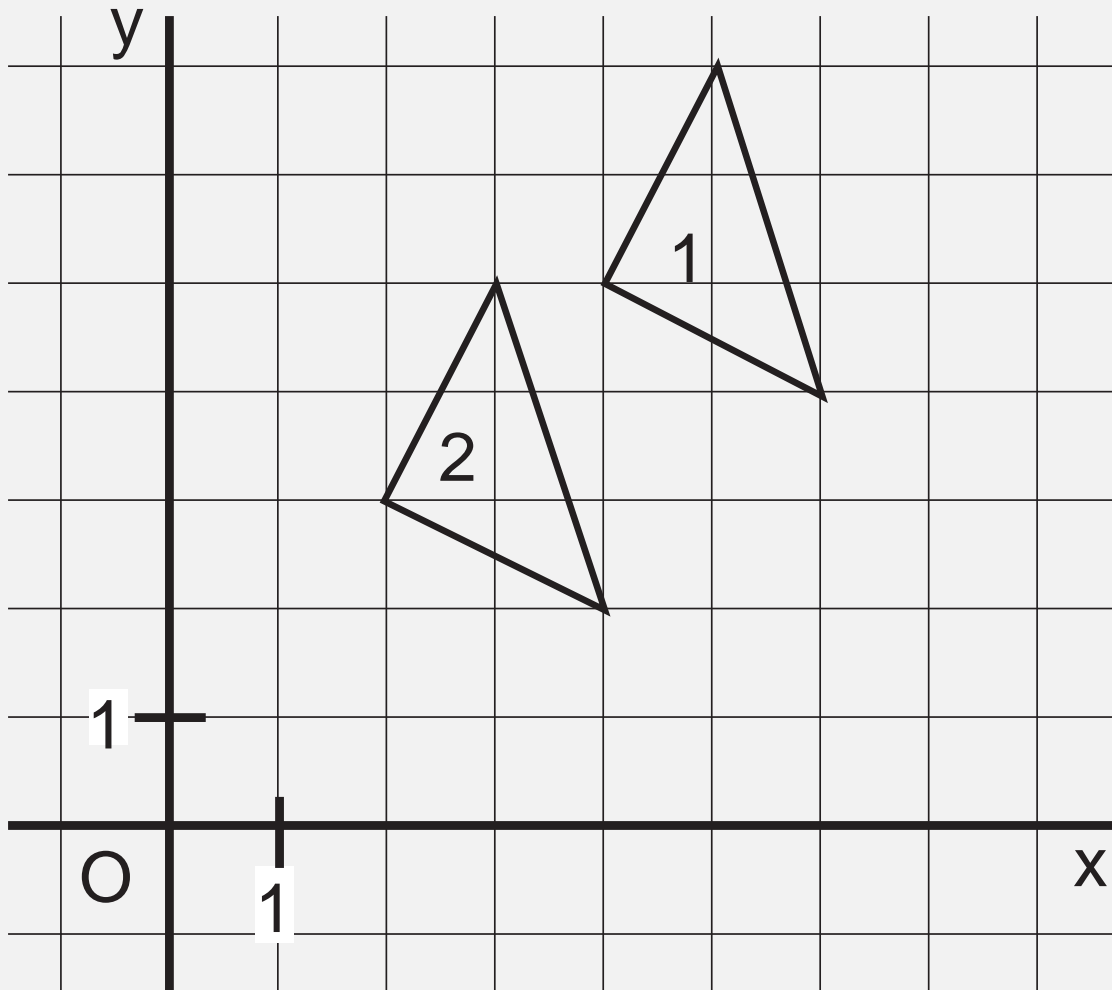

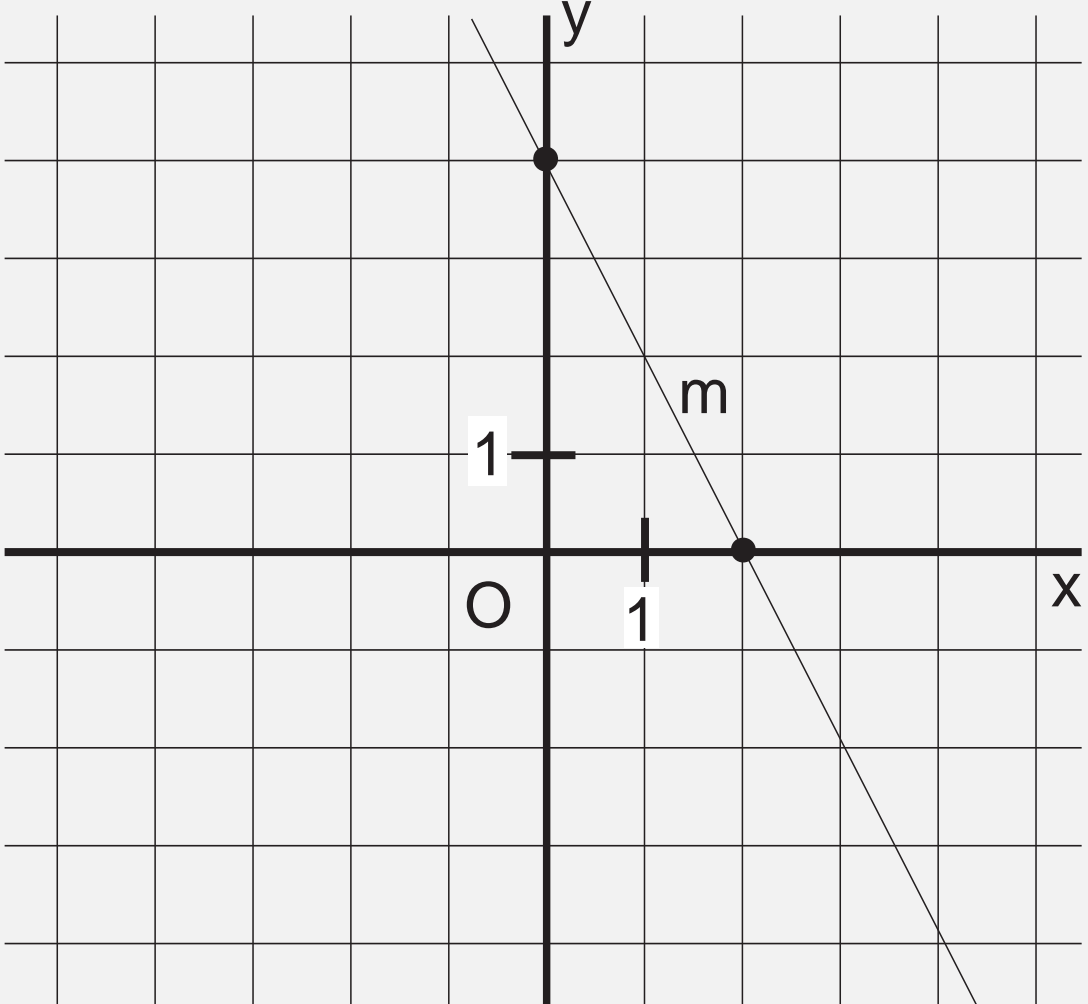



1



2



3



4

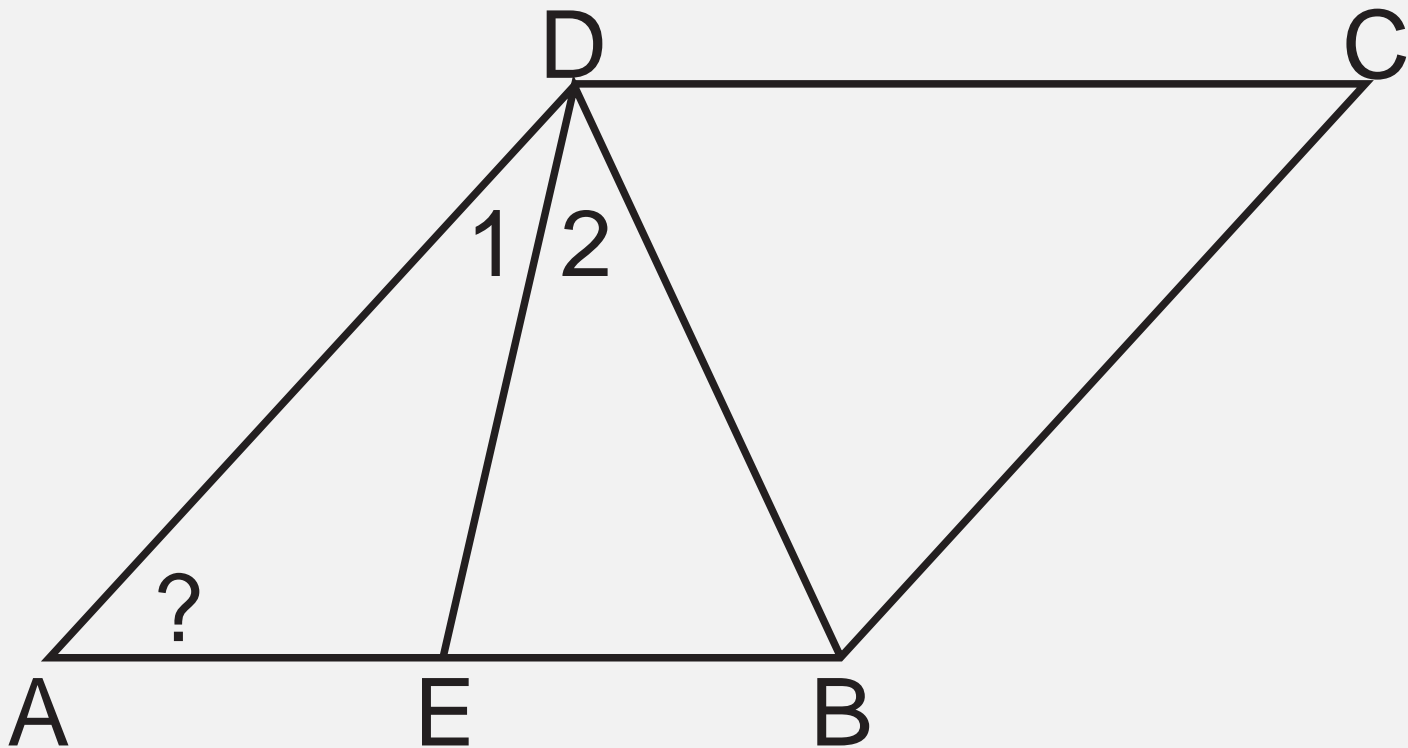

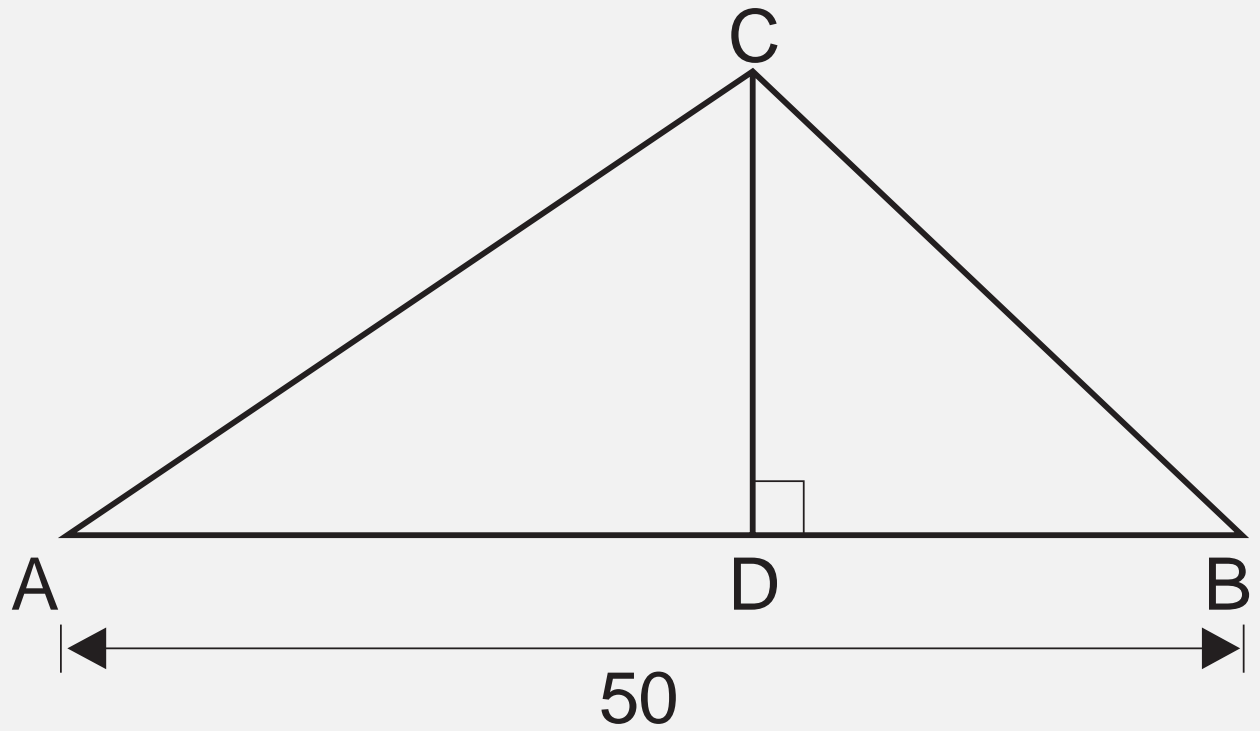

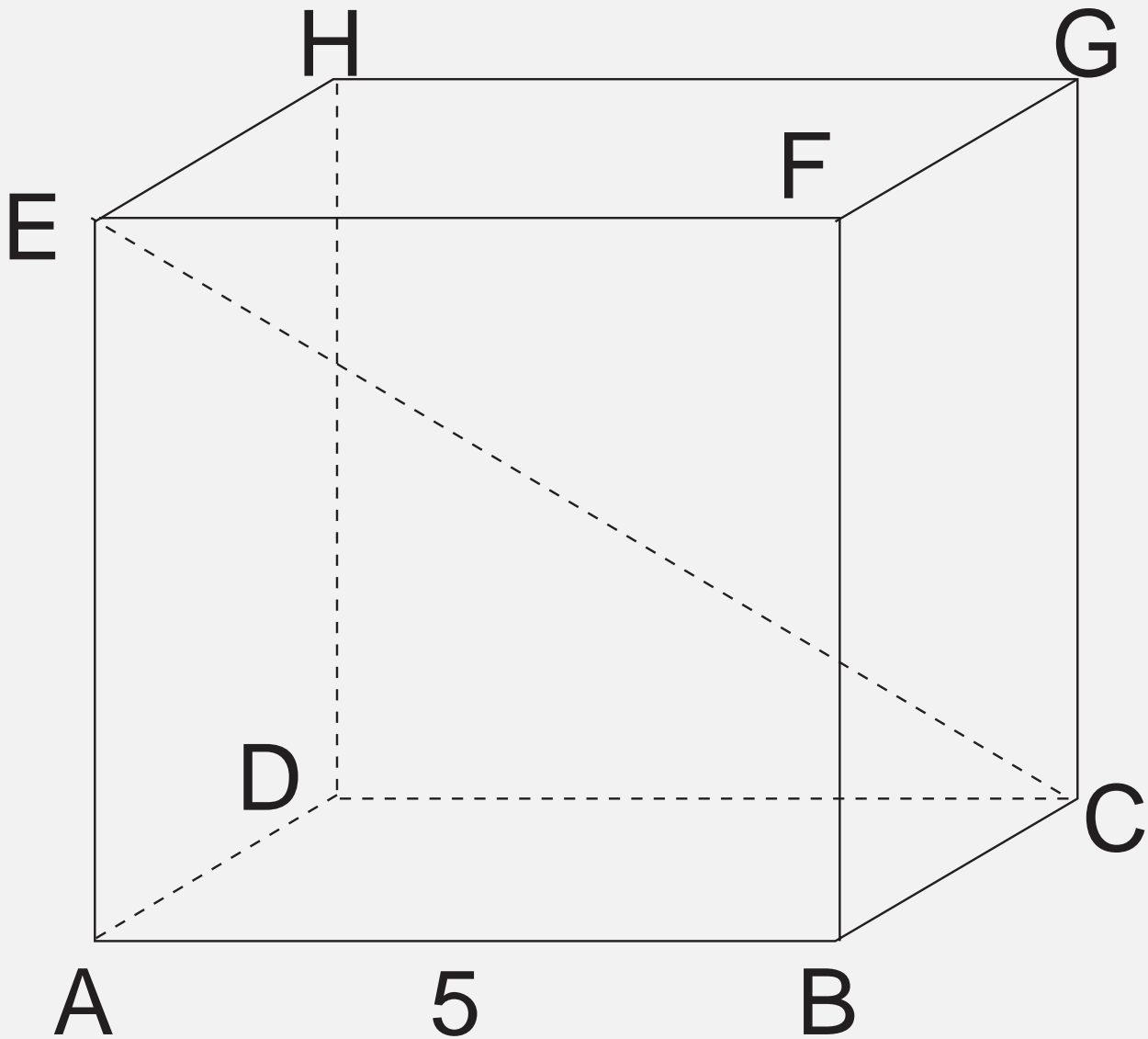

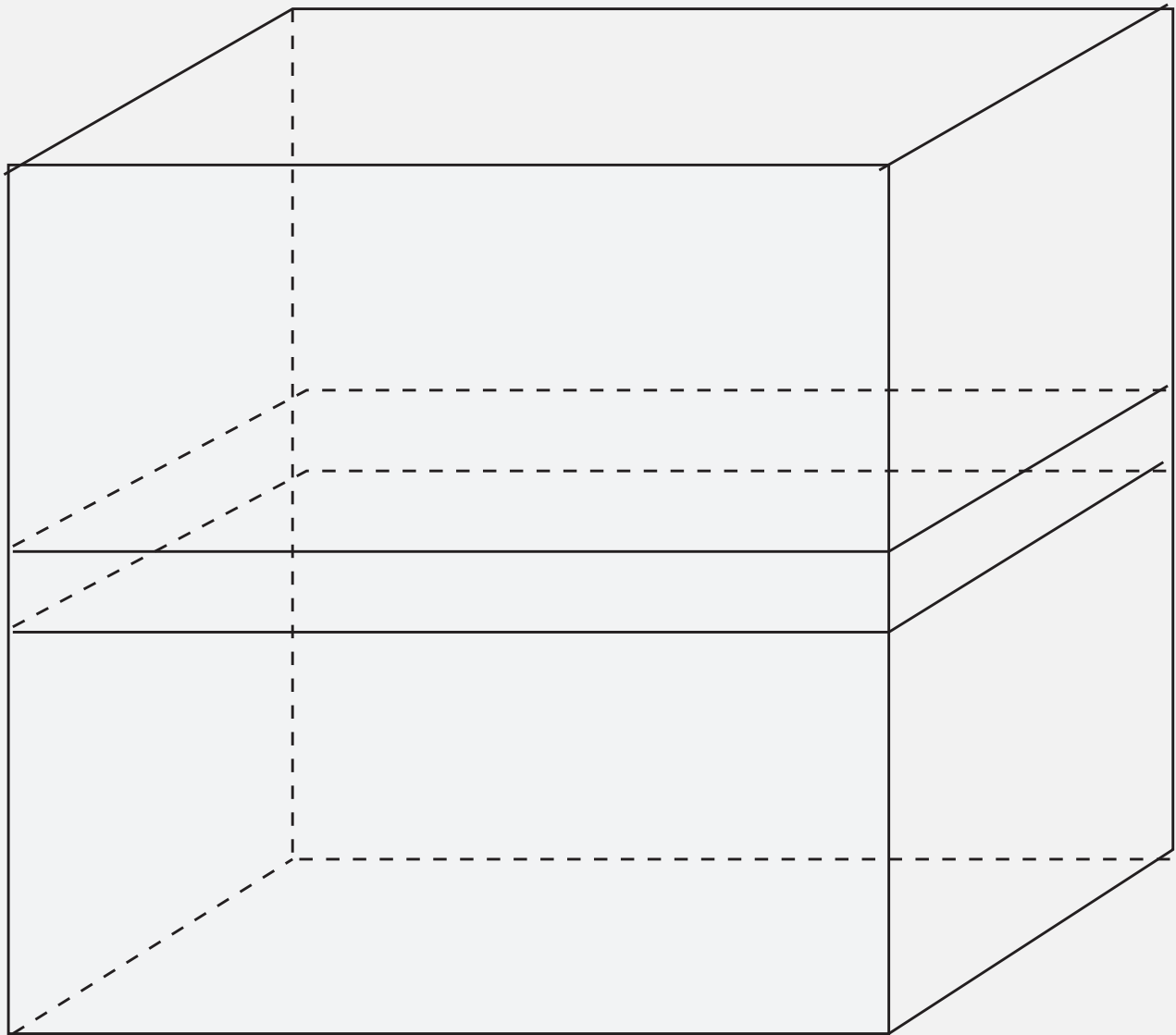



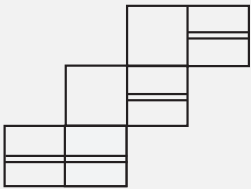

1

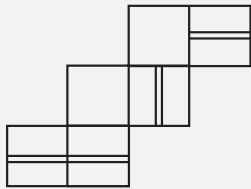

2

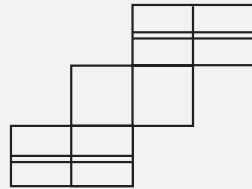

3

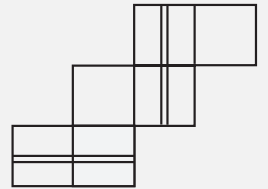

4

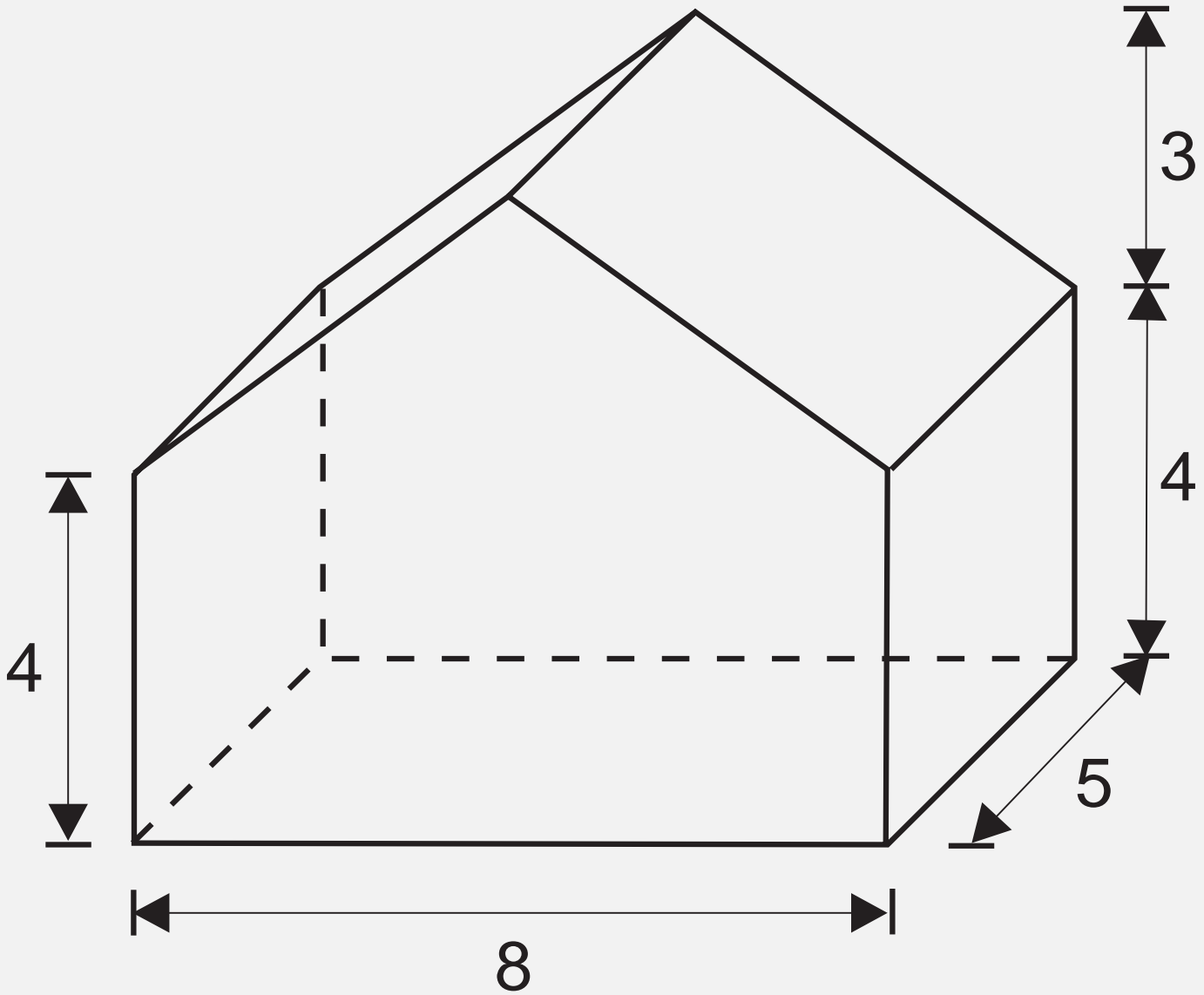

5 m

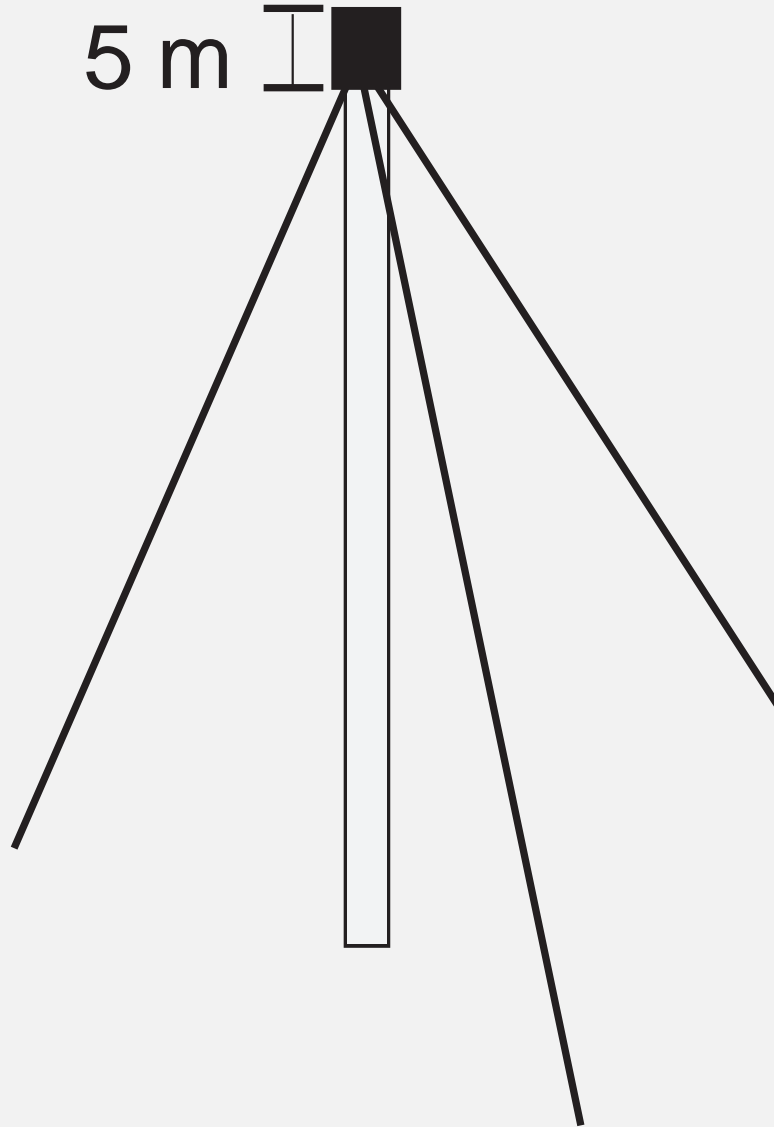

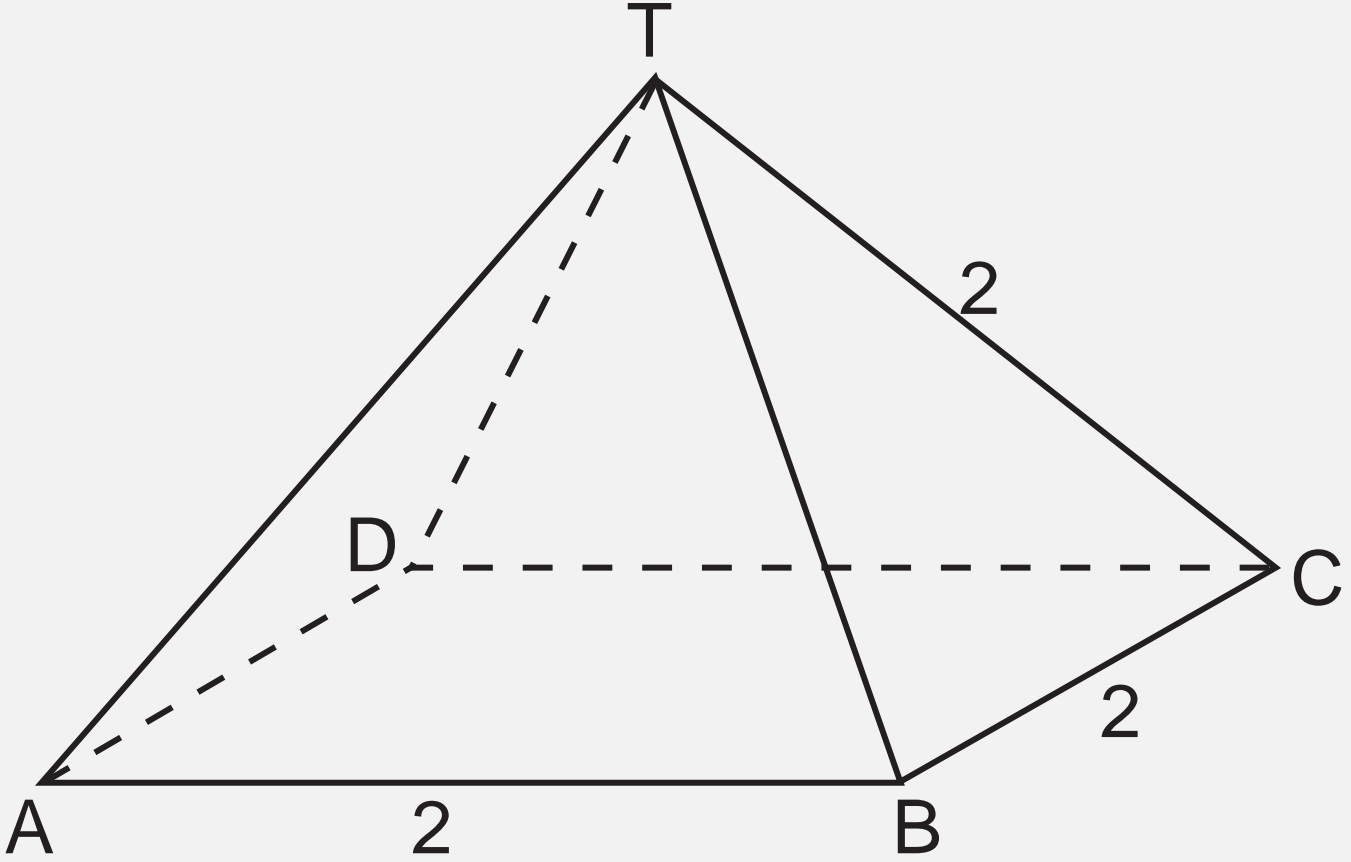

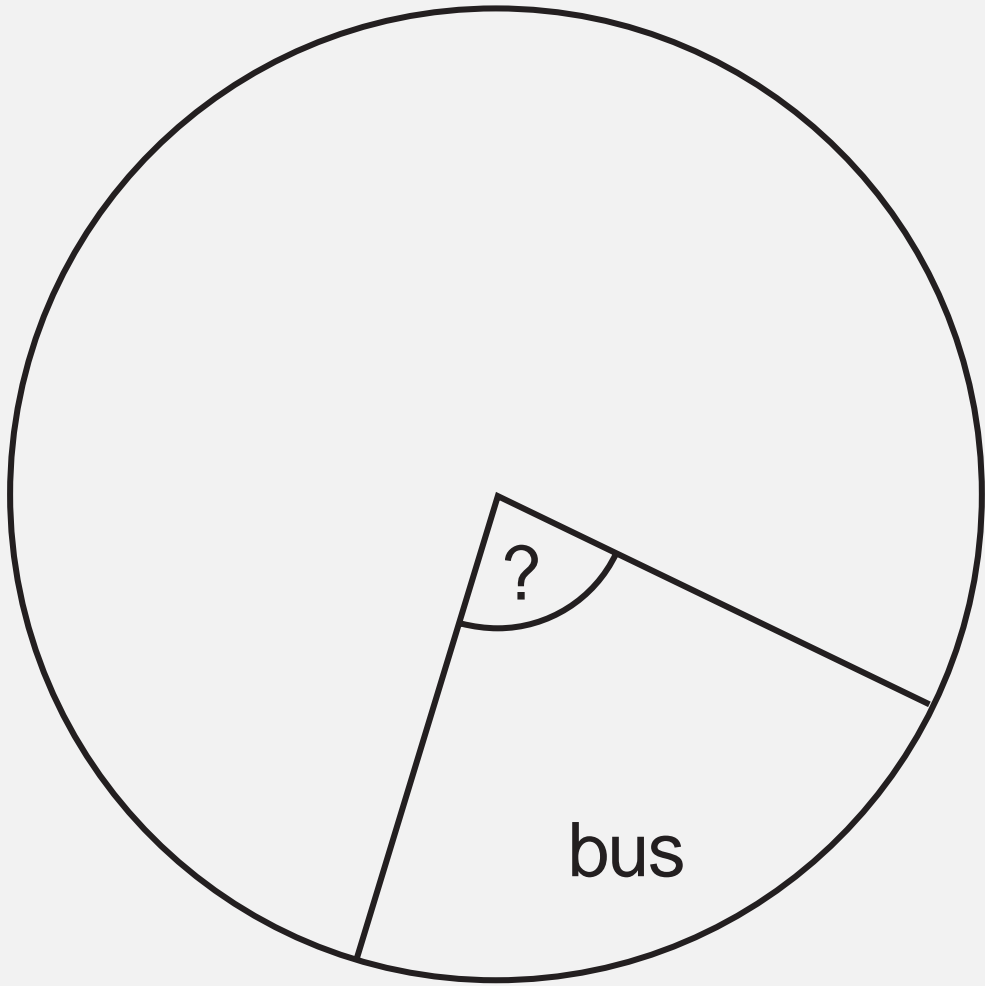

bus

?

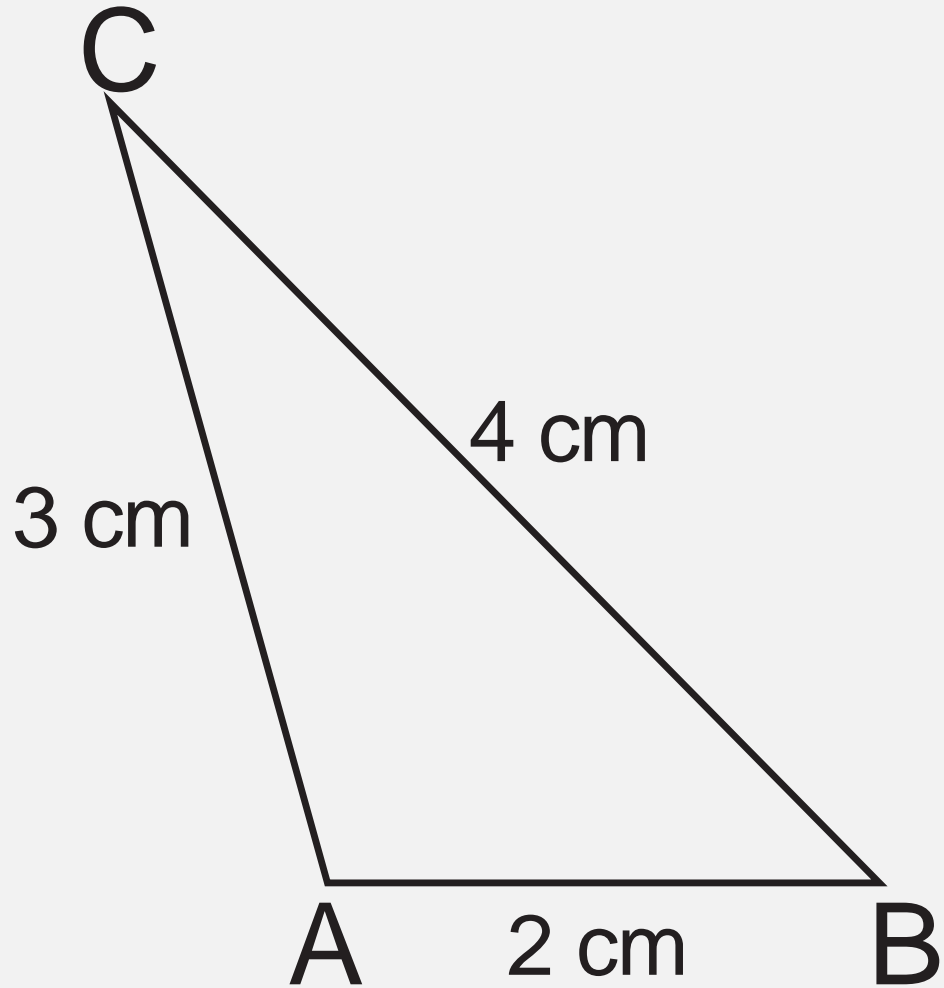

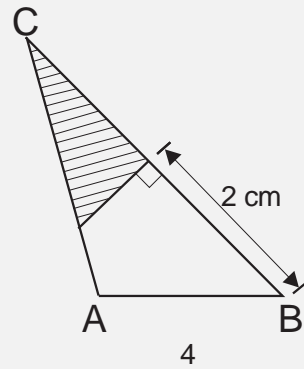
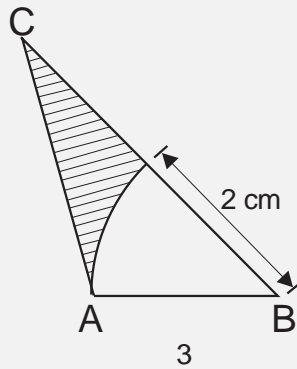
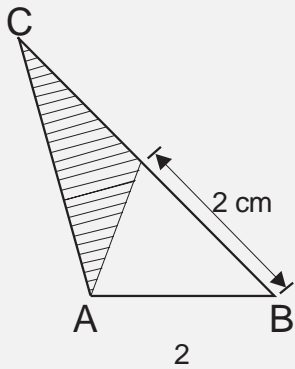
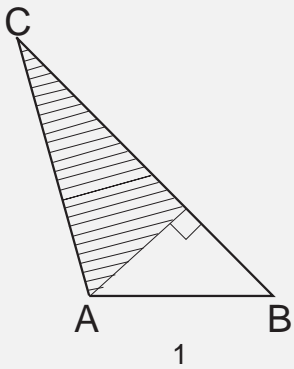

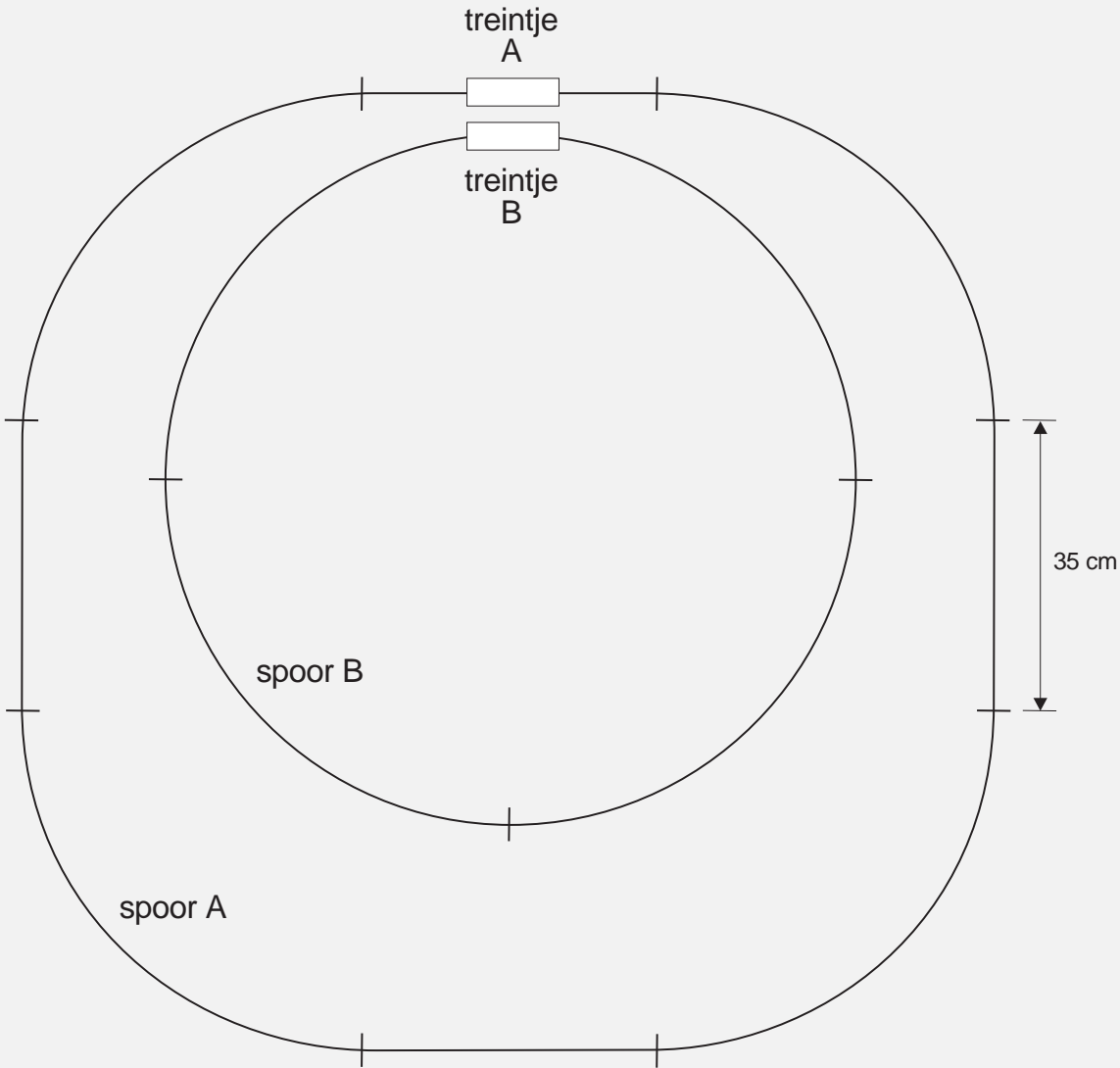



# WERKENDE MOEDERS

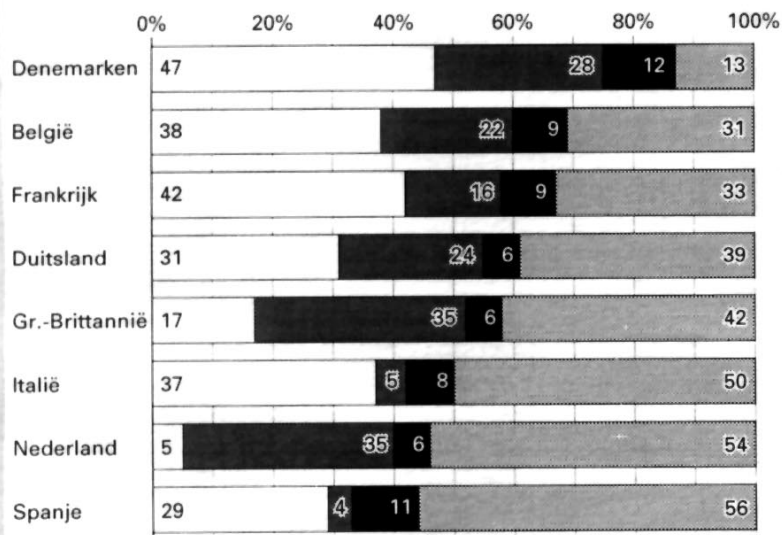



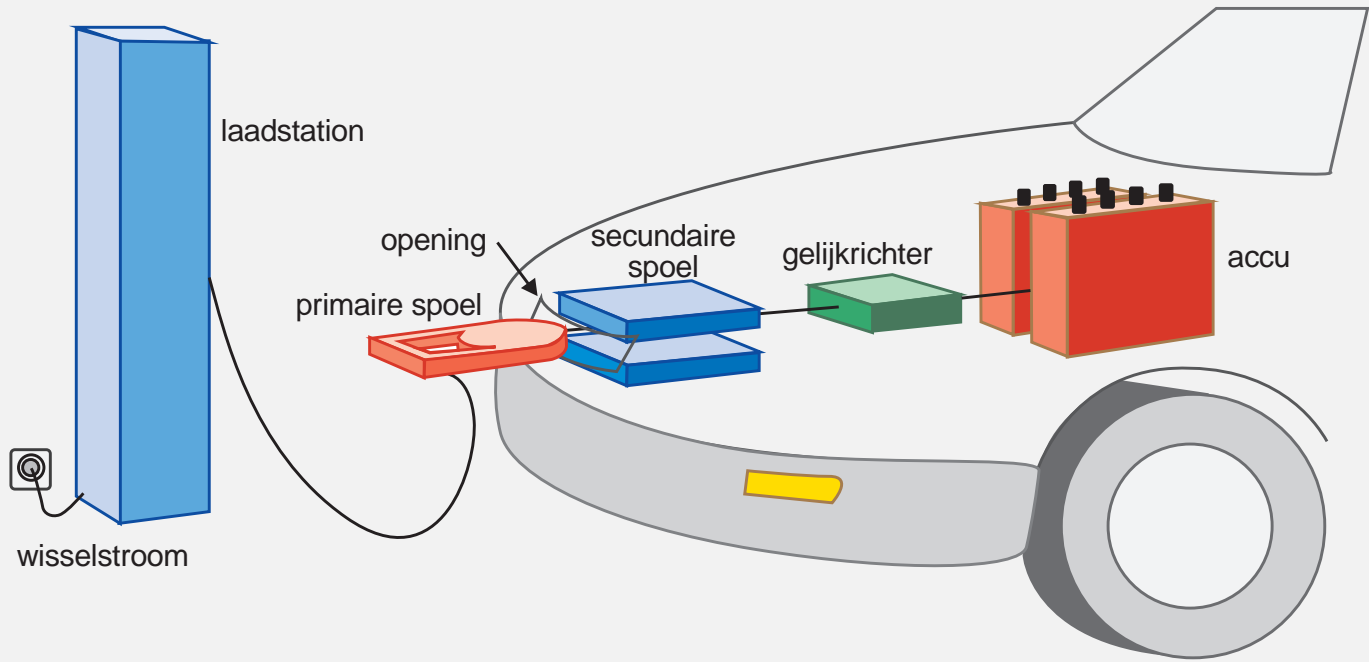

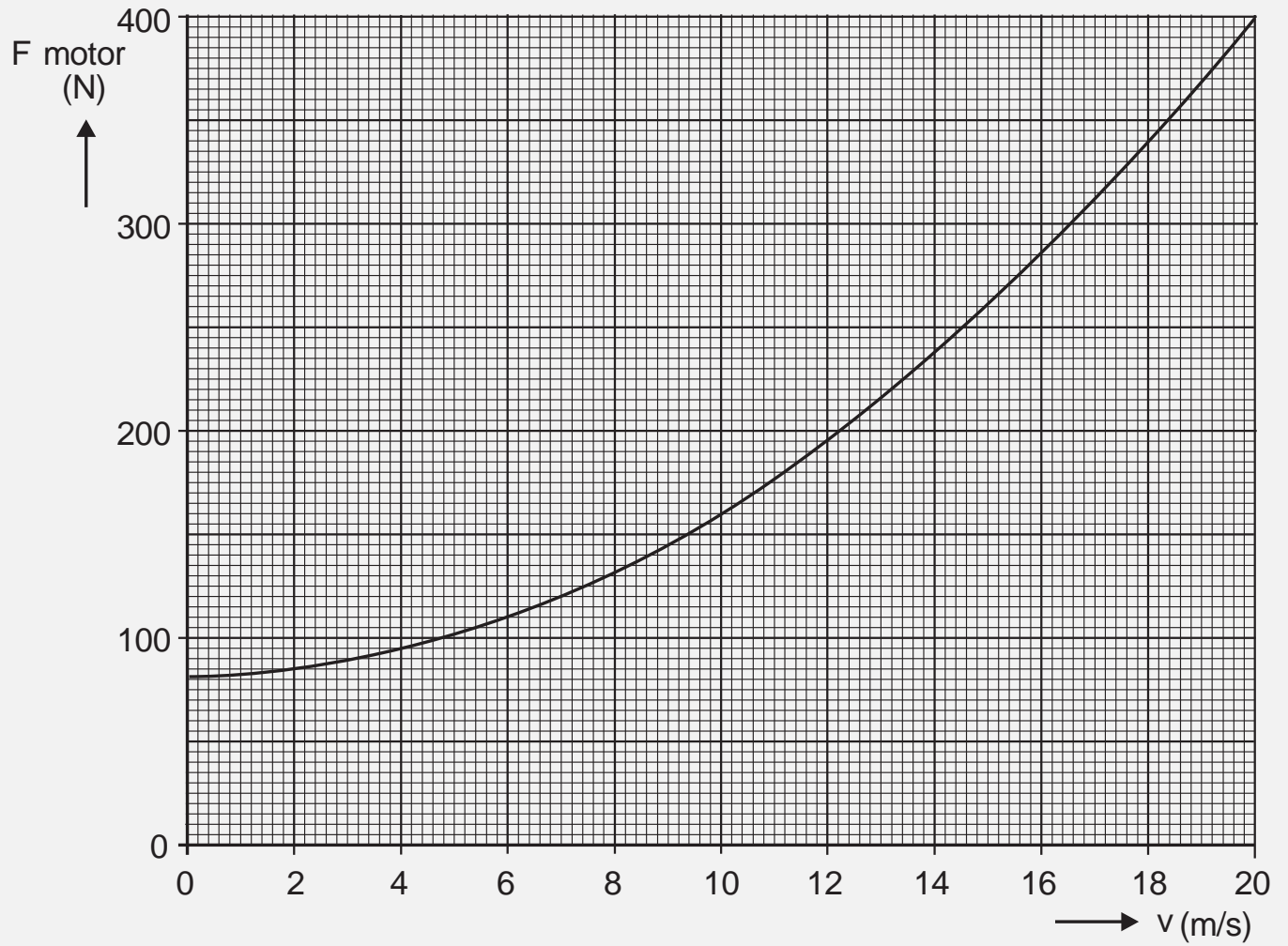

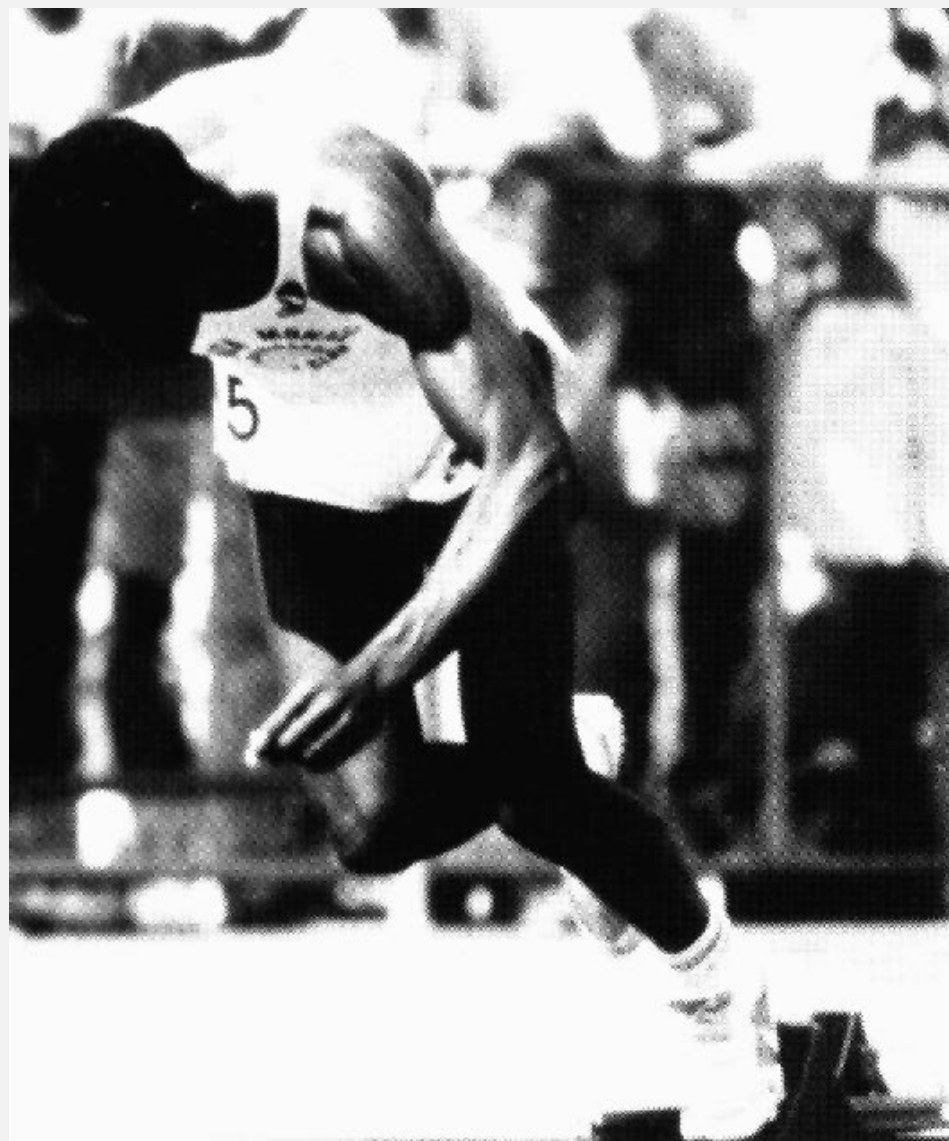

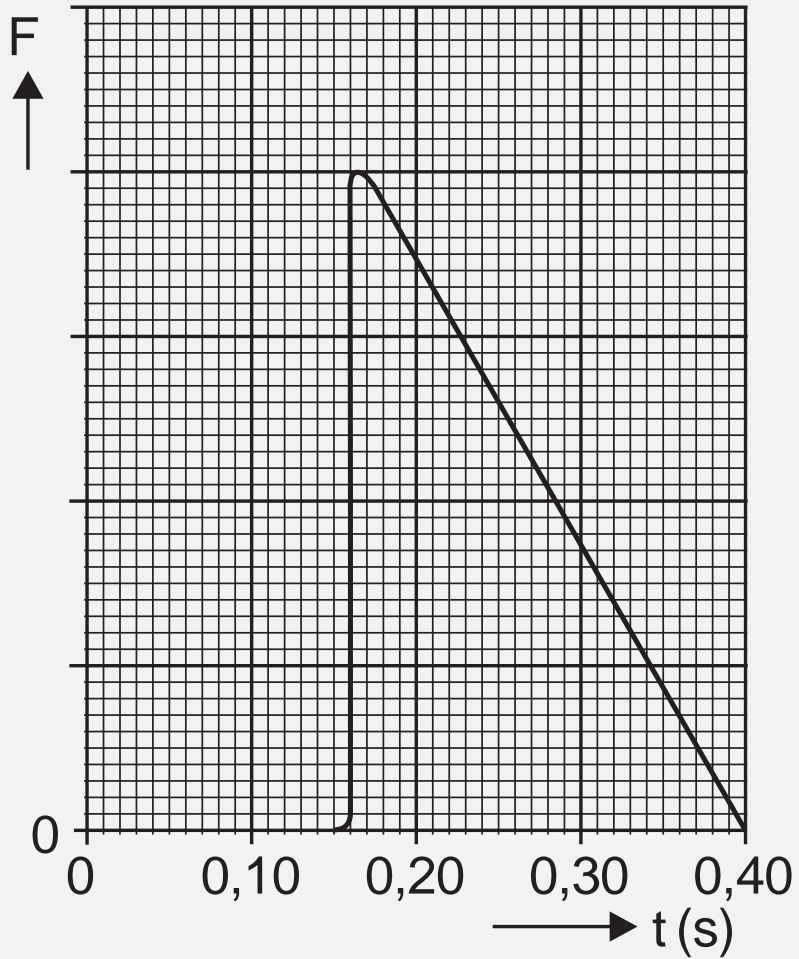

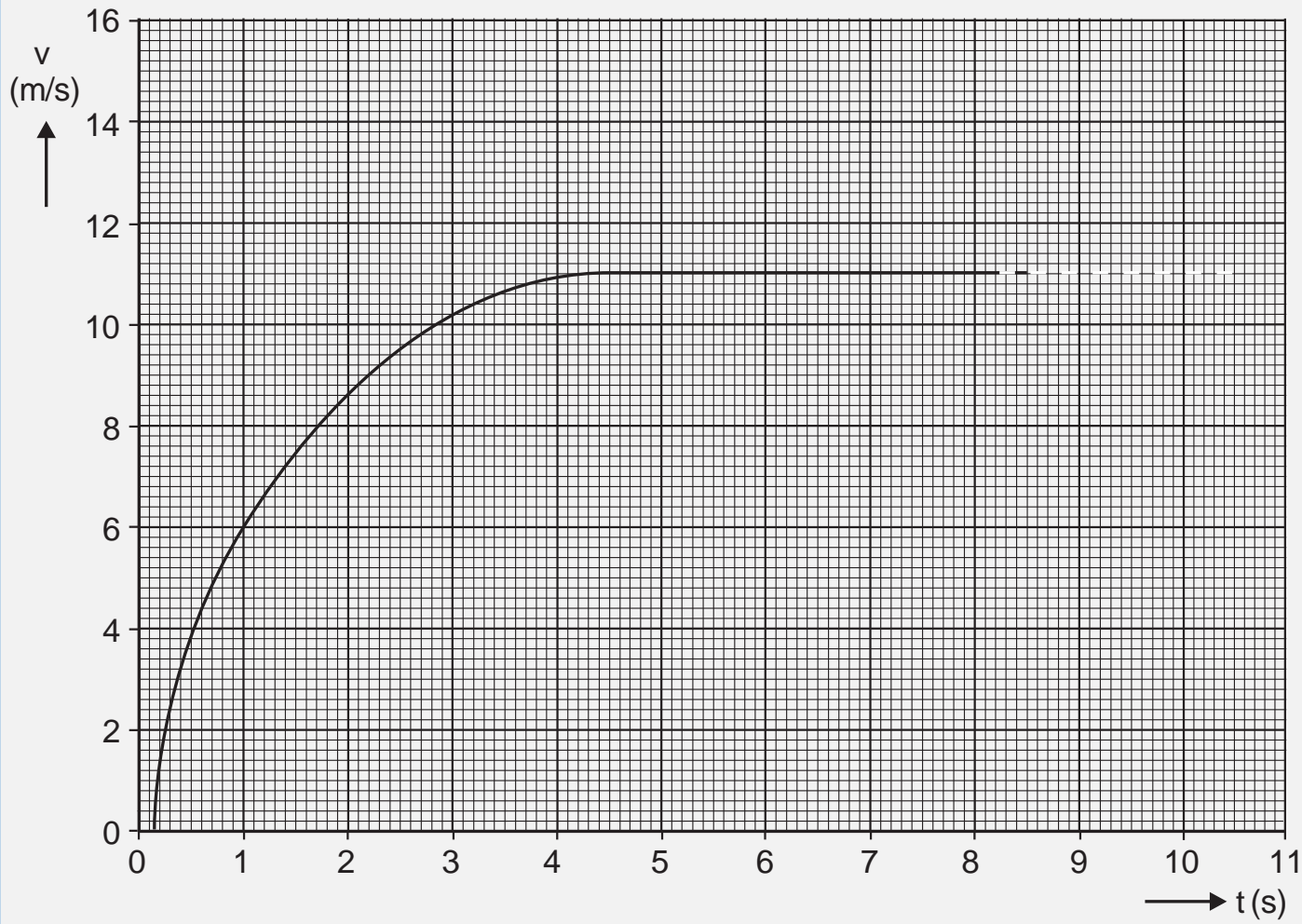

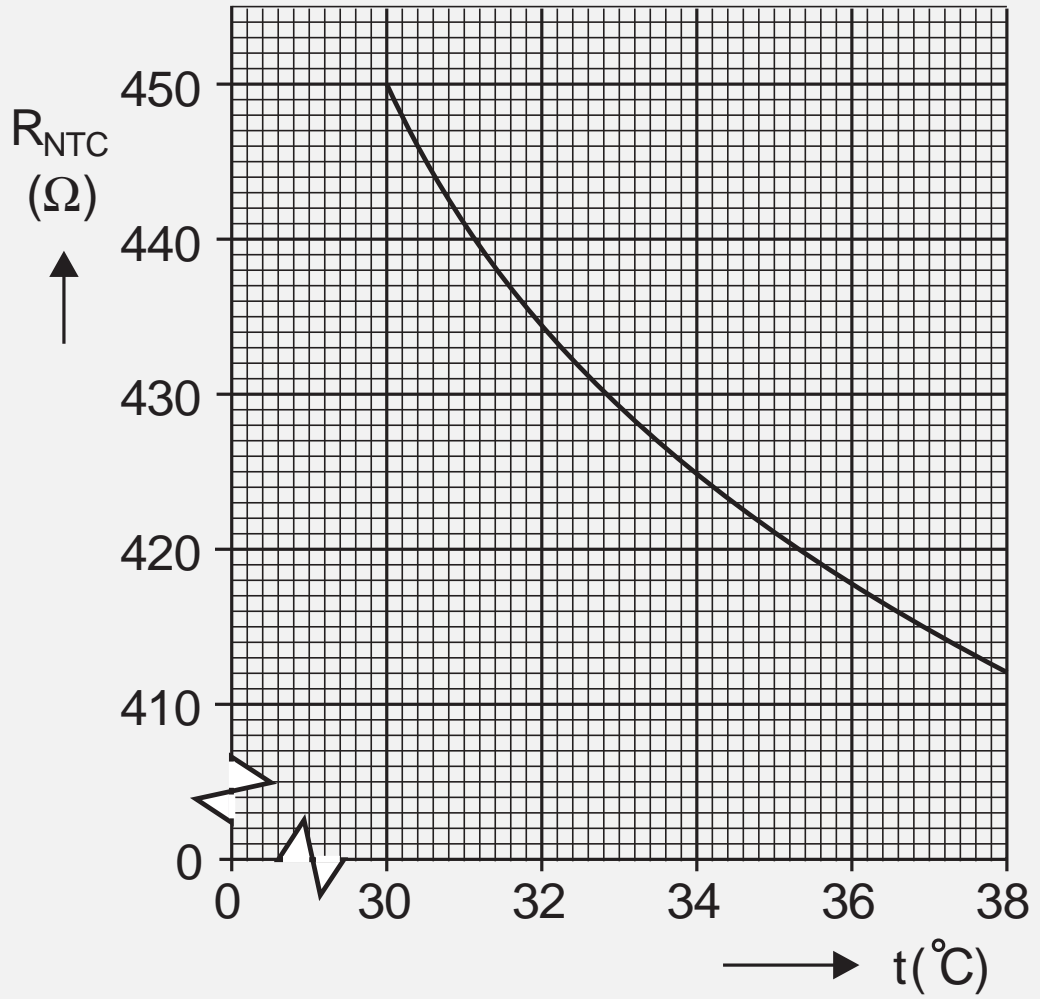



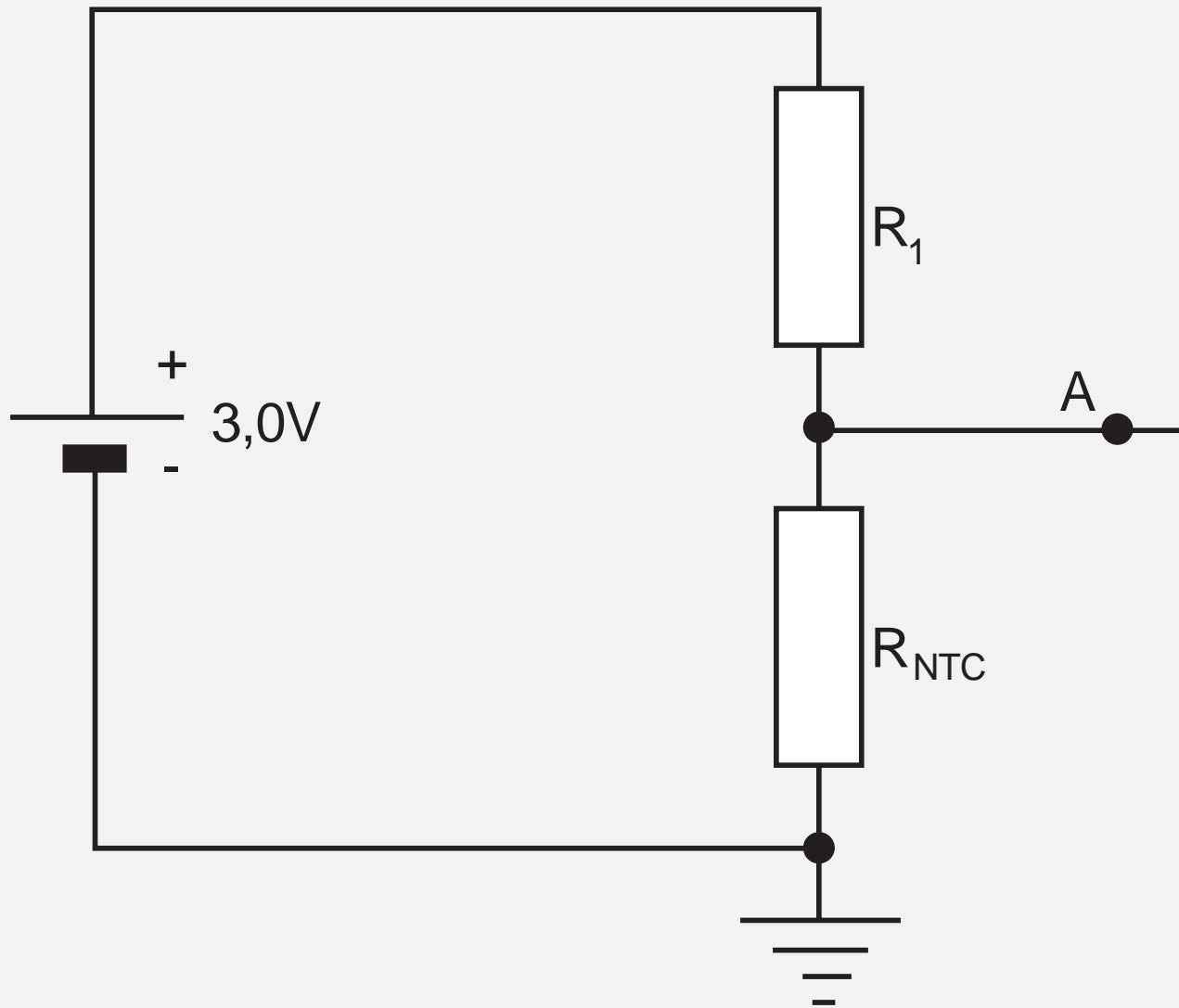

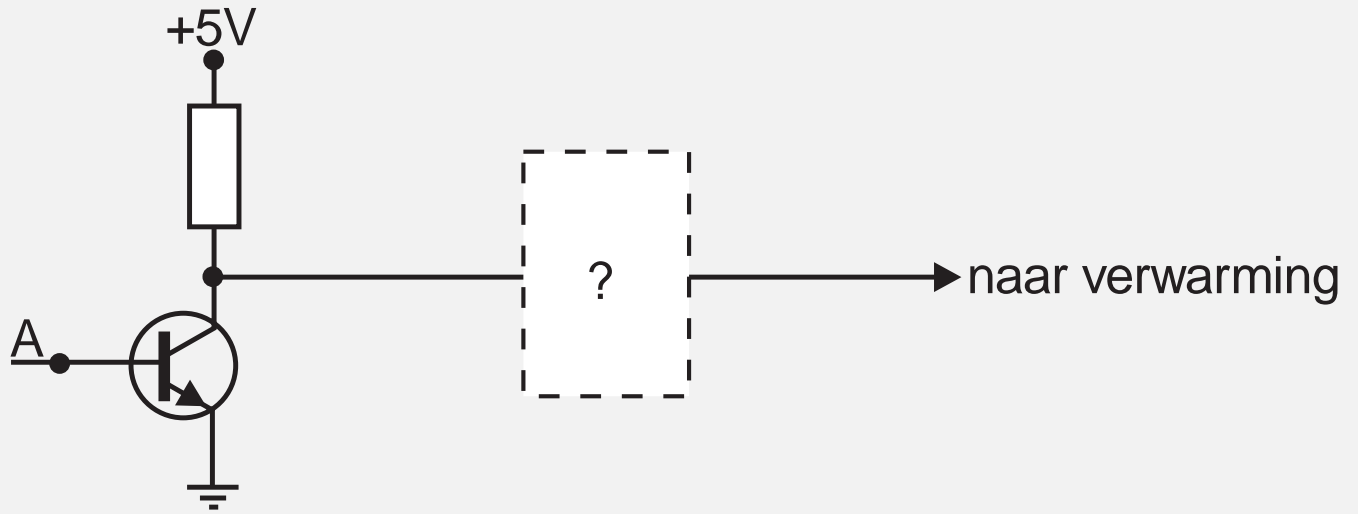

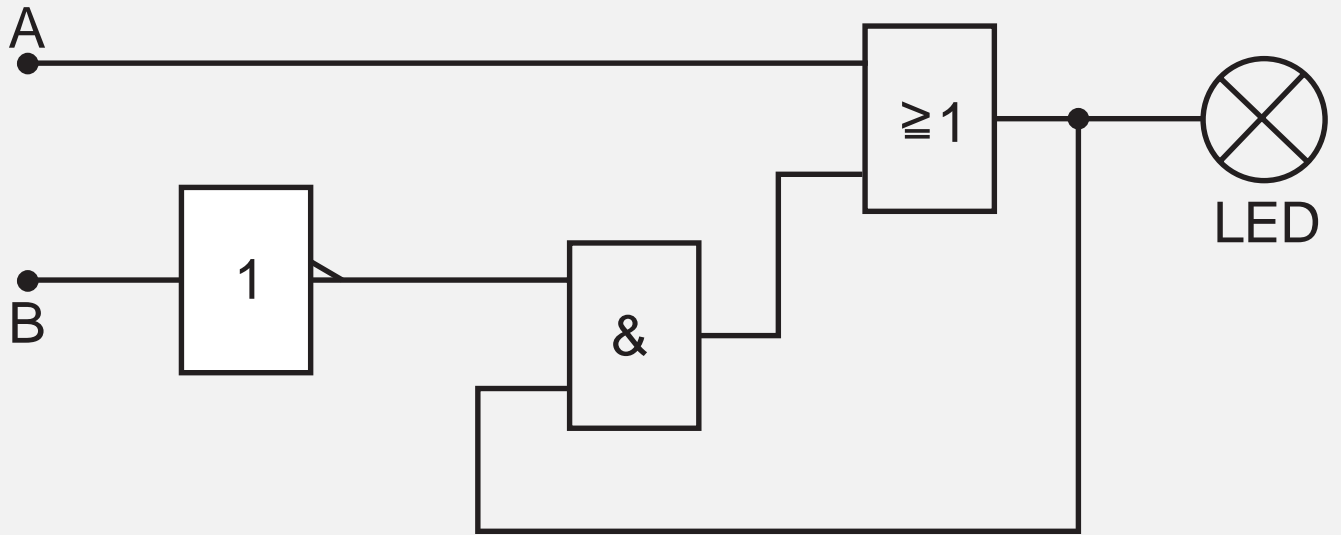

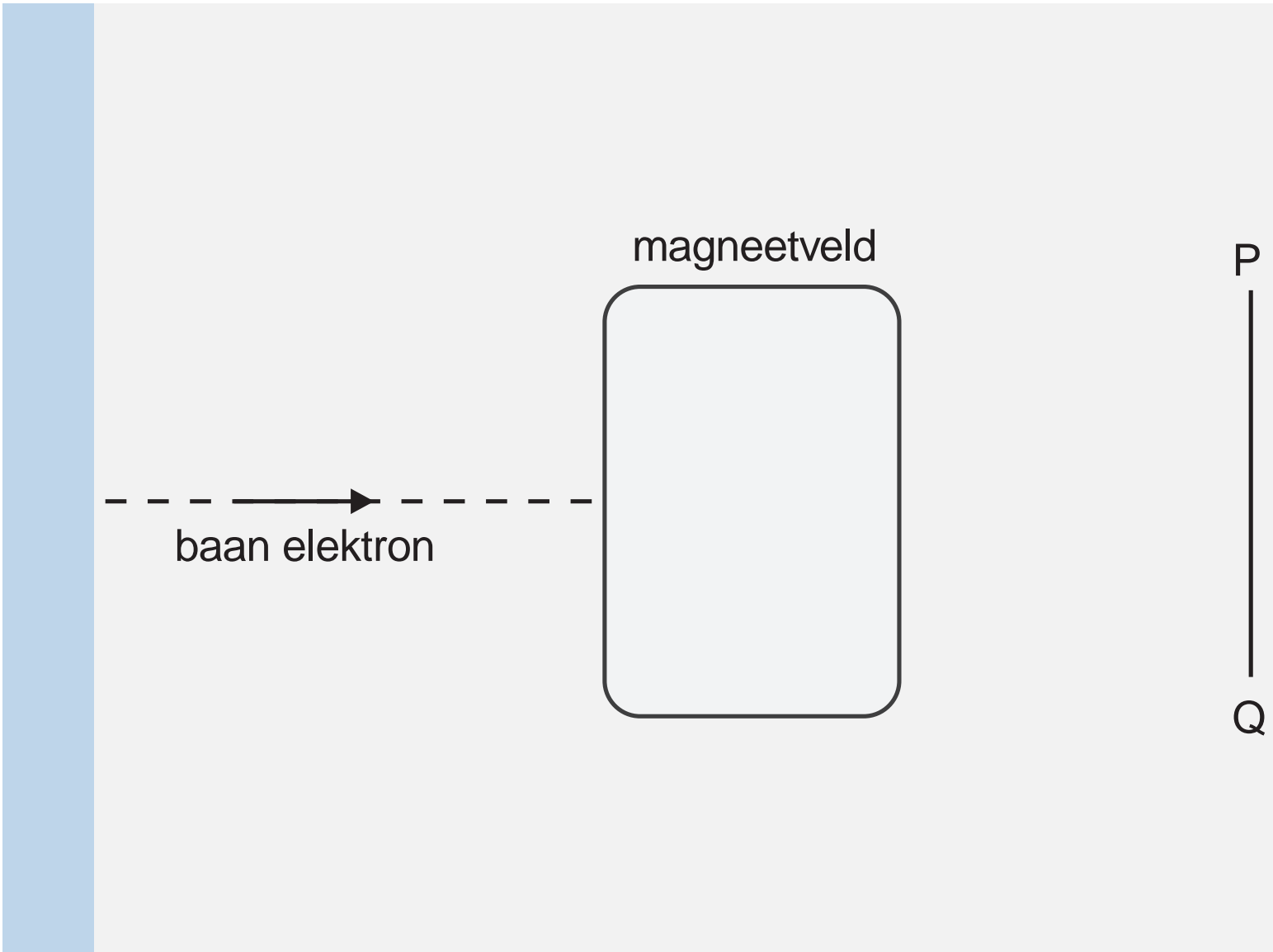

magneetveld

baan elektron

P

Q

lucht

water

geluidsbron

geluidsstraal 1

P



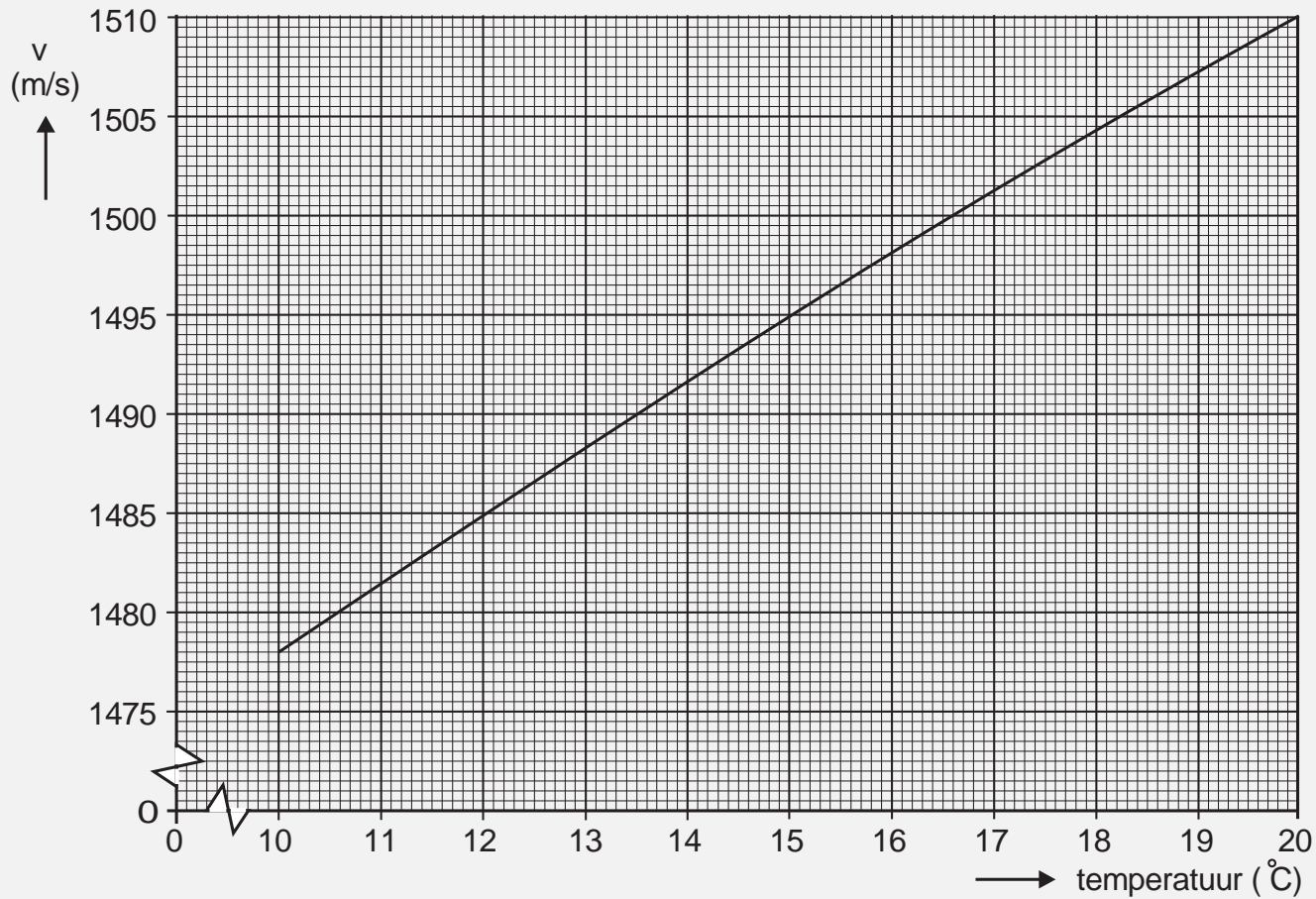

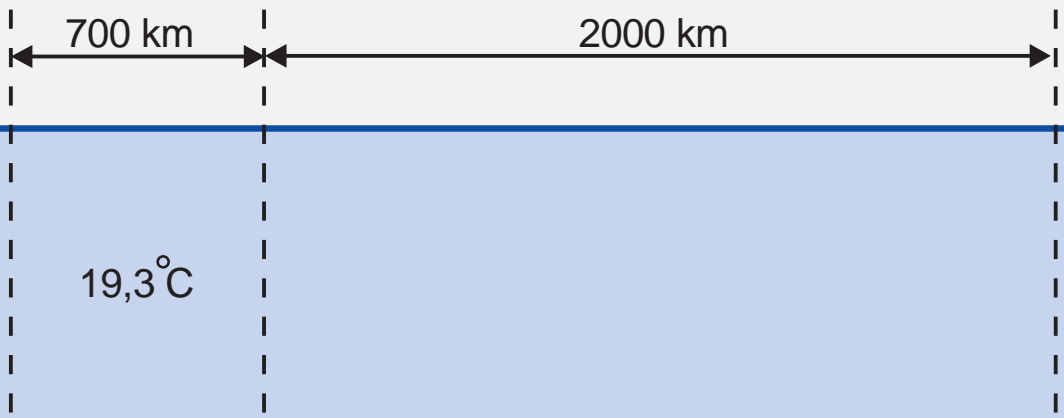

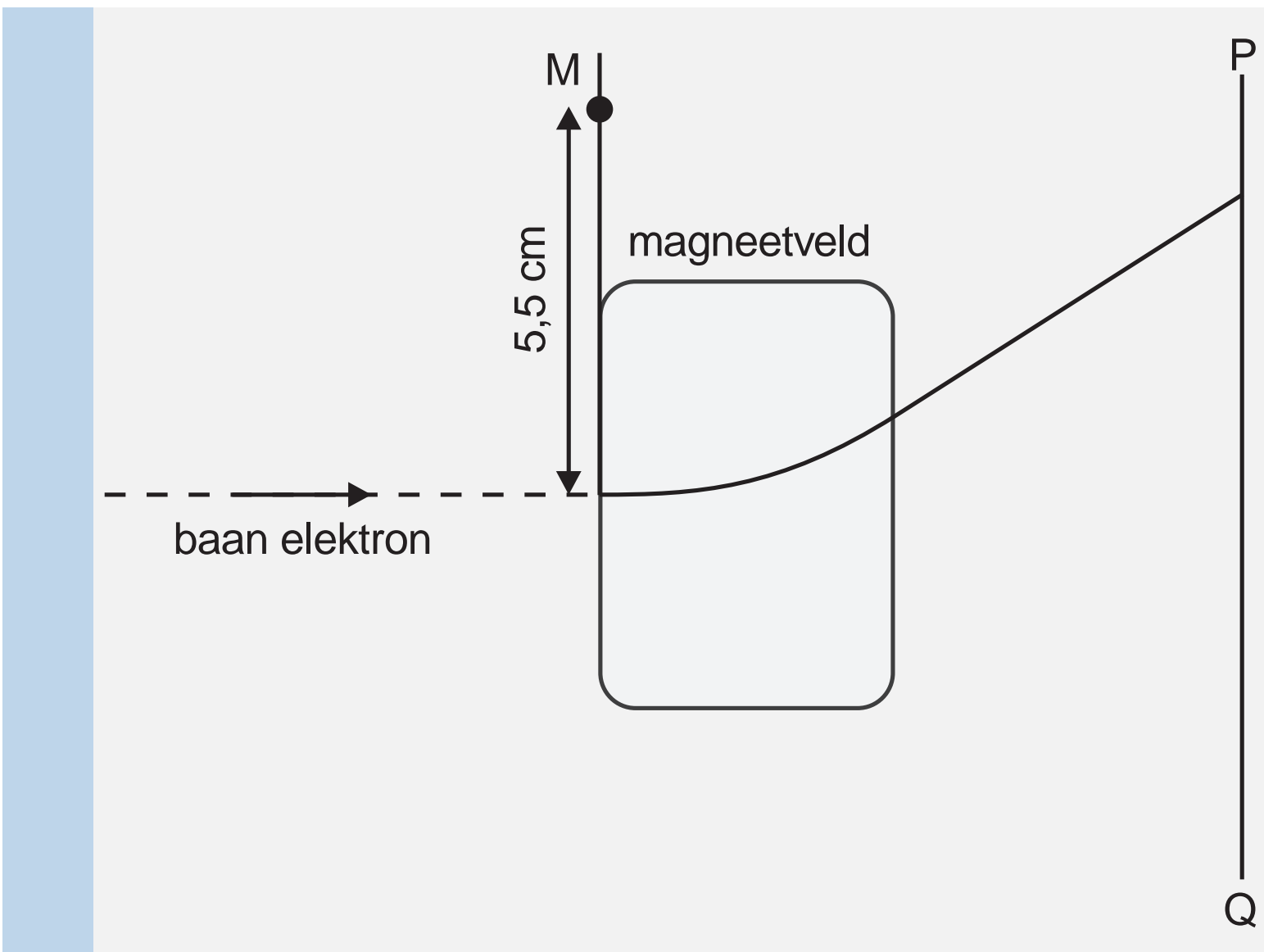



lucht

water

geluidsbron

geluidsstraal 1

P

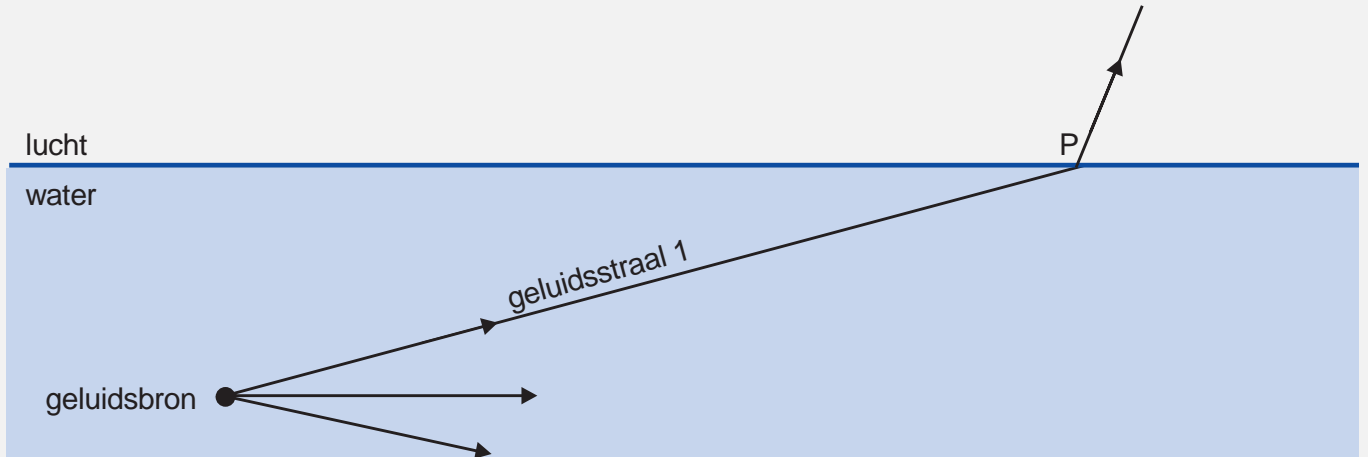

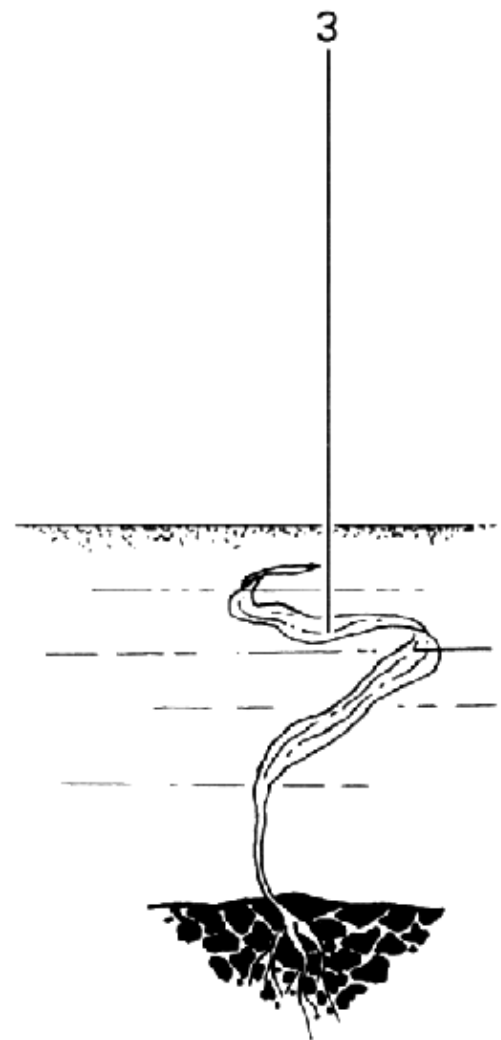
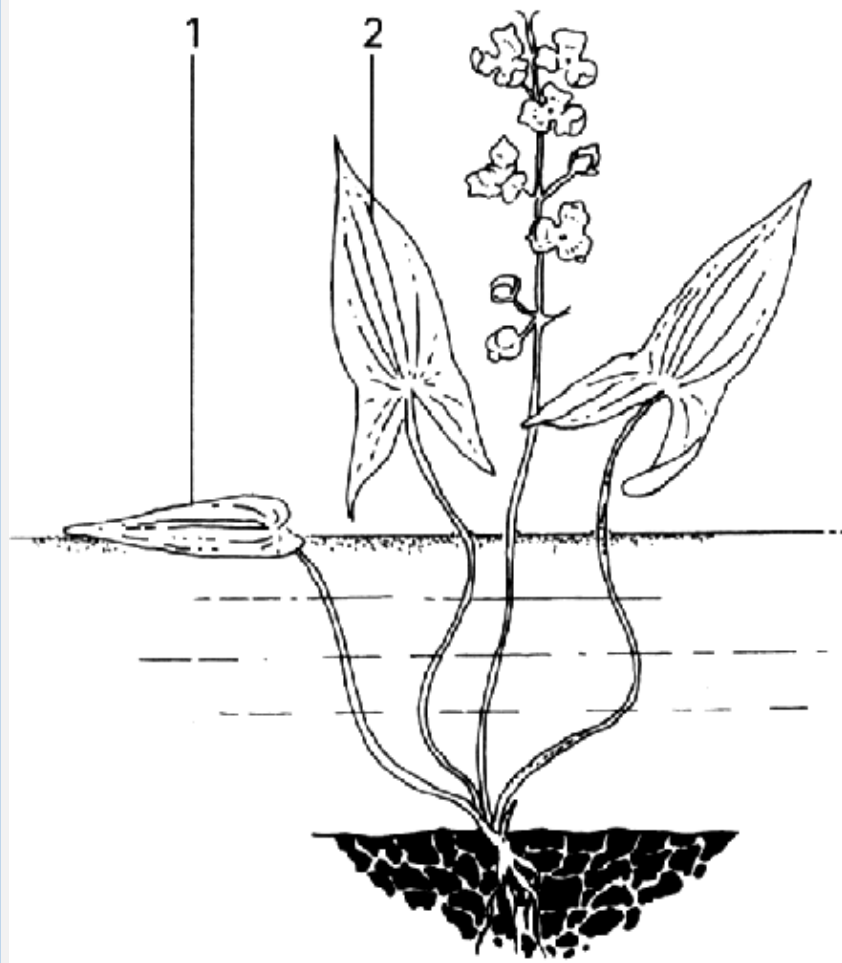

overlevingskans



0

0



concentratie zouten (mmol/l)

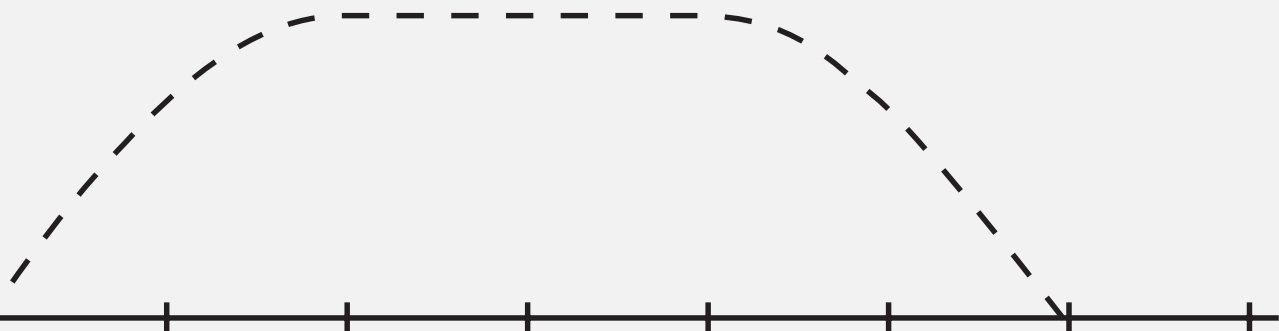

overlevingskans

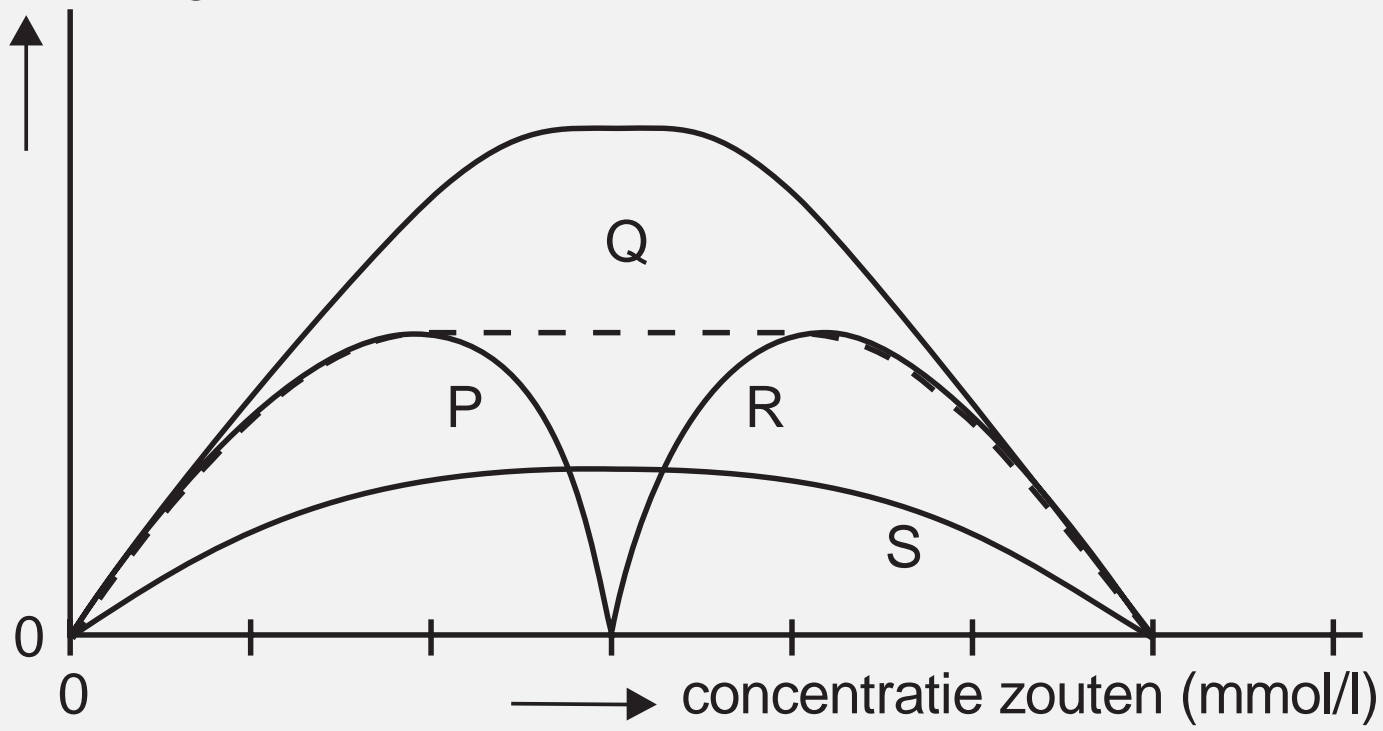

0

0



concentratie zouten (mmol/l)



1

2

3

CO<sub>2</sub>

4

dood organisch  
materiaal



normale kam



walnootkam



rozekam



erwtenkam

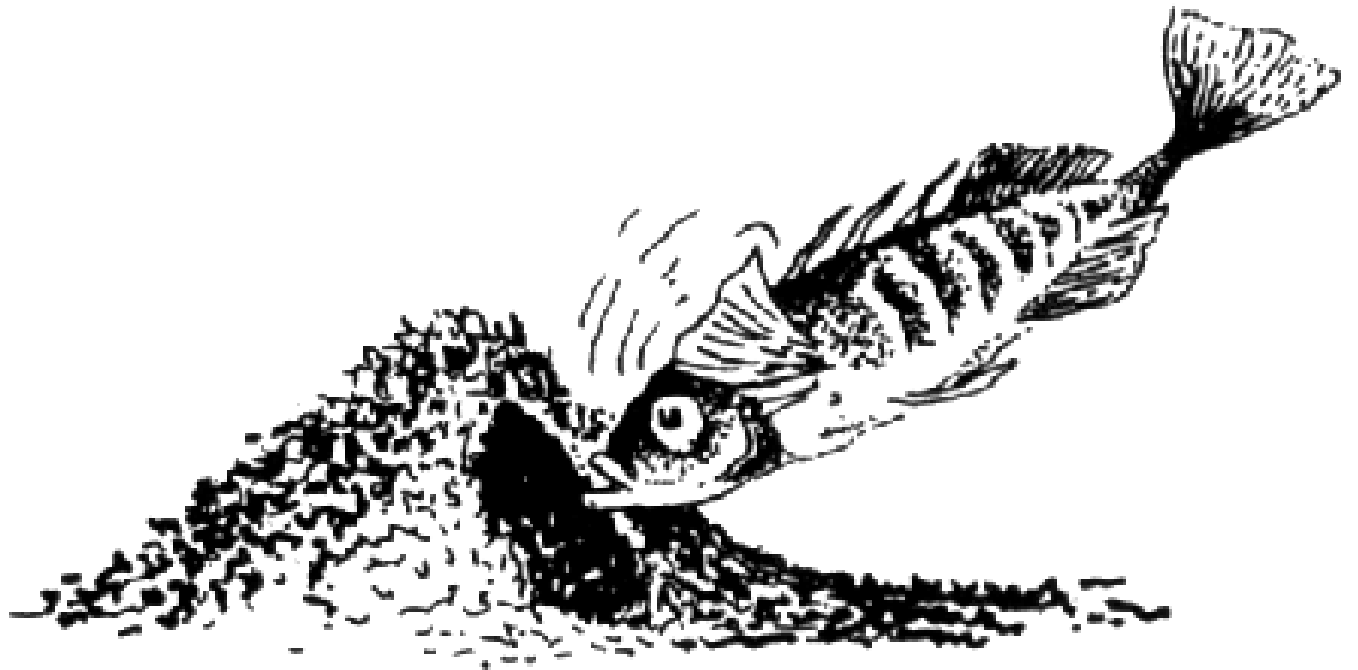



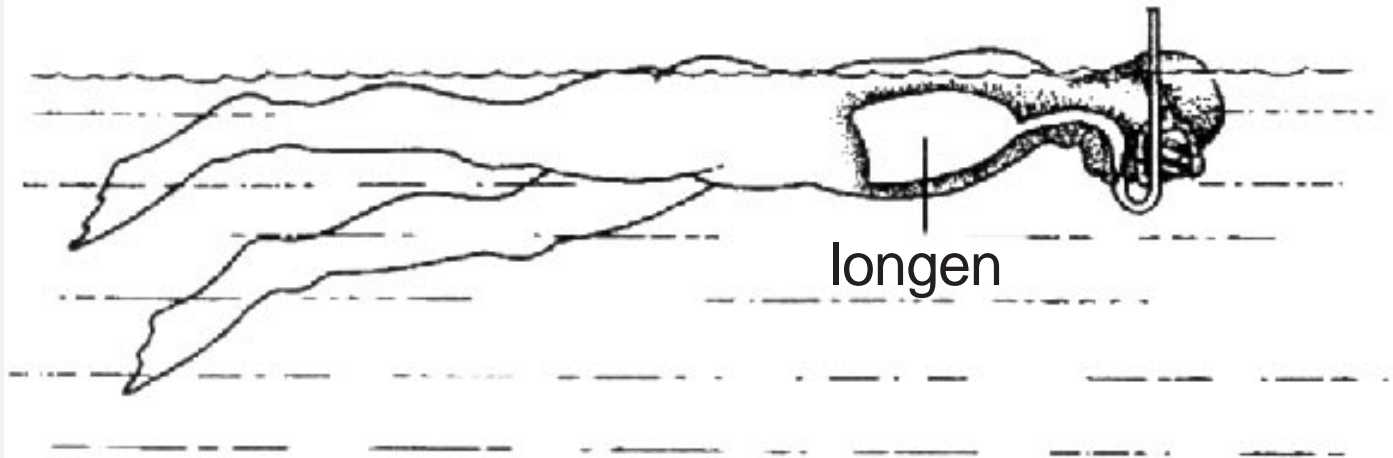

longen

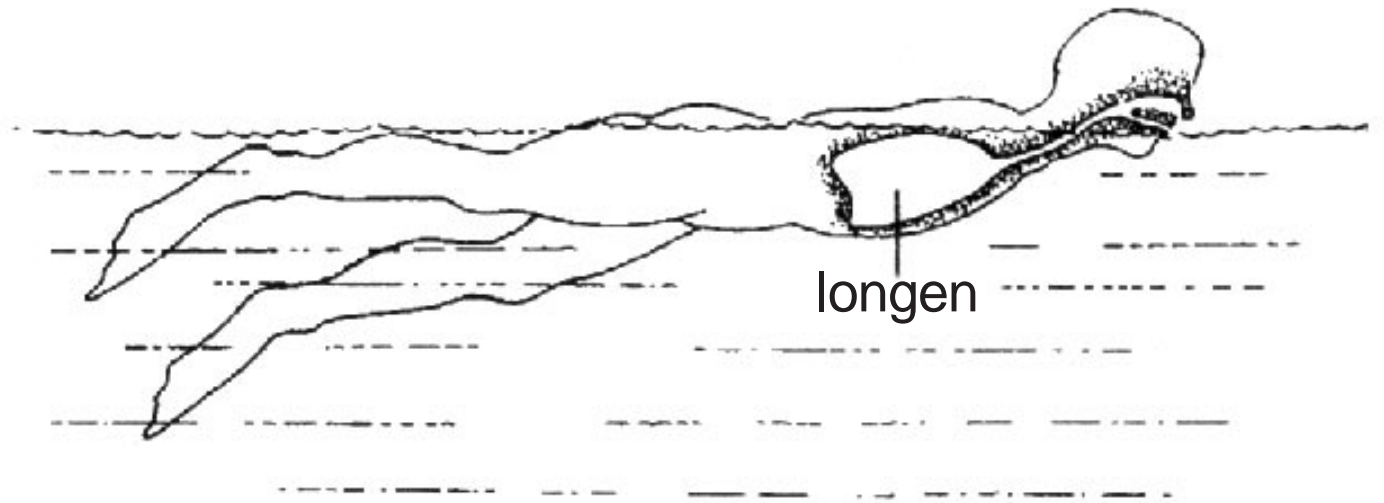

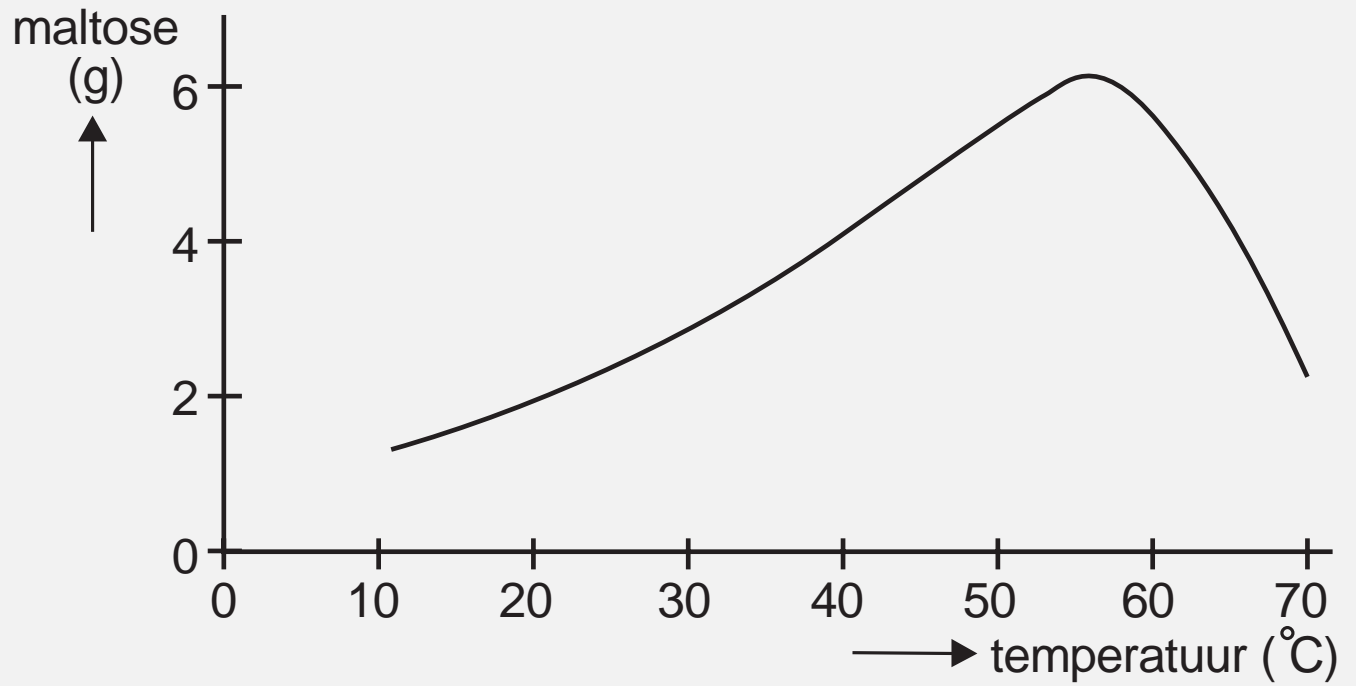

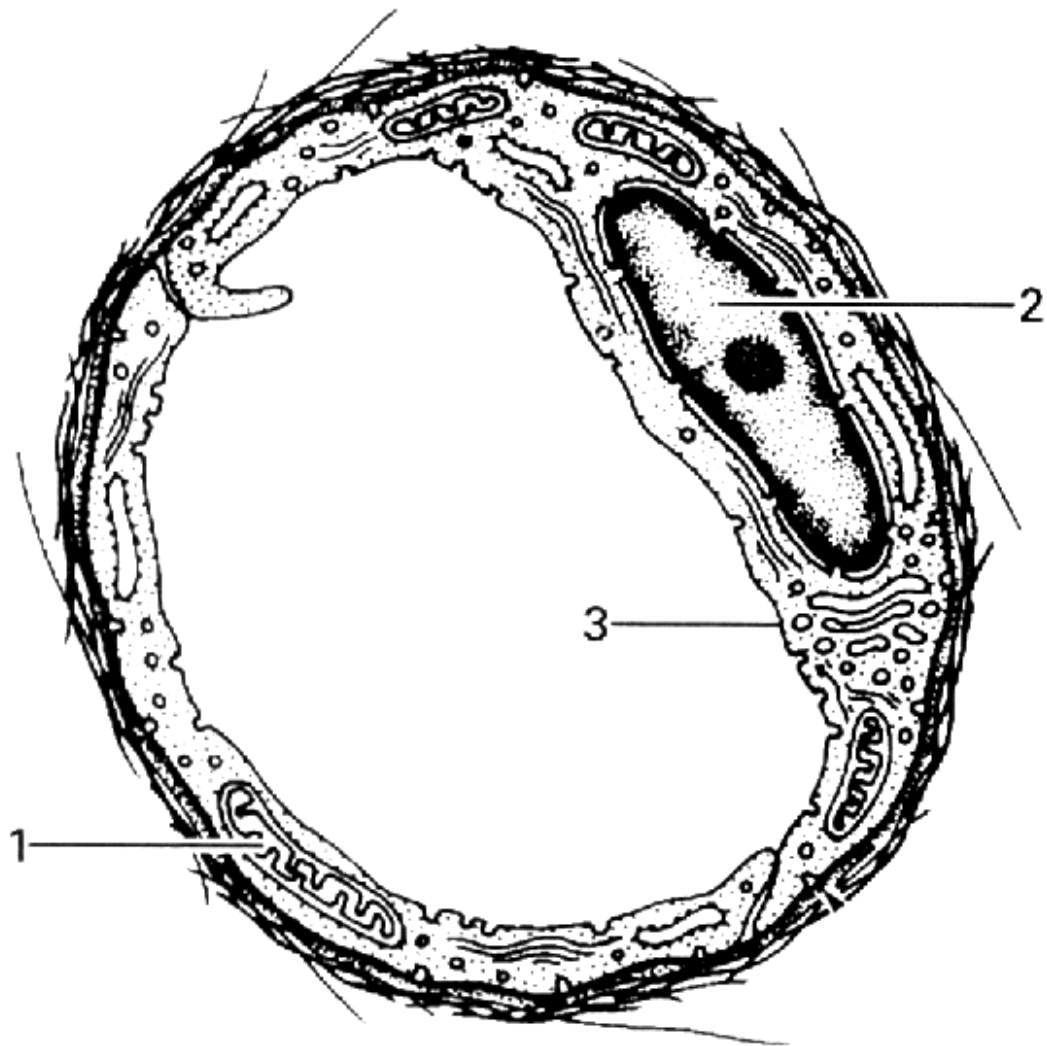

vergroting 10.000x

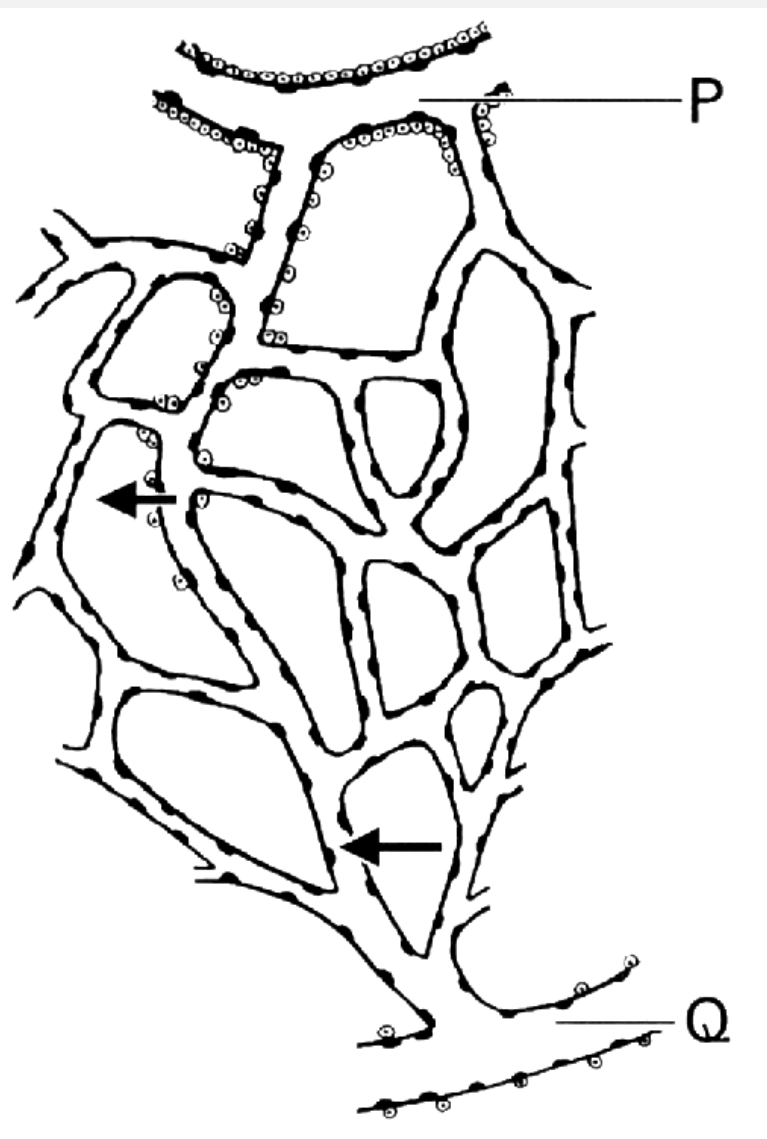

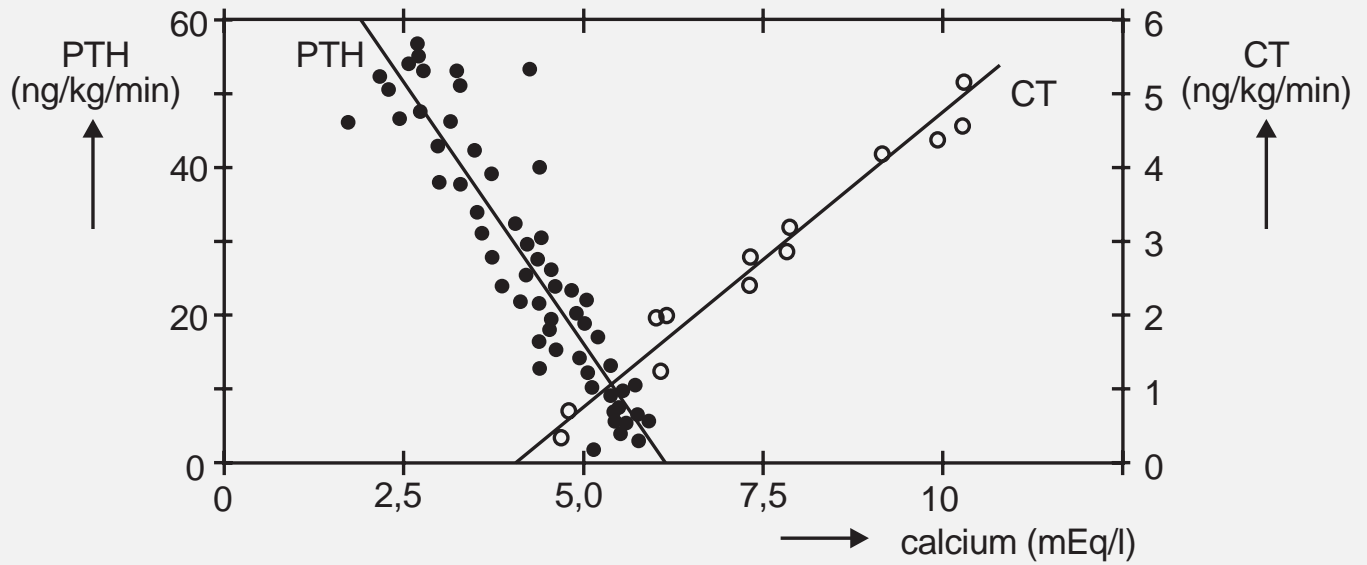

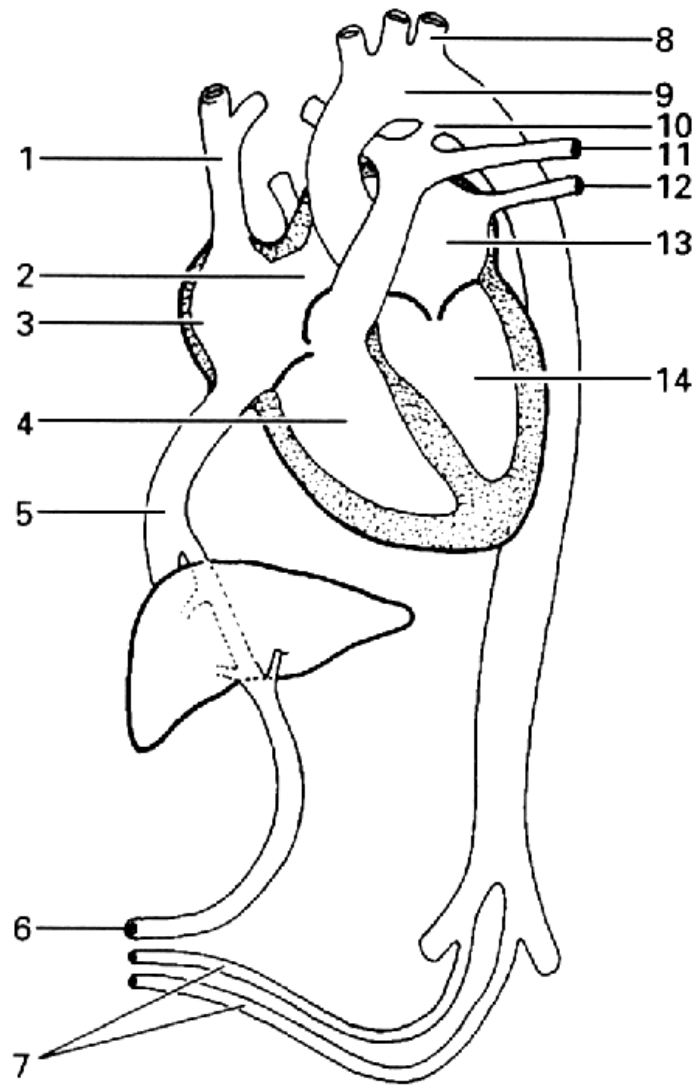

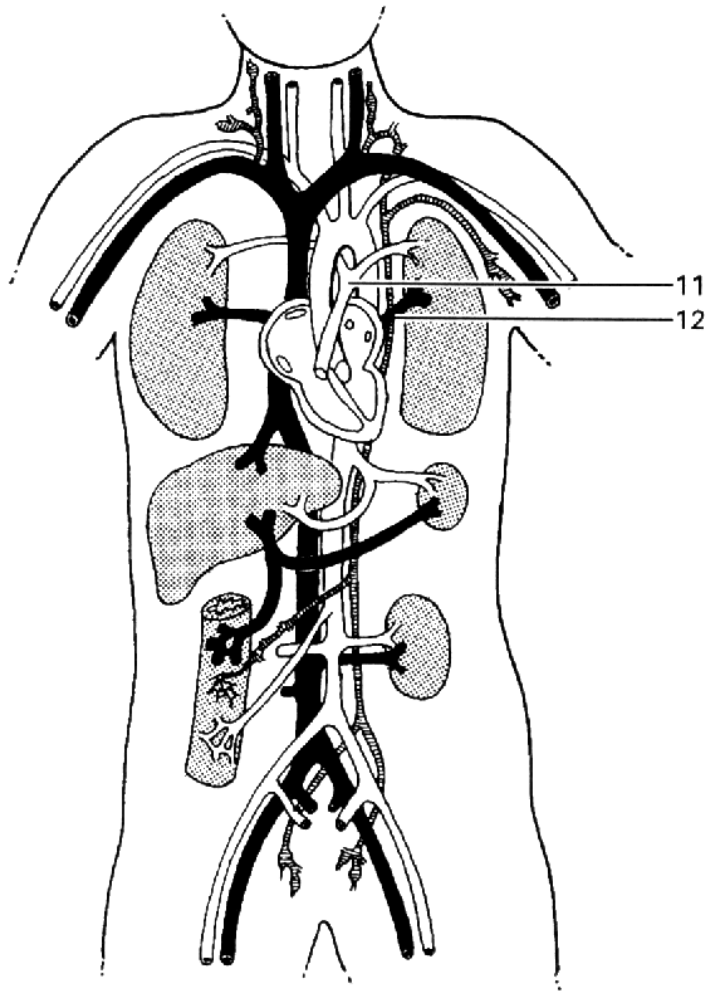

11

12

== slagader

— ader

~ lymfevat



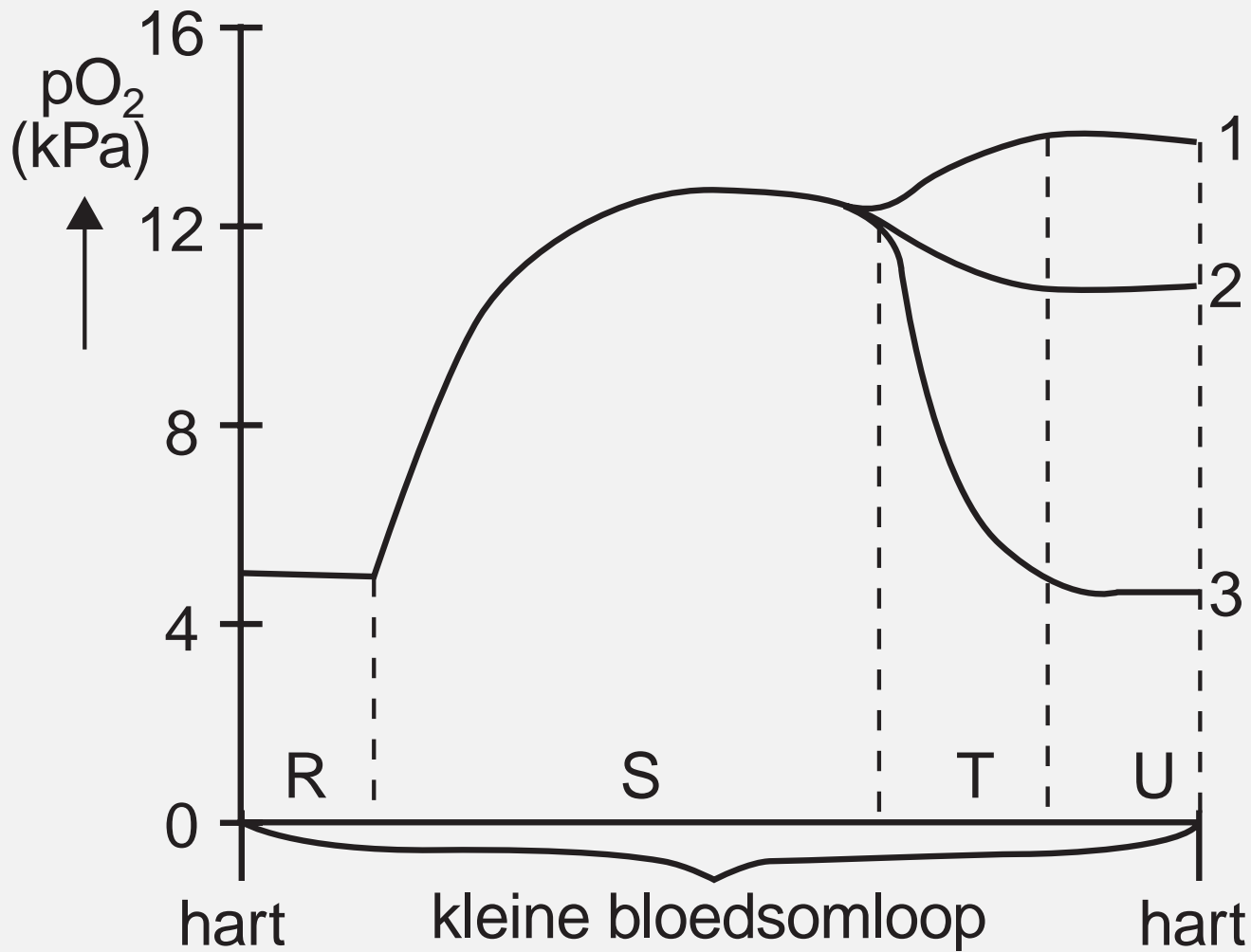

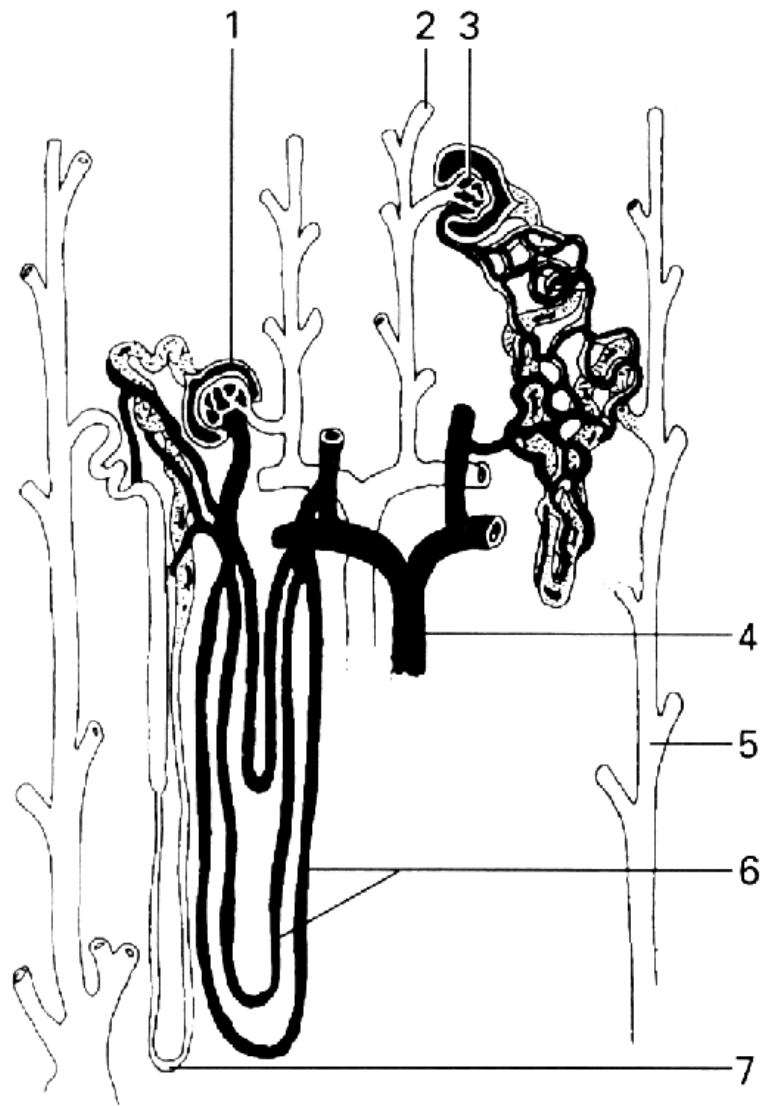

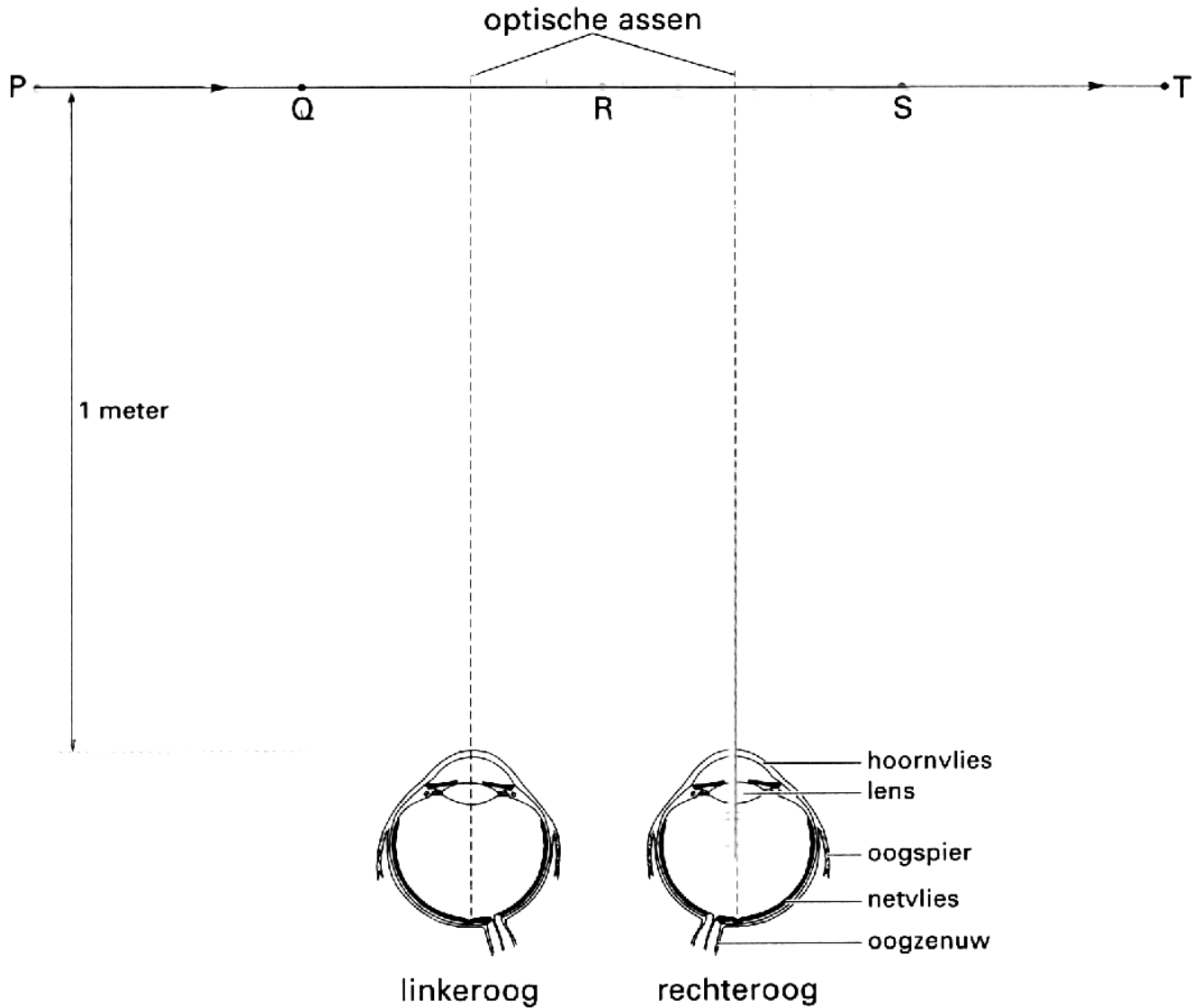

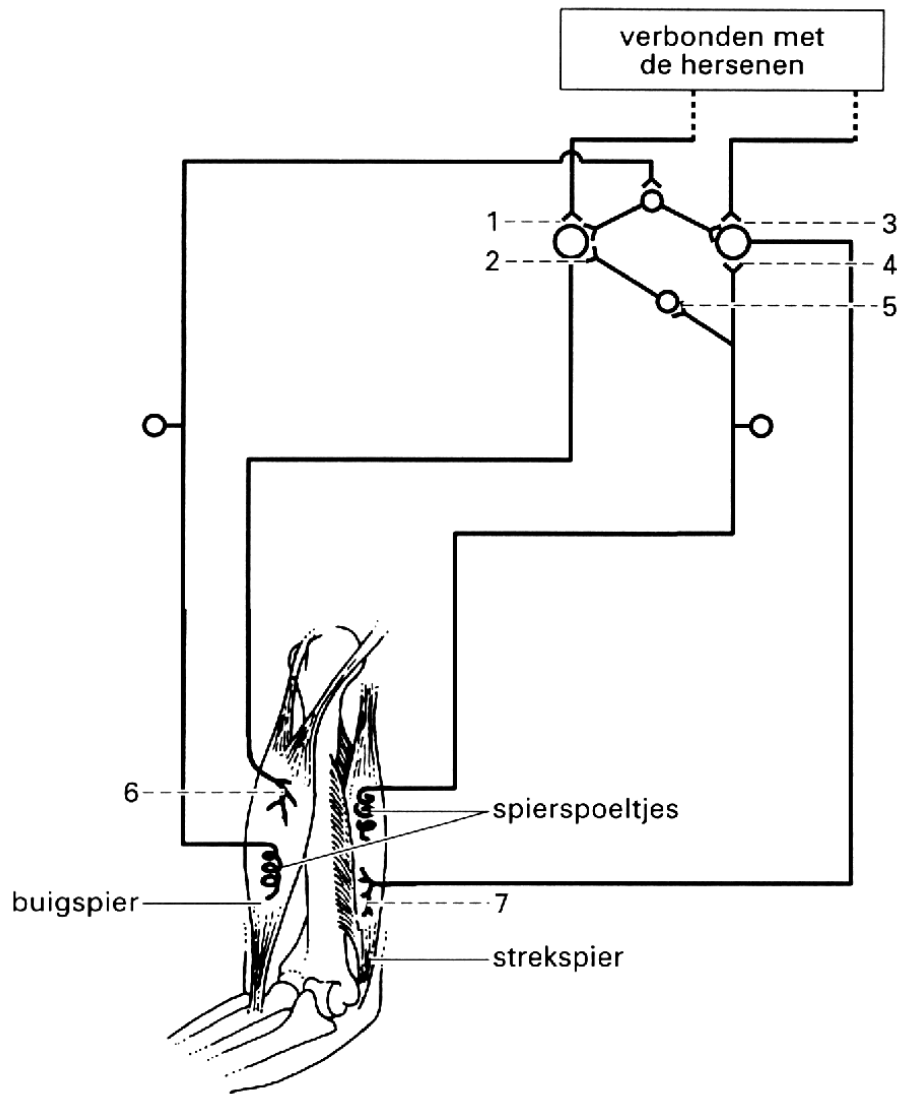

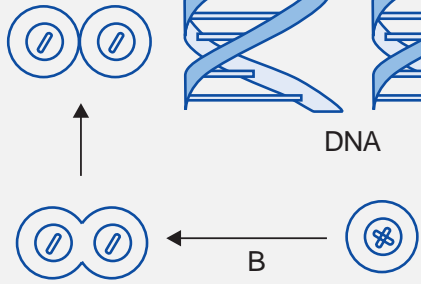
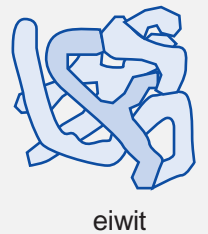
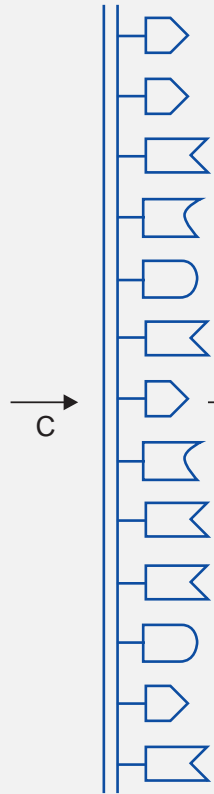
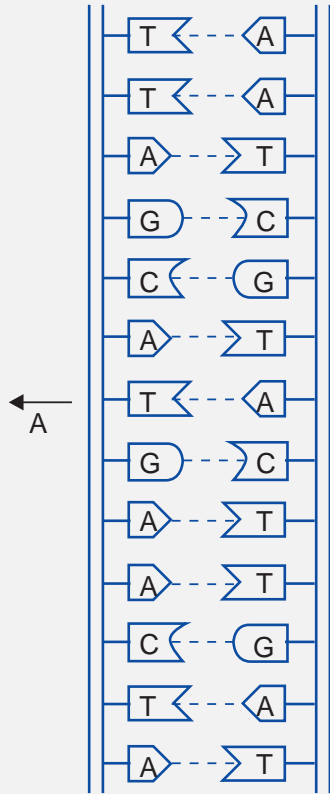
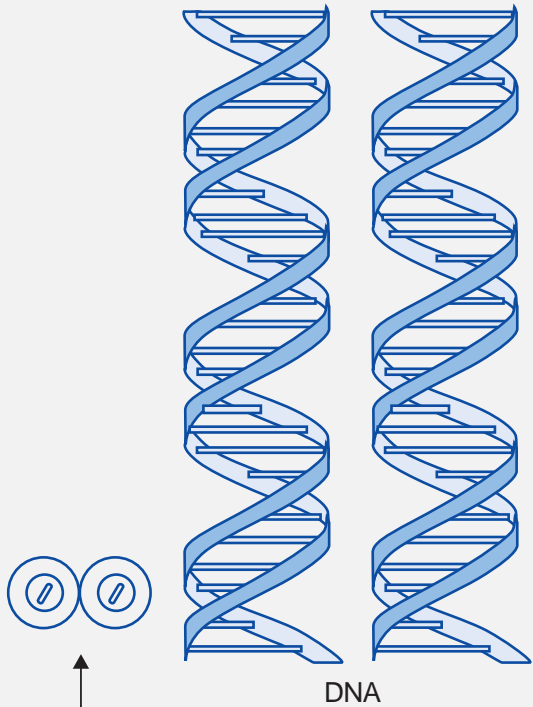

A ←

→ C

→ D

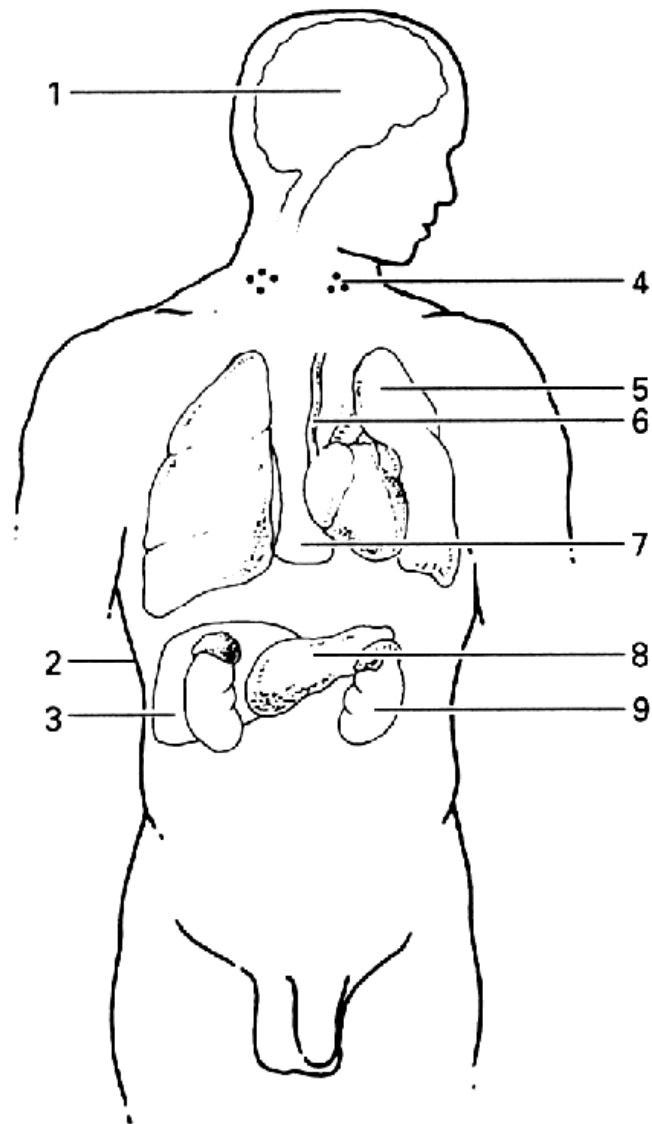

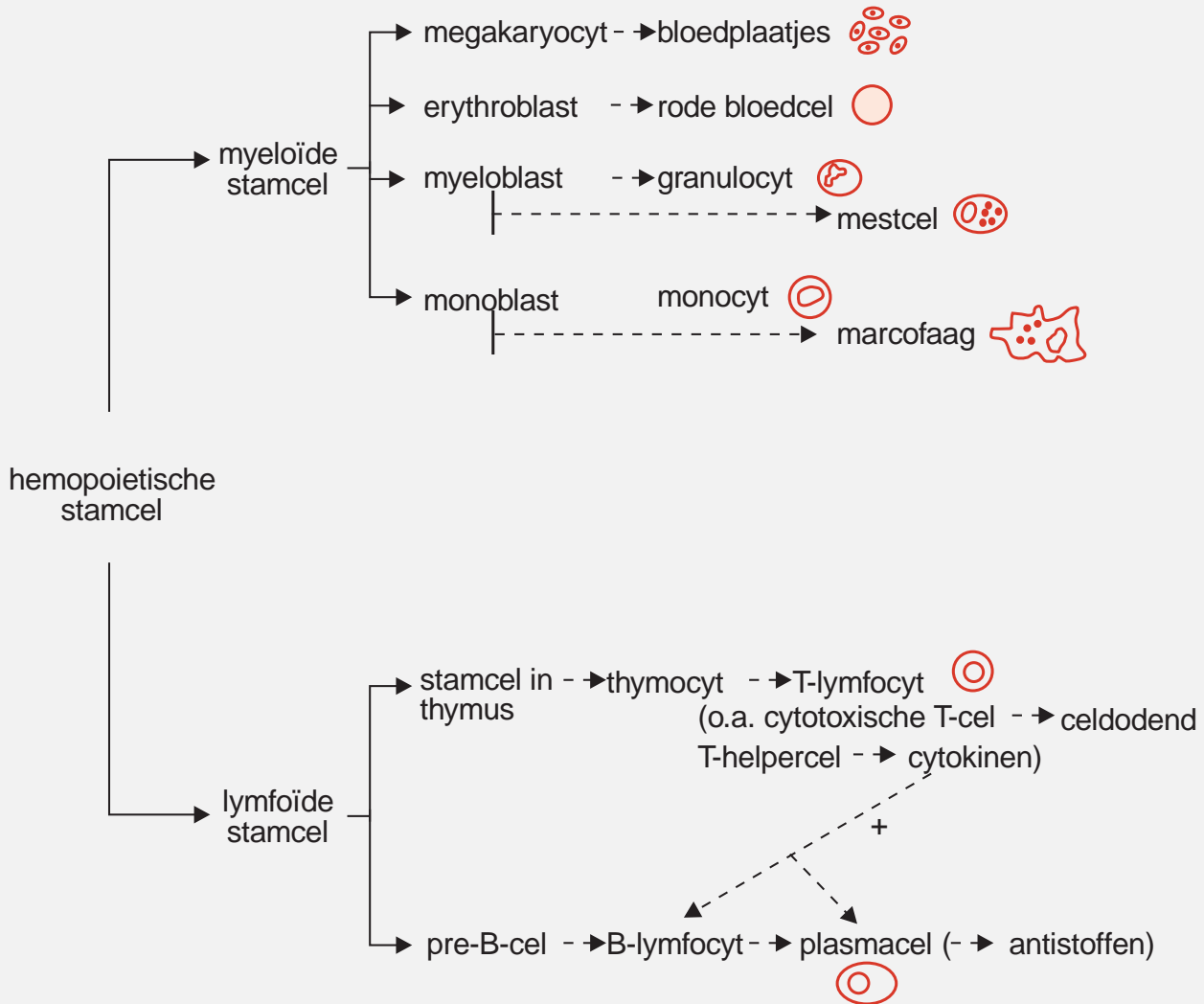

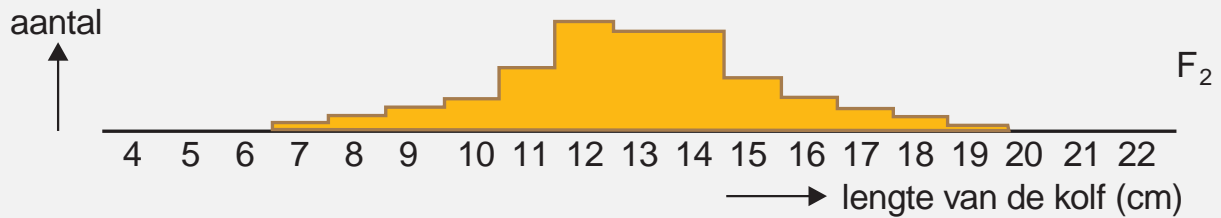
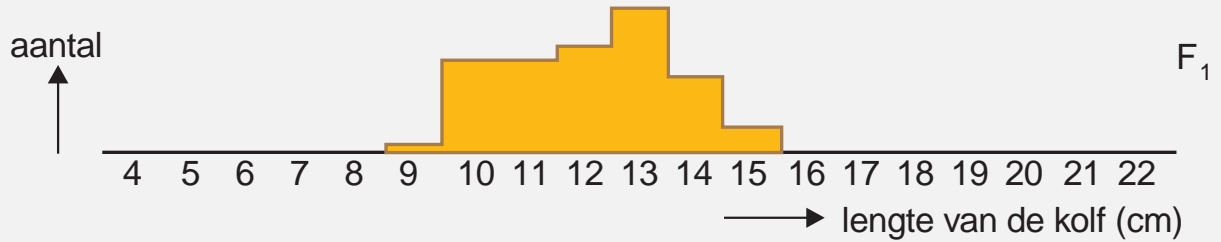
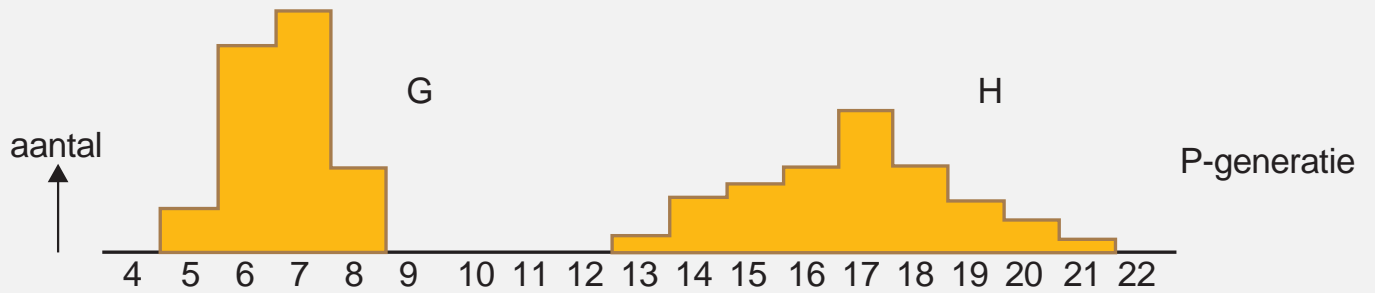



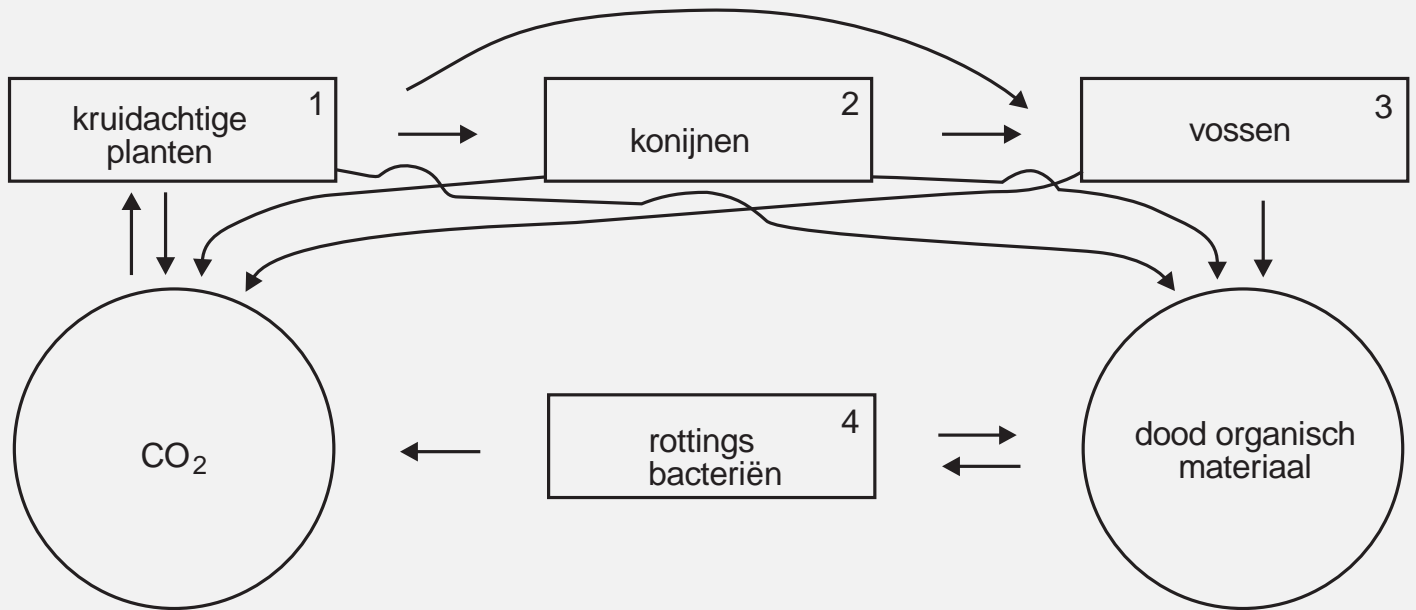

aantal volwassen  
nakomelingen/paar

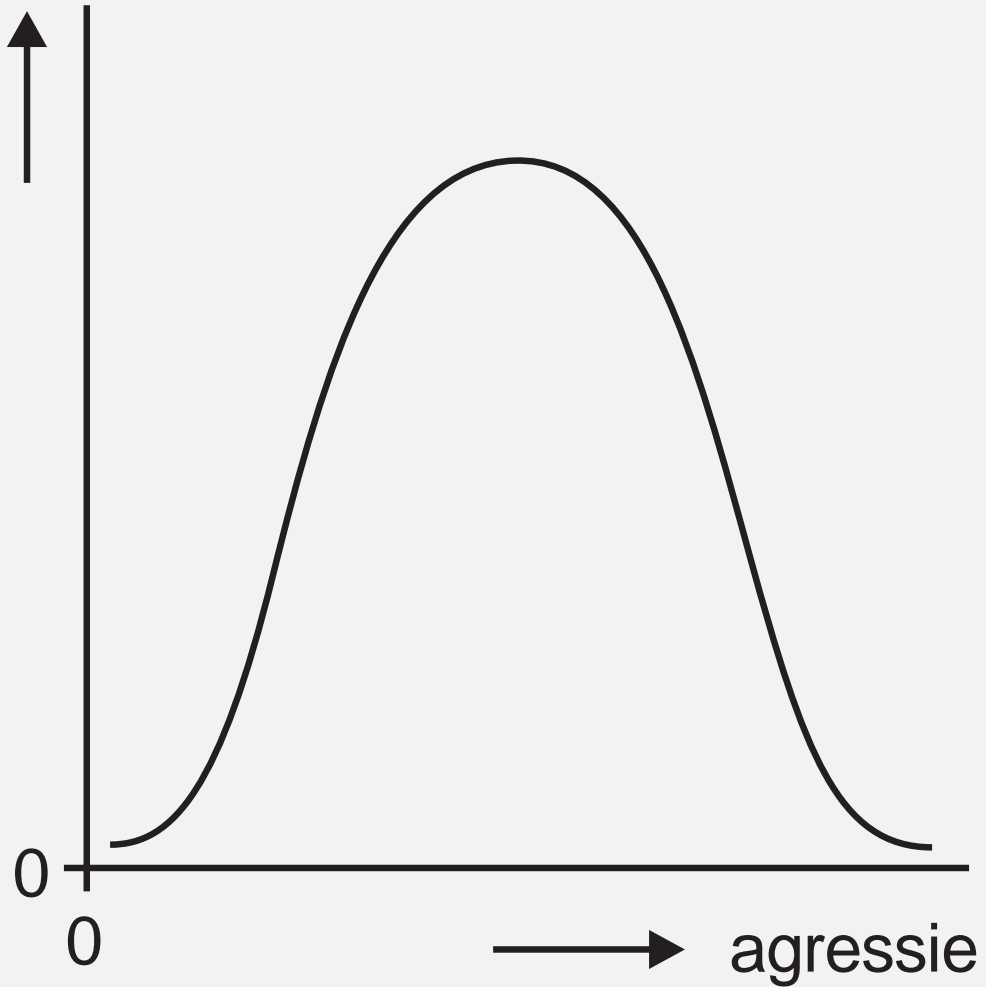

aantal volwassen  
nakomelingen/paar

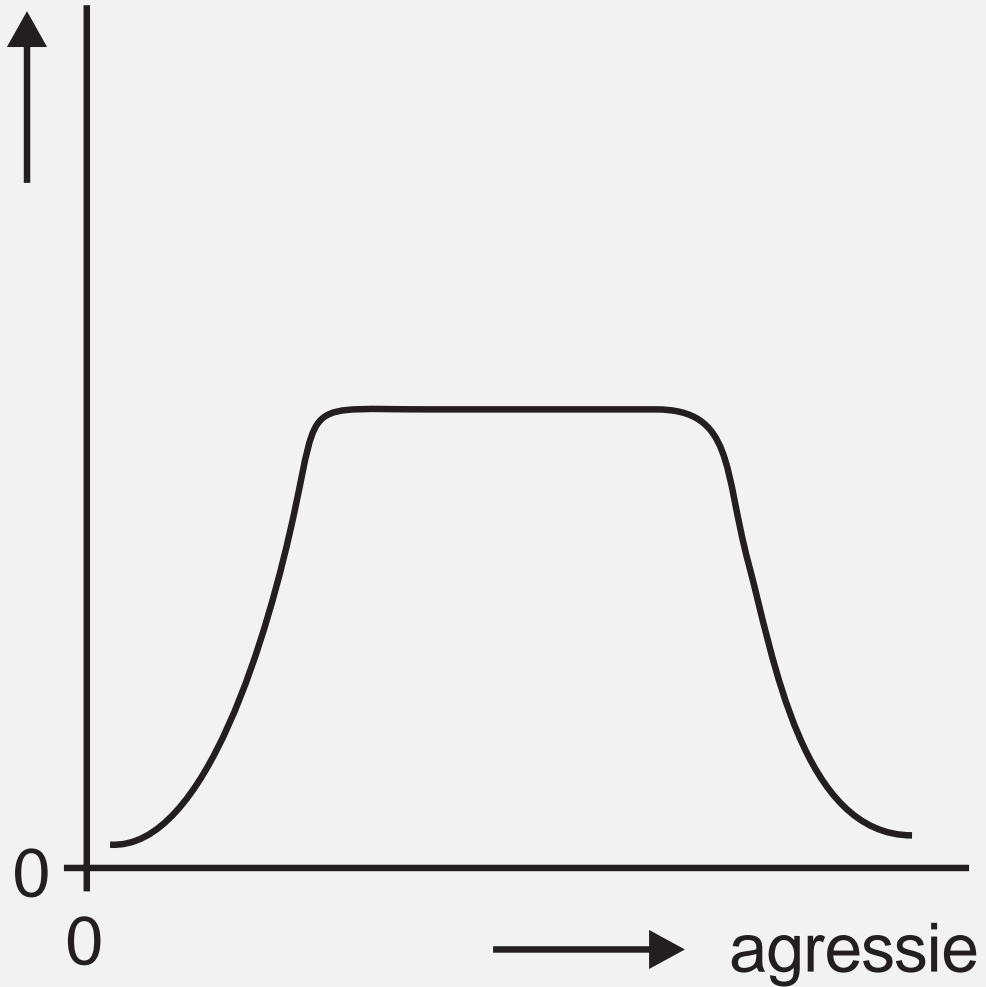

temperatuur

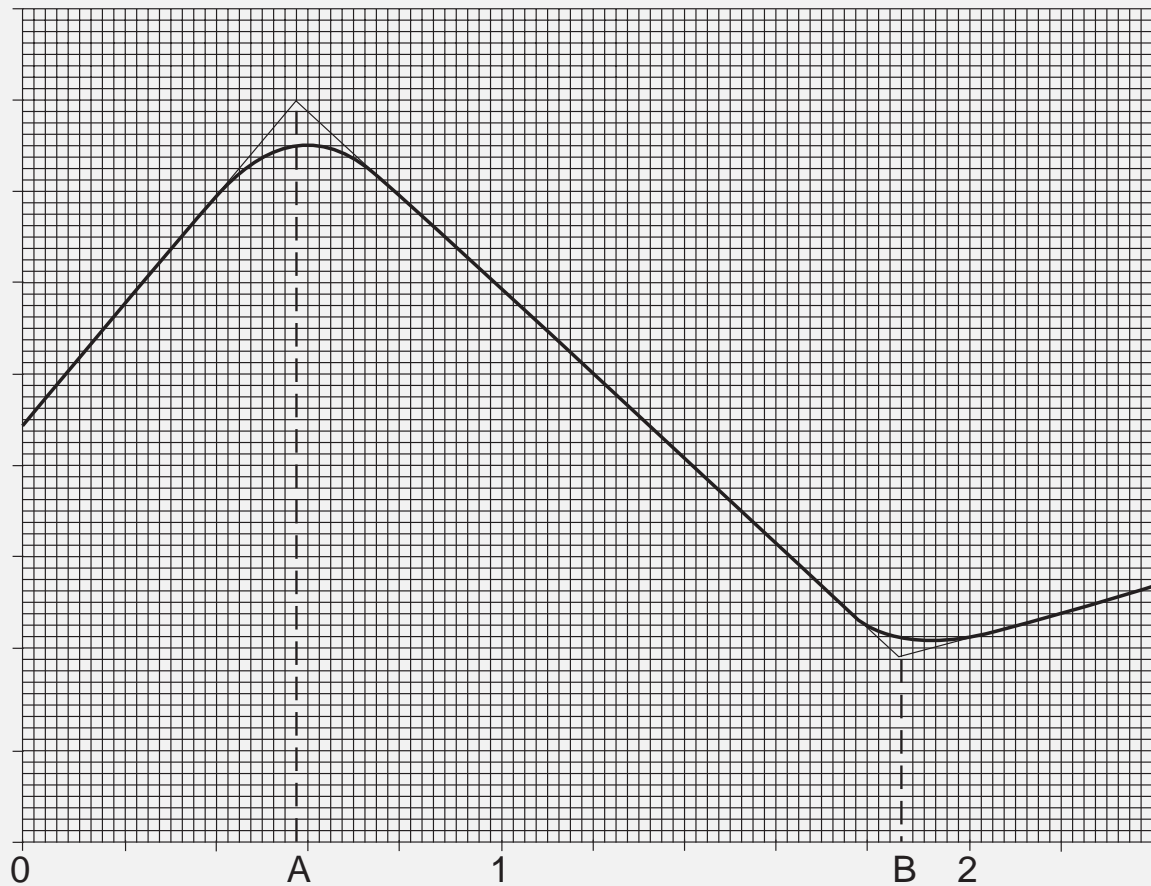

→ volume (ml) Na<sub>2</sub>H<sub>2</sub>Y oplossing

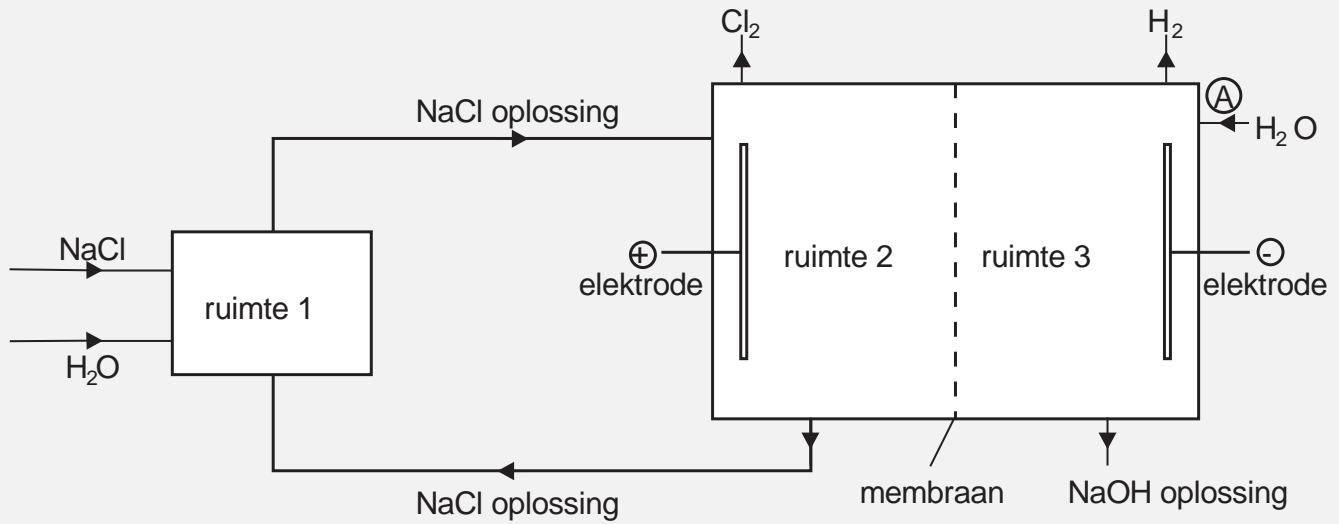

Copyright 1997 Samsom H.D. Tjeenk Willink BV Alphen aan den Rijn. All rights of the producer and the owner of the work reserved, unauthorised copying, hiring, lending and public performance is prohibited.

MAVO

HAVO

VWO

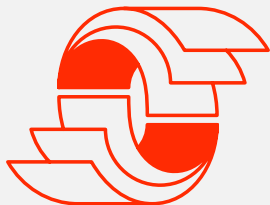

EX-files wordt uitgegeven door:

Samsom H.D. Tjeenk Willink BV  
Postbus 316  
2400 AH Alphen aan den Rijn

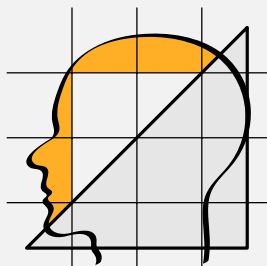

EX-files is geproduceerd door:

PRAGMA  
Postbus 125  
8000 AC Zwolle

processed by **CONTEXT**

# Achtergronden

## Inleiding

Eind 1995 is bij PRAGMA het project ID-FIX van start gegaan. Dit project heeft tot doel interactieve documenten te introduceren als hulpmiddel bij de overdracht van informatie en ervaring op te doen met de produktie en het gebruik van dergelijke documenten. Daarnaast wordt gestreefd naar een verdere optimalisatie van de diverse hulpmiddelen die bij de produktie van interactieve documenten worden ingezet.

**EX-files** is een produkt dat uit het project ID-FIX is voortgekomen en moet een standaard op het gebied van interactieve documenten in het onderwijs neerzetten. **EX-files** wordt uitgegeven door Samsom H.D. Tjeenk Willink.

## Interactieve documenten

Interactieve documenten zijn documenten die geschikt zijn gemaakt voor weergave op een beeldscherm en die met behulp van een computer kunnen worden geraadpleegd. Interactieve documenten hebben het voordeel dat ze via een (computer)netwerk of op CDROM kunnen worden verspreid. Daarom wordt ook wel de term elektronisch document gehanteerd.

Het interactieve document onderscheidt zich van de papieren versie door een aangepaste vormgeving, structuur en toegankelijkheid als gevolg van de beperktheid van het beeldscherm. Interactieve documenten bezitten dan ook een geheel eigen vormgeving en specifieke hulpmiddelen (navigatiehulpmiddelen) om het document te kunnen raadplegen. Deze hulpmiddelen zijn terug te vinden in de gebruikersinterface van **EX-files**.

## Uitgangspunten

Bij het totstandkomen van **EX-files** hebben de volgende uitgangspunten een rol gespeeld. **EX-files** moet:

verantwoording



- in een standaardformaat worden verspreid
- op meerdere platforms draaien (DOS, WINDOWS, UNIX en Macintosh)
- via CDROM en/of netwerk kunnen worden verspreid
- in een papieren én een elektronische uitvoering beschikbaar zijn
- een acceptabele weergavekwaliteit op beeldscherm én een perfecte weergavekwaliteit op papier bezitten
- een hoogwaardig typografisch produkt zijn (in verband met het technische karakter van sommige examenvakken)
- een versie voor docenten én een voor leerlingen bevatten
- een functioneel en inzichtelijk interactief document zijn
- een degelijke en rustige vormgeving bezitten
- een eigen onafhankelijke gebruikersinterface bezitten

Bovendien moeten de bronteksten mediumneutraal beschikbaar zijn in verband met uitbreidingen en toekomstige produkten die deel uitmaken van **EX-files**.



## De toekomst

Naast de normale jaarlijkse uitbreiding van **EX-files** gaat zowel de inhoudelijke als de functionele ontwikkeling van **EX-files** de komende jaren door.

Op dit moment wordt onderzocht met welke examenvakken **EX-files** verder kan worden uitgebreid. Bovendien kunnen de antwoorden van de 'exacte' vakken worden voorzien van uitgebreide uitwerkingen. Tevens wordt overwogen om directe koppelingen te leggen met (de elektronische versie van) samenvattingen van onderwijsmethodes. Ook de ontwikkelingen rond de tweede fase worden nauwlettend gevolgd, zodat examens nieuwe stijl kunnen worden meegeleverd. Methodegebonden examens kunnen relatief snel worden geproduceerd als gevolg van de mediumneutrale opslag van de huidige bronteksten van de examens.

In de toekomst zal de functionaliteit van **EX-files** worden uitgebreid met gelinkte indexen (naar bijvoorbeeld vraagtype of onderwerp).

verantwoording

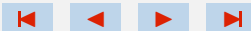



## EX-files in cijfers

In het onderstaande overzicht wordt **EX-files** getalsmatig samengevat.

|                          | 1994 | 1995  | 1996 | 1997 |
|--------------------------|------|-------|------|------|
| aantal bronfiles         |      | 36    |      |      |
| produktietijd (mensuren) |      | 1.630 |      |      |
| processing tijd (uur)    |      | 6     |      |      |
| aantal figuren           |      | 270   |      |      |
| aantal tabellen          |      | 80    |      |      |
| aantal formules          |      | 65    |      |      |
| aantal structuurformules |      | 23    |      |      |
| aantal schermen          |      | 3.200 |      |      |
| aantal pagina's          |      | 1.000 |      |      |

## De technische achtergrond

**EX-files** staat op de CDROM in het zogenaamde PDF-formaat. PDF staat voor Portable Document Format, dat zoveel wil zeggen als platformonafhankelijk. **EX-files** kan dan ook op de gangbare besturingssystemen worden geraadpleegd.

PDF is een standaard voor de grafische weergave van documenten. PDF kan worden beschouwd als een 'taal' of een formaat waarin documenten worden beschreven. Deze taal kan worden geïnterpreteerd door programma's die de documenten op het beeldscherm weergeven.

Standaardisering is erg belangrijk omdat de verspreiding van documenten tegenwoordig nagenoeg wereldwijd plaatsvindt. Bovendien garandeert alleen een standaard dat documenten over een langere periode toegankelijk (leesbaar) zijn/blijven.

verantwoording



**EX-files** wordt geraadpleegd met het programma Acrobat Reader van Adobe Systems. Naast Acrobat Reader zijn er andere programma's binnen de Acrobat-familie die worden gebruikt om PDF-documenten te produceren of te raadplegen.

## **Wijze van produktie**

De teksten van de examens zijn overgenomen van originele exemplaren. De figuren, illustraties, afbeeldingen enz. zijn ingescand en opgewerkt in daartoe geëigende pakketten.

De bronteksten van **EX-files** zijn vervolgens beschreven in de typografische programmeertaal  $\text{T}_{\text{E}}\text{X}$ , waarbij gebruik is gemaakt van het nederlandstalige macropakket  $\text{C}_{\text{O}}\text{N}_{\text{T}}\text{E}_{\text{X}}\text{T}$ .  $\text{C}_{\text{O}}\text{N}_{\text{T}}\text{E}_{\text{X}}\text{T}$  is ontwikkeld ten behoeve van het vormgeven en produceren van schriftelijke en elektronische opleidingsmaterialen.

$\text{C}_{\text{O}}\text{N}_{\text{T}}\text{E}_{\text{X}}\text{T}$  kan worden beschouwd als een mark-up language. Dit houdt in dat de structuur, vormgeving en functionaliteit door middel van commando's in de bronteksten wordt aangegeven. Daarnaast is  $\text{C}_{\text{O}}\text{N}_{\text{T}}\text{E}_{\text{X}}\text{T}$  een programmeertaal waarmee de uitvoer van **EX-files** is geprogrammeerd.

Tijdens enkele aparte processlagen worden de commando's geïnterpreteerd en de noodzakelijke PDF-documenten geproduceerd.

## **Meer informatie**

Voor meer informatie over de produktiewijze van **EX-files** en de produktiemiddelen kunt u contact opnemen met PRAGMA.

PRAGMA  
Postbus 125  
8000 AC Zwolle  
telefoon: 038 – 4229775  
e-mail: [pragma@pi.net](mailto:pragma@pi.net)

**EX-files** wordt uitgegeven door Samsom H.D. Tjeenk Willink. Regelmatig verschijnen updates en aan **EX-files** gerelateerde producten.

verantwoording



Samsom H.D. Tjeenk Willink  
Postbus 316  
2400 AH Alphen aan den Rijn  
telefoon: 0172 – 466822  
e-mail: klantenservice@samsom.nl

verantwoording



# Opmerking

Dit is de demonstratieversie van **EX-files**. De inhoud, functionaliteit en vormgeving van **EX-files** is aan veranderingen onderhevig. Deze examens zijn nog niet gecollationeerd.

In deze versie zijn de volgende examens uit 1995 opgenomen:

- HAVO nederlands
- VBO-MAVO-C engels
- HAVO frans
- VWO duits
- VBO-MAVO-C wiskunde
- HAVO natuurkunde
- VWO scheikunde
- VWO biologie
- VBO-MAVO-C economie

De definitieve versie van **EX-files** verschijnt in het voorjaar van 1997.

**EX-files** is waar mogelijk resolutie-onafhankelijk vormgegeven. De beeldscherm-uitvoering komt echter beter tot zijn recht bij resoluties hoger dan 768 bij 1024 op een wat groter scherm.

MAVO

HAVO

VWO

verantwoording